

# Electrolux

2009. január  
XLIV. évf., 1. szám

## újság

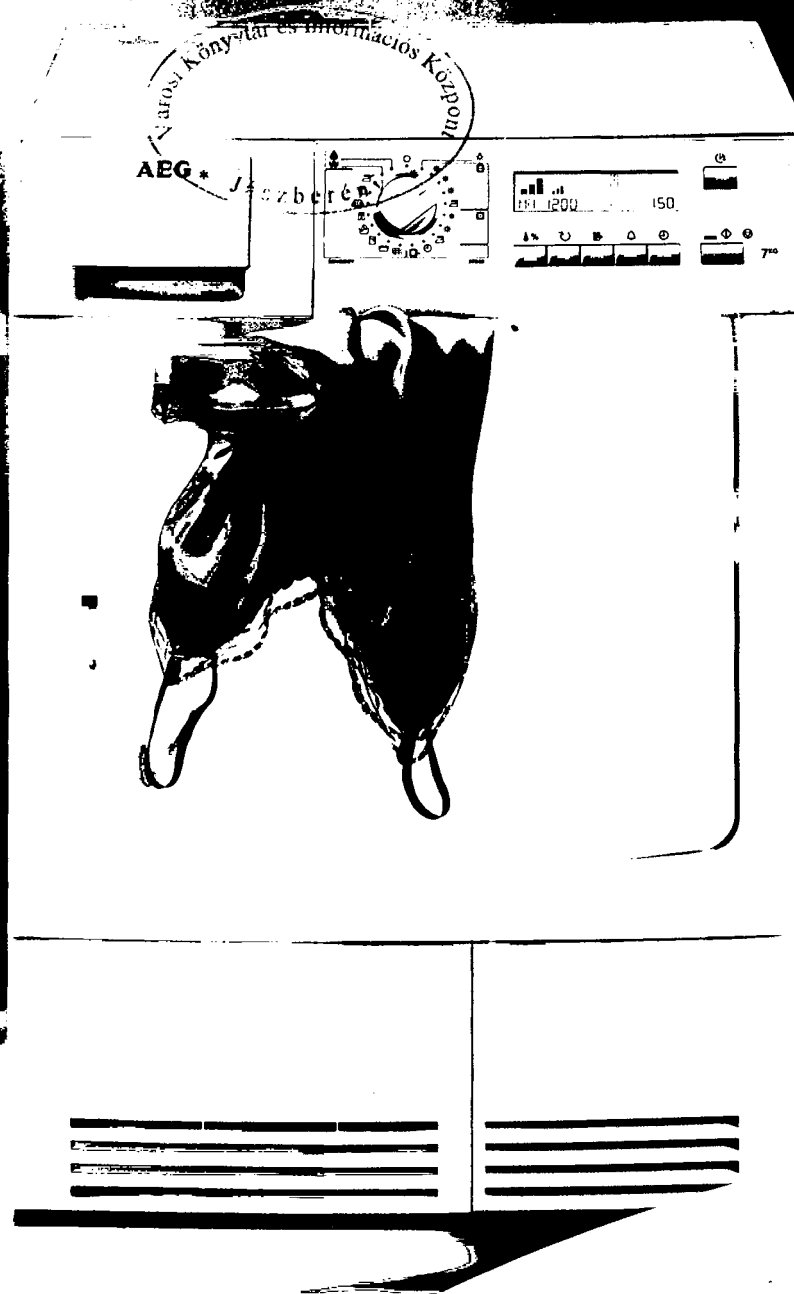

*Thinking of you*

 **Electrolux**



- Itt az ideje, hogy visszatekintsünk 2008 pozitív eredményeire 3
- Kármán Tódor-díjat kaptunk 4
- „Az év fiatal menedzsere 2008” pályázat győztese: Huszár Imre, az Electrolux Európai Beszerzési Központjának igazgatója 5
- Munkahelyi elégedettség felmérés a porszívó termékvonalnál 6
- TOP 500 Élen a gépgyártásban 7
- Bemutatjuk a nyíregyházi hűtőszekrénygyár vezetőit 8
- Megújult a Technológiai labor 10
- Előttem az utódom 12
- Beiskolázási tájékoztató 14
- „Elnökök elnöke...” 15
- Inegrált Minőség Felügyeleti Rendszer a porszívógyárban 16
- 2009-es termékbevezetések a jászberényi hűtőszekrénygyárban 17
- Beszállítói KAIZEN szeminárium a porszívógyárban 18
- EMS-sarok a TT&Cabinet Üzemben 19
- Döntőben a jászberényi hűtőszekrénygyár Best Practice pályázata 19
- A 100. sárga fokozatú minősítés Nyíregyházán 20
- Javasolj és Nyerj! 20
- EMS zöld fokozatú minősítés Tóth Istvánnak 20
- Sikeres évet zárt az EMS Nyíregyházán 21
- EMS sárga fokozatú minősítések és Javasolj és Nyerj! program díjátadói Nyíregyházán 21
- Javasolj és Nyerj! program 2008-ban 22
- EMS zöld fokozatú minősítés a porszívógyárban 23
- Új köntösben az Electrolux vízszűrős hűtője 24
- Szupertakarékos az AEG-Electrolux új szárítógépe 25
- Valentin-nap a szerelem jegyében 26
- Tavaszi állásbörzék 26
- Családunk szerves része volt az Electrolux Lehel Kft. 27
- Ötven éve szakszervezeti tagok 27
- Műszaki Bál 2009 27

## Mert a nagy dolgok...

A tavalyi év utolsó negyede óta riasztó hírek érkeznek a nagyvilágból. Szomorú jövőt vetítenek eléünk, olyan idöket, ahol mindaz, amiért eddig külön - külön vagy együtt megdolgoztunk, most hirtelen a semmibe hullhat. Ahogy az újesztendőben haladunk előre, kiderül, a híradások nem sokat túloznak. Válság van. Megérzi ezt az egész gazdasági szféra - kicsiktől a nagyokig - és ennek okán természetesen megérzik a családok is.

Úgy a gazdasági mint a politikai élet vezető szereplőin óriási felelősség van. Egy-egy döntésükön múlhat, hogy sikerül-e mihamarabb túljutni a nehezén, vagy hosszú időre konzerválódik a jelenlegi állapot. Hiszem és vallom, hogy az Electrolux cégcsoport minden döntéshozója átérzi a helyzet súlyát és meggyőződése, hogy meg tudunk felelni a ránk váró kihívásoknak. Az elmúlt évek során már bebizonyosodott, hogy a cég komoly felelősséggel viseltet mind maga, mind pedig azok iránt, akikkel a közös munka során, együtt sikerült elérni az eddig felmutatott eredményeket. Ez most a kulcsszó: a közös munka, az együttműködés.

Nincs senki a varázspálca birtokában, amivel egyszer s mindenkorra megoldhatja a gondokat. De kitartó munkával, szem előtt tartva közös érdekeinket, olyan utat járhatunk be, hogyha majd visszanezünk, csak minimális és elkerülhetetlen veszteségeket látunk magunk mögött. Születhetnek jó döntések, és ki lehet találni ésszerű megoldásokat, de a ránk váró feladatok csak akkor oldhatók meg sikeresen, ha annak súlyát mindenki átérzi. Ezek azok a helyzetek, amikor mindenkinek együtt, egymást segítve kell gondolkodni és cselekedni. Ami persze nem olyan könnyű, hiszen millió önös érdek vezérel minket a mindennapokban. Ám ha mindezeket felül tudunk emelkedni, sikerülni fog.

Nem lehetetlen vállalkozás, hogy egy ország a súlyos gazdasági helyzetből komoly összefogással kilábaljon, mint ahogy a finn vagy az ír példa is jól bizonyítja ezt. Ezért hívom hát Önöket, tegyük meg közösen az odáig vezető utat. Persze mindenképpen a maga módján járulva hozzá a sikerhez: tudásával, tehetségével, szorgalmával. Mi azzal, hogy olyan döntéseket hozunk, melyekkel a lehető legkisebb áldozatok árán lehet átvészelni az



előttünk álló időszakot, Önök pedig azzal, hogy hisznek bennünk, és partnerünkké válnak. Mint ahogy már oly sokszor az eddigi közös munka során.

Mert a nagy dolgok mindig így születtek.

**Takács János**  
vezérigazgató

Az Electrolux magyarországi cégeinek lapja **Felelős szerkesztő:** Fekete Zsanett **A szerkesztőbizottság címe:** 5101 Jászberény, Pf. 64. Electrolux Lehel Kft. **Kiadja:** Electrolux Lehel Kft. **Felelős kiadó:** Takács János vezérigazgató **Szerkesztési munkák:** Szántai Tibor **Grafikai tervezés, nyomtatás:** boommédia Kft. **Eng. sz.:** III/UHV/130/Szo/1978

# Itt az ideje, hogy visszatekintsünk 2008 pozitív eredményeire



Az utóbbi hónapokban nagyon sok rossz hírt hallottunk. Nagyon szomorúak az arról szóló legújabb hírek, hogy nem tudjuk 2008. évi terveinket teljesíteni, és meg kell válnunk 3.000 munkatársunktól. Kollégáinkról és barátainkról van szó, és azt kívánom, bárcsak ne így lenne. A munkám legnehezebb része az a tudat, hogy embereket kell elküldenünk – különösen az évek ebben az időszakában. Azonban nincs más választásunk, mert ha kevesebb terméket adunk el, akkor pénzt kell megtakarítanunk mindenütt a vállalatnál. Most azonban nem a negatív dolgokra összpontosítanék. Nem szeretném, hogy említés nélkül maradjon a jól végzett kemény munkánk. Bár semmilyen jel nem mutat arra, hogy vége van a gazdasági világválságnak, továbbra is nagyszerű csapat és nagyszerű vállalat a miénk. A világban végbemenő eseményeket nem mi idéztük elő. Nagyon sok feladatot jól végeztünk el, és most a tavalyi nagyszerű eredményeinkre szeretném fordítani a figyelmet.

## **Márkaépítés**

Legyünk büszkéek arra, hogy milyen nagy lépést tettünk meg a márkánkkal.

Ebben az évben jelentős mértékben erősítettük az Electrolux márkapozícióját. Nyilvánvalóan nagy lökést jelentett az Electrolux számára a prémium kategóriájú készülékek piaci bevezetése Észak-Amerikában. Amint azt már Önök közül is sokan tudják, ez a termékbevezetés volt az idei Electrolux márkadíj nyertese. Szintén nagyon sokat jelentett a márká felemelkedése szempontjából az Electrolux márká rendkívüli sikere számos ázsiai piacon. Ebben a régióban kizárólag az Electrolux márkával dolgozunk. Európa is egyre jobban racionalizálja márkaportfolióját az Electrolux-ra.

## **Termékeink jobbak, mint valaha**

Csak néhány nagyszerű példa a termékválasztékunkból: Az Ultrasilencer GREEN porszívó nem csak energiatakarékos, hanem újra-feldolgozott műanyagból készült (ez a projekt ebben az évben a Márkadíj keretében is elismerésben részesült). Európában nemrégiben került piacra a SMART Inspiro sütő, amely automatikusan készít egyszerű és nagyszerű ételeket, és éppen most kapta meg az Electrolux Termékdíjat. Mosogatógépeink néhány nagyon innovatív funkcióval rendelkeznek Európában, amelyekkel gyerekként az edények berakása és kivétele, továbbá olyan újításokra került sor a mosás terén is, amelyek a teljes mosási folyamat során segítik a fogyasztókat. És ez csak néhány példa.

## **Hatékonyság**

Időközben a folyamataink hatékonyságának növelését célzó COMPASS program elindult a startvonalról, így a megosztott szolgáltató szervezeteink időt takarítanak meg, és vége a kétszeres munkának. Kezdjük megtanulni, hogyan lehet jobban átlépni a határokat, és hogyan tegyünk nagy lépéseket a beszerzés területén. Az EMS-nek és más hatékonysági programoknak köszönhetően gyártási

eljárásunk mindegyik szektorban folyamatosan javul. A biztonságot is folyamatosan növeljük, és egyre jobban összpontosítunk arra, hogy a minőségi szint javítása érdekében már az első alkalommal jól tegyük a dolgunkat.

## **Munkatársaink és csapataink bámulatosaik**

Amint azt már korábban is említettük, nem várható, hogy a nehéz gazdasági helyzet hamarosan javulni fog. Ezért ezekben a nehéz időkben ne feledjük, hogy minden eddiginél fontosabb, hogy egymásba kapaszkodjunk, és azokra a dolgokra összpontosítsunk, amelyeket meg kell tennünk. Egy erős csapat sokkal többre képes, mint egy gyenge. Mi pedig egy rugalmas csapatot alkotunk. Génjeinkben van a kitartás és az erő. Ez a vállalat már sok gazdasági válságot átélt. Túlélte a két világháborút és a Nagy Gazdasági Válságot. A mostani válság is minden bizonnyal hatással lesz ránk, de mi megmutatjuk állóképességünket és kitartásunkat, és a végén még erősebbek leszünk. Ami a kitartást illeti, az idén töltöm a 26. évemet a vállalatunknál. Elhihetik nekem, amikor azt mondom, hogy az Electrolux fenntartható sikere csak a megfelelő munkatársakkal érhető el. Foglalkozhatunk egész nap marketing, értékesítési, termelési és fejlesztési tervek összeállításával, mégis a csapattagjaink lesznek azok, akik végül is végrehajtják a terveket és gondoskodnak a sikerünkről. Sajnos nem tudjuk a gazdaságot szabályozni. Azt viszont kézben tartjuk, hogy mennyi erőfeszítéssel végezzük a munkánkat, hogyan működünk együtt a kollégáinkkal és hogyan összpontosítunk a megfelelő dolgokra. Ezt sokszor mondom, mert tényleg hiszek benne: képesek vagyunk többet tenni és képesek vagyunk fejlődni! Hiszek az Electrolux munkatársaiban.

*Hans Stråberg*

*Electrolux AB*

*elnök – vezérigazgató*



A 2008-as évben Hiller István oktatási és kulturális miniszter döntése alapján Kármán Tódor-díjat kapott az:

- E.ON Hungária Zrt.,
- MTA Műszaki Fizikai és Anyagtudományi Kutatóintézete,
- Sófi József egyéni vállalkozó,
- Németh Béla, a Pécsi Diagnosztikai Központ igazgatója,
- Electrolux Lehel Kft.

## Kármán Tódor-díjat kaptunk

Tavaly számos díjban, elismerésben részesült vállalatunk, melyekről rendszeresen beszámoltunk. Legutóbbi lapszámunkat követően még egy újabb elismerést kaptunk.

A Kármán Tódor-díjat az oktatási és kulturális miniszter alapította, melyet évente maximum öten kaphatnak meg. Az oktatási és kulturális miniszter 10/200(VI. 8.) OM rendeletével a magyarországi oktatás, képzés, felnőttoktatás, tudományos kutatás érdekében végzett kiemelkedő tevékenységért a gazdaság- és a közélet szereplőinek Kármán Tódor-díjat alapított.

A díjat olyan:

- magánszemélyek (vagy közösségek) kaphatják, akik kiemelkedő támogatást nyújtanak a tanulóknak, hallgatóknak és oktatási intézményeknek,
- jogi személyek (intézmények, vállalkozások, alapítványok) kaphatják, amelyek szoros együttműködés keretében jelentős támogatással (pl. ösztöndíj rendszerek létrehozása, kétoldalú együttműködések keretében tudásközpontok, kooperációs kutató központok támogatása, stb.) közreműködnek az oktatási intézmények kutatási, oktatási munkájában.

Az Oktatási és Kulturális Minisztérium álláspontja szerint a humán erőforrás-fejlesztési stratégia kidolgozása és végrehajtása nem képzelhető el a gazdaság szereplőinek aktív közreműködése nélkül. Ezen belül is kiemelkedő jelentőségű a gazdasági vállalkozásoknak a magyarországi oktatást, képzést, felnőttoktatást, tudományos kutatást támogató tevékenysége.

Az indoklás szerint vállalatunk különböző formában évi 45-50 millió forinttal támogatja a közép- és felsőfokú oktatási intézményeket, elsősorban azokon a területeken, ahol jól képzett szakemberekre tart igényt. Kiemelt kapcsolatunk van a Miskolci Egyetemmel az oktatás és a kutatás-fejlesztés területén. Az egyetemmel együtt megalapítottuk az Electrolux Innovációs Akadémiát, pályázatok, ösztöndíjak és úgynevezett „akadémiai ösztöndíj” létrehozásával segítjük elő a gyakorlatorientált oktatást.

Az innovációs járulékot 2008-ban az Electrolux jászberényi porszívógyára 2 050 000 forint, valamint az Electrolux jászberényi központi logisztikai szervezete 1 500 000 forint értékben a Miskolci Egyetemmel kötött kutatás-fejlesztési szerződés keretében használta fel.

# „Az év fiatal menedzsere 2008” pályázat győztese: Huszár Imre, az Electrolux Európai Beszerzési Központjának igazgatója

A Menedzserek Országos Szövetsége által kilencedik alkalommal kiírt „Az év fiatal menedzsere” pályázat győztesének Huszár Imrét, az Electrolux Európai Beszerzési Központjának igazgatóját választotta a 13 fős zsűri.

Huszár Imre (35) 1995-ben került vállalatunkhoz, a Flymo Magyarország (kertészeti gépek) divízió élére, ahol a Flymo márkanév piaci bevezetését és a belföldi értékesítés megszervezését kapta feladatul. 1997-től az Electrolux Home Comfort (klíma-, és fűtéstechnika) divíziójánál az értékesítést és termékmenedzsmentet irányította, majd 1998-tól a jászberényi porszívógyár nemzetközi kereskedelmi igazgatója lett. Elsődleges feladata az újonnan felépült magyarországi porszívógyár kereskedelmi szervezetének és vevői kapcsolatainak kialakítása, a gyár kapacitásának folyamatos leköttése volt. Munkájának eredményeként rövid időn belül készülékeink több mint 50 országban kerültek piacra.

Jelenlegi pozíciójába 2001-ben került. Küldetése az Electrolux globális beszerzési központ felépítése és annak hatékony üzemeltetése. Világviszonylatban a legoptimálisabb beszerzési források felkutatása, késztermékek gyártásának kihelyezése külső beszállítókhöz és az ehhez kapcsolódó teljes körű pénzügyi, logisztikai, műszaki, minőségbiztosítási és termékfejlesztési szolgáltatások biztosítása.

Elmondása szerint a Jászberényben eltöltött három évben megszerzett gyártási tapasztalatait kiválóan tudja hasznosítani munkájában és még ma is jó szívvél emlékezik kollégáira, akiktől oly sokat tanulhatott. A Huszár Imre által vezetett Európai Beszerzési Központ (HUP) csupán három fővel indult, mára azonban az Electrolux Csoport legnagyobb készáru beszerzési vállalata lett. A kezdeti



nehézségeket leküzdve a kínai termékek minőségét sikerült az Electrolux standardoknak megfelelő szintre emelni és a versenyképes beszerzési árakat megtartani. Ezáltal a vállalat olyan árszegmenseket tudott lefedni, melyet korábban a saját gyártású termékekkel nem lehetett. Jelenleg a beszerzési tevékenység és a saját gyártás jól kiegészíti egymást.

A tulajdonosok elégedetten vették tudomásul az új magyarországi üzletág sikerét, és az évek folyamán újabb és újabb kihívásokkal látták el a fiatal szervezetet. A padlóápolási termékek beszerzése folyamatosan új termékkategóriákkal bővült, és az európai régió mellett megkezdődött a termékek értékesítése a világ számos más országába is. Tavaly a szervezet elnyerte a kisháztartási készülékek beszerzési, valamint az ehhez kapcsolódó teljes körű szolgáltatási feladatait is.

2008-ban a HUP divízió megnyitotta a shanghai-i, globális beszerzési funkciókat támogató központját, melyről későbbi lapszámunkban részletesen beszámolunk.

A tavalyi év kiemelkedő eredményének tekinti, hogy a kisháztartási gépek összes munkafeladatát sikeresen átvették, javítottak logisztikai szolgáltatásikon, a Floor Care szervizhívási mutatóit 1százalék alatt tudták tartani, felépítettek egy költség menedzsment rendszert, illetve sikerült tovább növelni az üzletág nyereségességét.

Huszár Imre nagyon büszke csapatára és arra, hogy egy olyan szervezetet hozhatott létre, mely előzmények nélküli a vállalatcsoporton belül. Sikerült bizonyítani, hogy Magyarországon nem csak a termelésben vannak kiváló lehetőségek, de globális irányítási feladatokat is képesek magyar szakemberek világszínvonalon ellátni. Bízunk abban, hogy munkájuk eredménye példaértékű és hozzájárulhat más magyarországi irányítási központok létrehozásához.

# Munkahelyi elégedettség felmérés a porszívó termékvonalnál

A munkahelyi elégedettség és ennek mérése napjaink egyik legfontosabb szervezeti feladata, hiszen a dolgozók elégedettsége alapján kaphatunk visszajelzést arról, hogy mi működik megfelelően egy szervezetben, s mi az, amin még lehet és kell is javítani.

A dolgozói elégedettség felmérést már évek óta használjuk a Porszívó – és Háztartási Kisgépek szervezetén belül. 2002-ben vizsgálta felül az Electrolux a korábbi kérdőívet és vezették be a teljes Csoport által használt eszközként. A kérdéseknél egyre inkább előtérbe került a coaching, amely kiemelt fejlesztési terület a Csoporton belül. Valamint igazodik a kérdőív a teljesítményértékelő beszélgetések, és a tehetség gondozási folyamat során mért kompetencia területekhez is. A kérdőívek kitöltése Lotus Notes-on keresztül történik, megkönnyítve ezáltal azok feldolgozását és az eredmények automatikus generálását. A mérések eredményének elemzésével átfogó képet kaphatunk arra vonatkozóan, hogy melyek a szervezeten belüli gyenge pontok, míg az ezek javítására kidolgozott akciótervekkel és azok következetes végrehajtásával arra törekszünk, hogy a munkavállalókban egy olyan kép és érzésvilág alakuljon ki a vállalattal kapcsolatban, ami megtartó erő lehet a mai gyorsan változó munkaerőpiacon.

- A munkahelyi elégedettség szoros kapcsolatban áll a szervezet fluktuációs mutatóival, hiszen a dolgozók sok esetben valamivel való elégedetlenségük miatt hagyják ott munkahelyüket és csatlakoznak egy működésében jobbnak tűnő másik céghez.

Ahhoz, hogy egy szervezet meg tudja tartani dolgozóit, hogy növelni tudja azok motivációját, hogy szeressenek az Electroluxnál dolgozni, és végül, de nem utolsó sorban javítsa a szervezet megítélését a munkaerőpiacon és az üzleti életben egyaránt, folyamatosan

tisztában kell lennie azzal, hogy a munkatársak miként vélekednek a vállalatról. Ennek a folyamatnak az első lépése lehet az alkalmazotti vélemény felmérés valamilyen formája. A szellemi dolgozók esetében 2008. novemberében került sor a 35 pontos kérdőív kitöltésére, melynek eredménye a porszívógyár vonatkozásában a következő volt. (Az értékelés 1-5-ös skálán történt.)

- A szellemi dolgozók 85 százaléka töltötte ki a kérdőívet, amely 1 százalékkal alatta marad a 2007-ben kitöltők számának. A 35 kérdésre adott válasz átlaga azonban 0,2 ponttal 4,3-ra nőtt a 2007-es átlaghoz képest. A kérdéseket 5 fő témakörbe lehet csoportosítani.

vezetőjük odafigyel rájuk, a teljesítményértékelés során, melyen a válaszadók 88 százaléka vett részt, hasznos információkat kapnak arra vonatkozóan, hogy mi az, amit jól csinálnak, és hol lehetne még fejlődniük. A hétköznapiakban a vezetőjük, ha szükséges megdicséri, ha kell, elmarasztalja őket, és anyagilag is megbecsülik a kollégákat, ha arra rászolgáltak. A célkitűzéseknél adott viszonylag magas pontszám pedig arra utal, hogy a kollégák úgy érzik, hogy vezetőjüktől olyan jól megfogalmazott, objektíven mérhető célkitűzéseket kaptak, melyek teljesítése motiváló, kihívást jelent, ugyanakkor nem irreális. Viszonylag jelentős volt a javulás a 2007-es eredményhez képest a kommunikáció területén is, de még

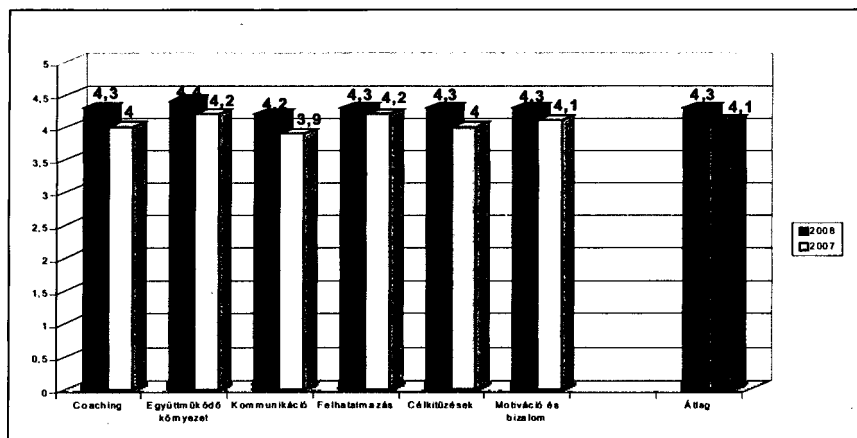

Az eredmények azt mutatják, hogy a porszívógyárnál mindegyik területen tapasztalható javulás, de különösen jelentős ennek mértéke a coaching, valamint a célkitűzések területén. Ez azt jelenti, hogy a dolgozók egyre inkább azt tapasztalják, hogy a munkahelyi

mindig ez a leggyengébb terület elégedettség szempontjából. Itt elsősorban az húzza le az eredményt, hogy a kollégák szerint elsősorban az üzleti szektorban történő változásokról rendelkeznek az elvártnál kevesebb információval.

Gyári szinten a 35 kérdés közül is az erre vonatkozóra adták a legalacsonyabb pontot a kollégák - 3,9-et -, míg a legmagasabb pontot a következő kijelentések kapták:

- - Teljes mértékben le vagyok terhelve 4,7
- Tisztelem a főnökömet. 4,7
- Büszke vagyok arra, hogy az Electroluxnál dolgozhatok. 4,6

A porszívógyár egyes szervezetei közül a legjobb eredményt a Termékmérnök-ség érte el, ahol az átlagos elégedettség 4,7 pont volt az ötös skálán. A tavaly óta legtöbbet fejlődő csapat pedig a Minőségbiztosítás volt, ahol 2007-hez képest a kollégák 100 százalékos válaszadói arány mellett majdnem 1 teljes ponttal értékelték jobbra a szervezetet.

A porszívógyárhoz hasonlóan szép eredményt könyvelhetett el magának a budapesti székhelyű Porszívó- és Háztartási Kisgépek Európai Beszerzési Központja. Náluk a részvételi arány 84 százalék volt szemben a 2007-es 65 százalékkal és az ott dolgozó kollégák átlagban 4,2 pontban határozták meg az elégedettségi szintjüket. Ez 0,1 ponttal alatta maradt az előző évi eredménynek.

Érdemes odafigyelni arra, hogy az együttműködés szintjének megítélésén

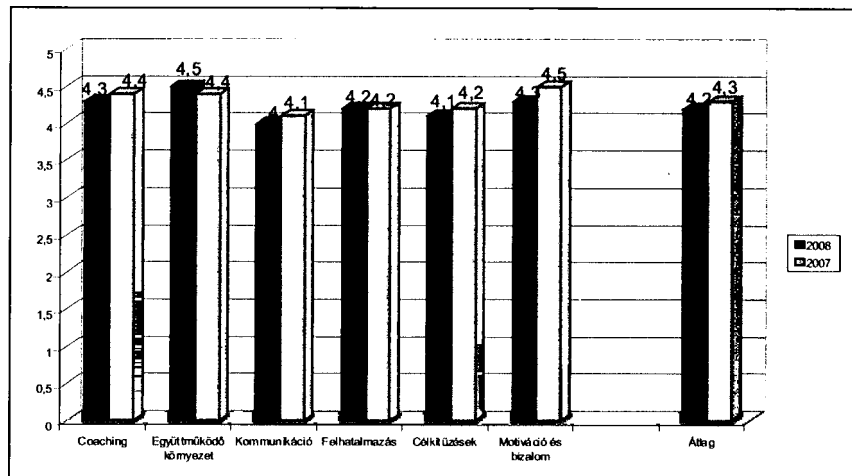

kívül mindegyik területen tapasztalható némi visszaesés. Náluk is a leggyengébb értékelést a kollégáknak az üzleti szektorban történő dolgokkal kapcsolatos információ hiánya kapta, míg a legmagasabb pontot a vezetőjük iránt érzett tiszteletre, azok szavahihetőségére adták. A kollégák itt is büszkéek arra, hogy az Electroluxnál dolgozhatnak, hiszen átlagban 4,3 pontra értékelték ezt a kérdést.

Ezekkel az eredményekkel mind a porszívógyár, mind az Európai Beszerzési Központ meghaladta a termékvonal és annak európai szervezetének átlagát is. A termékvonalnál világszinten 4-et, az európai szervezetnél 4,1-et mutat a

dolgozó elégedettségi skála 75 illetve 77 százalékos részvételi arány mellett. A teljes szervezetnél az üzleti szektortól várt információ hiányát értékelték a legalacsonyabbra a kollégák. A legmagasabb pontot pedig mindkét szervezeti szinten az Electroluxhoz tartozás iránti büszkeség kapta (4,5), míg az európai szervezetnél a vezető iránt érzett tisztelet is 4,6 pontot ért a munkatársaknak.

- Az elemzést követően most minden szervezet legfontosabb feladata, hogy akciótervekkel készüljön fel a legkritikusabb hiányosságok kiküszöbölésére, illetve, hogy információt gyűjtsünk a fizikai dolgozók körében is az elégedettségre vonatkozóan.

## TOP 500 Élen a gépgyártásban

A hagyományoknak megfelelően a HVG 2009. évi első számában tette közzé Magyarország 500 legnagyobb vállalatának sorrendjét. A lap Az utolsó békeév címet adta írásának, utalva arra, hogy a stabilizációs csomag utáni, a recesszió előtti esztendőről van szó. A HVG és a Creditreform toplistájából kiderül, hogy 2007-ben az 500 legnagyobb hazai cég az inflációt alig meghaladó ütemű növekedésre volt képes.

Az 500-as listán az árbevétel nagyságát tekintve első négy helyen nem történt változás az előző évhez képest. A listavezető továbbra is a MOL Magyar Olaj- és Gázipari Nyrt., melynek árbevétele ugyan az előző évhez képest 10 százalékkal csökkent - 2 593 951 millió forint 2007-ben -, ám ez sem veszélyeztette első helyezését. A második az Audi Hungária Motor Kft. - 1 484 811 millió forint - 17 százalékkal, a harmadik Nokia Komárom Kft. - 1 261 013

millió forint - 15 százalékkal növelte árbevételét a 2006-os évhez képest. A listán az előző évi 33. helyről a 30.-ra lépett előre cégünk, az Electrolux Lehel Kft. A 2006-os esztendőhöz képest 10 százalékkal növeltük árbevételünket, s az így realizált 224 646 millió forint a 30. helyet jelentette számunkra.

Az ágazati listán - a gépgyártásban - vállalatunk az első, megelőzve a Prysmian Magyar Kábel Művek Zrt-t. és a Jász-Plasztik Kft-t. Ezt az ágazatot egyébként 16 cég képviseli a TOP-500-ban. Részesedésük a legnagyobb 500 hazai cég összbevételéből 2,4 százalék. Az export aránya árbevételükben 59 százalék. A foglalkoztatottak létszáma alapján - 2007-ben 4 785 fő - nyolc helyet javított cégünk a legnagyobbak listáján és a 30.-ról a 22.-re lépett előre. Az első a Magyar Posta Zrt. (36 429 fő), a második a Magyar Államvasutak (33 651 fő), míg a harmadik a Tesco-Golbal Áruházak Zrt. (20 266 fő).

# Bemutatjuk a nyíregyházi hűtőszekrénygyár vezetőit

**Vezető munkatársainkat bemutató sorozatunkban ezúttal a nyíregyházi hűtőszekrénygyárunk egyes területeiért felelős szakembereket mutatjuk be. Ők nem csak magukról, de az általuk vezetett szervezetről és annak feladatairól is szóltak beszélgetésünk során. Természetesen megtudhatjuk róluk, hogy hol, milyen diplomát szereztek, jelenleg hol, milyen beosztásban dolgoznak, milyen idegen nyelvet beszélnek, és mi a hobbijuk.**

## Supply chain menedzser

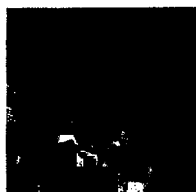

Balog Imre  
(42 éves)  
nős, egy 8 és  
egy 12 éves  
leánygyermek  
édesapja

Pécsi Egyetem (1994), közgazdász  
Electrolux Lehel Kft. Nyíregyházi  
Hűtőszekrénygyár, supply chain  
menedzser  
angol,  
fotózás, sakk, utazás

A Philips győri gyárában pénzügyi kontrollerként dolgozott korábban, majd egy fejevadász cég kereste meg, így került az Electroluxhoz. A jászberényi gyárban 2002-ben kontrollerként alkalmazták, majd 2007 április 1-jén átkerült Nyíregyházára, ahol supply chain menedzserként folytatja pályafutását.

- Az SCM egy új szervezet, akkor hozták létre, amikor idekerültem. A logisztikát, a beszerzést, a termelés- és kiszállítás tervezést és az új termékek bevezetésének logisztikai folyamatát foglalja magában. A vevők kiszolgálására jött létre, s minden ehhez szükséges erőforrást meg is kaptunk a sikeres működéshez. A vevői igények beérkezésétől a késztermékek kiszállításáig – kivétel a termelés – a teljes folyamat a mi felelőségünk. Körülbelül hetven fő

dolgozik ezeken a feladatokon. Jelenleg egy nagyon stabil csapatként dolgozunk együtt, s úgy ítélem meg, hogy folyamatosan jó teljesítményt nyújtunk. Fő feladatunk: tovább kell biztosítanunk eddigi jó eredményeinket. Legfontosabb feladatunk a termelés logisztikai kiszolgálásának gyökeres átalakítása, a JIT beszállítások biztosítása, a kiszonatos belső anyagmozgatás megvalósítása, a kék dobozok használatának kiterjesztése. Ez komplex feladat, amelyben a termeléssel és a mérnökséggel együttműködve lehet csak sikereket elérni. Komoly kihívást jelent, hogy csökkentsük a készleteinket mind az anyagok, mind pedig a késztermékek terén, de ezt úgy kell megvalósítanunk, hogy ne okozzon zavarokat a termelésben vagy a vevők kiszolgálásában. A bevezetés előtti utolsó fázisban van a vevők rugalmasabb kiszolgálására indított projektünk is.

- Nagy kihívásnak éreztem a feladatot, amikor elvállaltam, s nem is csalódtam. Egy fiatal és nagyon dinamikus csapatot irányíthatok. Mindannyian vágyunk a sikerekre, teszünk is ezért, s ez látszik is az eredményeinken. Azaz, röviden: jól érzem magam Nyíregyházán.

## Kontrolling menedzser

Balogh Imre  
(33 éves)  
nős, két  
gyermek, 7 éves  
kislány és 3 éves  
kisleány



Debreceni  
Egyetem Közgazdasági és Üzleti  
Képzés 1998, közgazdász  
Electrolux Lehel Kft. Nyíregyháza  
Hűtőszekrénygyár, kontrolling  
menedzser  
angol  
labdarúgás, gyermekek

Balogh Imre 2008 április vége óta tölti be a nyíregyházi hűtőszekrénygyárban a kontrolling menedzseri pozíciót. Előtte a Benetton magyarországi leányvállalatánál dolgozott mint kontrolling vezető. Kihívásokat keresett, s most olyan helyen dolgozik, ahol sokkal összetettebb feladatokat kell ellátnia, mint korábbi munkahelyén. - Panyik Jánosné, Julika a számlák igazgatással kapcsolatos folyamatait koordinálja, pénzügyi ellenőrzéseket és kontrollokat végez. Van egy fiatal kolléganőnk - Kajor Zsuzsa - aki egy éve dolgozik velünk, ő főleg elemző feladatokat lát el, heti és havi riportok készítésével foglalkozik. A munkához rengeteg segítséget kapunk Jászberényből is Kövér András csapatából, hiszen bizonyos feladatokat az ottani kollégák végeznek el nekünk is. Szakmailag mindenképpen előrelépés volt ez a váltás számomra, hiszen itt minden nap meg kell felelni a kihívásoknak. Rövid távon az egyik legfontosabb feladatunk a költséghatékonyság javítása. A területek vezetőivel együtt, szorosabb együttműködésben a költségek folyamatos kontrollját végezzük. Ki kell dolgoznunk annak a módját, hogy akár napi szinten is be tudjunk avatkozni a folyamatokba, hogy költséghatékonyságunkat növeljük, illetve kontroll alatt tartjuk a költségeinket.

## Minőségirányítási vezető

Kántor Edit  
(38 éves)  
Hajadon  
Nyíregyházi  
Főiskola 1993,  
Gépész  
üzemmérnök  
Electrolux Lehel Kft. Nyíregyházi  
Hűtőszekrénygyár, minőségirányítási  
vezető  
angol  
sütemény sütés





2009. január 12-én kezdtem a gyárban, mint minőségirányítási vezető. Nyíregyháza környékéről származom, de az ország nyugati és középső részében dolgoztam mostanáig. 1998-ban kezdtem el foglalkozni minőségbiztosítással az autóipar különböző beszállítóinál. Mérnökként kezdtem a pályafutásomat és jutottam el a vezetői beosztásba. Örülök annak, hogy a szakmai kihívások mellett újra élvezhetem a családom közelségét. Néhány eltöltött nap után még csak az első benyomásaimról tudok nyilatkozni. Úgy látom, hogy egy, fiatal ütőképes csapat tagja lettem az Electrolux nyíregyházi gyárában, akikkel megvalósíthatjuk a gyár célkitűzéseit a minőségügy területén.

### Logisztikai vezető

Lakatos  
Krisztina  
(30 éves)  
hajadon  
Nyíregyházi  
Főiskola 2000,  
közgazdász  
Electrolux Lehel Kft. Nyíregyházi  
Hűtőszekrénygyár, logisztikai vezető  
angol  
kutya



A nyíregyházi Lakatos Krisztina az Unilever Magyarország Kft. nyírbátori gyárában a logisztikán asszisztens logisztikai vezetőként dolgozott, pályázat útján 2004. július 22-én lett a nyíregyházi gyár termelés-tervezője. Az idei év első napjától pedig ő a gyár logisztikai vezetője.

A termelés-tervezés, az anyaggazdálkodás és a készletkontrolling tartozik hozzám, összesen nyolcan dolgozunk ezen a területen. A termelés-tervezők feladata a hosszú-, közép és rövid távú gyártási tervek készítése, valamint a következő két hétben a gyártás napi ütemezése a termelésben. Az anyag-gazdálkodók fő feladata a termeléshez szükséges anyagok biztosítása tervek és készletek ismeretében és a kapcsolattartás a beszállítókkal. A készletkontroller feladata a készletszintek, a készleteltérések elemzése, riportok készítése.

### Termelésvezető

Tóth István  
(32 éves)  
nős, egy 5 és  
egy másfél éves  
kisleány  
édesapja  
Miskolci  
Egyetem (1999), gépészmérnök  
Electrolux Lehel Kft. Nyíregyházi  
Hűtőszekrénygyár, termelésvezető  
angol  
petanque, autó



Tóth István a Flextronics sárvári gyárából 2004 júliusában érkezett a nyíregyházi hűtőszekrénygyárunkba. - Az egyik ok a kihívás, a másik a földrajzi elhelyezkedés volt, amiért a munkahelyváltás mellett döntöttem. Nem értek váratlan meglepetések, hiszen ismertem az itt folyó munkát, mivel ismerőseim dolgoztak a cégnél. - Minden nap új gondok, problémák jelentkeznek, s még négy év távlatában is naponta tanul újat az ember. Ez egy olyan rendszer, olyan gyártás, amelyet egy évtized alatt sem lehet teljesen kiismerni. Jelenleg három soron nyolc műszak dolgozik, naponta 3 400- 3 500 termék gördül le a szalagokról. Mintegy háromszáz típust gyártunk jelenleg. A tavalyi év nem az elvárások szerint sikerült, idén szeretnénk egy sokkal jobb évet produkálni. Jelenleg elemezzük az okokat, s már eddig is sok rövid és hosszú távú intézkedést tettünk eredményeink javítása érdekében. A jászberényi hűtőszekrénygyárral nagyon jó a kapcsolatunk. Jelenleg Dósa László is segíti munkánkat, akinek óriási tapasztalata van mind a hűtőszekrény, mind a kombigyártásban.

### Ipari mérnök menedzser

Alessio Bonfanti  
még stockholmi  
egyetemi  
hallgatóként  
kezdett 2002-  
ben dolgozni  
cégünknel, majd  
az Electroluxnál  
készítette diplomamunkáját.



Az olaszországi gyárban, Suseganában a fejlesztésen dolgozott. Diplomamunkáját követően ide jelentkezett, s két éven át projektvezető fejlesztési mérnökként dolgozott a Frost Free termékeken. Két évvel később csatlakozott ahhoz a mérnökséghez, amely akkoriban alakult, hogy segítse az iparági változásokat, a termelés áthelyezését a kelet-európai gyárakba. Néhány hónapot dolgozott Kármán József csapatában a jászberényi hűtőszekrénygyárban, majd a nyíregyházi gyár termelésbeindításakor Nyíregyházára költözött. Itt elsősorban az új eszközök, gépek üzembe helyezését kísérte figyelemmel. Az EMS csapathoz 2005-ben csatlakozott, s először mint EMS Change Agent a nyíregyházi gyárban dolgozott, majd EMS koordinátor lett Magyarországon és Romániában. 2008 júliusától pedig a nyíregyházi gyár ipari mérnök menedzserre. - Szerencsés helyzetben vagyok, mert a csapatomban sok tehetséges kolléga dolgozik. Megpróbálom őket az egyes feladatok részleteibe is beavatni. Azt szoktam mondani, hogy a mérnökség az összekötő láncszem a design és a termelés között. Mi választjuk ki a megfelelő eszközöket, technológiai követelményeket, a különböző eljárásokat, melyek szükségesek a kutatás-fejlesztés által tervezett termékek gyártásához. Célunk, hogy tervezzük a „robust” eljárásokat, amelyek garantálják a biztonságot az operátor számára, valamint a legjobb minőséget a legalacsonyabb áron. Fontos arra koncentrálnunk, hogy fejlesszük az eljárásokat, s ezek bevezetésre kerüljenek a termelésben. - Júniusban csatlakoztam a csapathoz, s nagyon büszke vagyok az eddig elért eredményeinkre. Jelenleg az egyik legfontosabb feladatunk, hogy az EMS eszközeit bevezessük az első szerelősoron, s hogy itt fenntartható fejlődést érjünk el. A nyíregyházi hűtőszekrénygyár az Electroluxon belül egy stratégiai termelőegység, ahol minden erőforrásunk megvan ahhoz, hogy kiemelkedő eredményeket érjünk el. Szerintem képesek vagyunk arra, hogy egy minden szempontból referenciának minősülő gyárat hozzunk létre, amely a rugalmasság, a hatékonyság és a minőség alapján is mintaként szolgálhat.



# Megújult a Technológiai labor

Talán még cégen belül is kevesen tudják, hogy milyen sokrétű tevékenység folyik a Technológiai laborban. Már csak azért sem, mert a középpontban általában a gyártás, a darabszám és az értékesítés, az árbevétel áll.

Nos, a Technológia labor munkatársai olyan fontos háttérmunkákban dolgoznak, melyek nélkül bizony elképzelhetetlen az a magas színvonalú gyártás, amely az Electrolux magyarországi gyárait is jellemzi. A Technológiai laborról első kézből kaptunk információkat Pataki Antalnéól, aki 1997. január 1-je óta a labor vezetője.

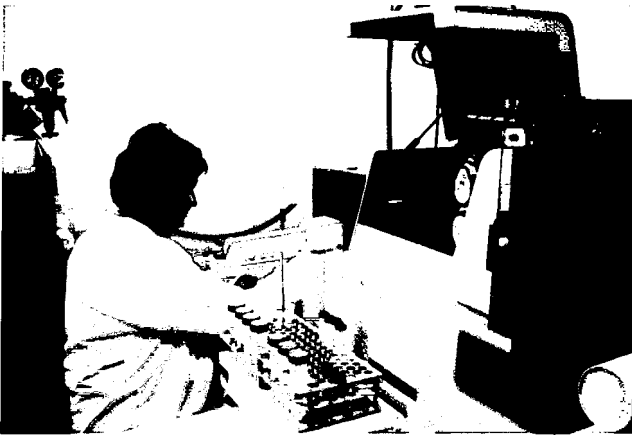

Pataki Antalné 1976 júniusában szerzett vegyész diplomát a Debreceni Kossuth Lajos Tudományegyetem Természettudományi Karának vegyész szakán. Júliusban férjhez ment, majd szeptember 1-jétől a Lehel Hűtőgépgyár Műszaki Ellenőrzési Főosztályán kezdett dolgozni. A diploma megszerzését követően három munkahely között választhatott. Állást ajánlottak neki a KFKI-ben, a TUNGSRAM-ban és a Lehel Hűtőgépgyárban. Döntésében, hogy az utóbbit választotta, az is szerepet játszott, hogy nagykátaai születésű, azaz szülőhelyéhez közel vállalhatott munkát Jászberényben. Mint mondja, nem bánta meg ezt a döntését, mert a Lehel Hűtőgépgyárban nagyon sok olyan vegyi folyamat zajlott, zajlik, melyek szakmai irányítása,

fejlesztése sok kihívást jelentett, jelent számára. A felületkezelés, a festés, a habosítás mellett az évek során a környezetvédelemben és a minőségirányítási rendszer működtetésében is vállalt, vállal feladatokat, szoros kapcsolata van a Green Spirit és a REACH tevékenységekkel is. A MEF -en eltöltött évek alatt nagyon sok tapasztalatra tett szert, hiszen kapcsolatban volt a fejlesztőkkel, a technológusokkal, a laborban dolgozókkal és a gyártás területét is részletesen megismerte.

A Technológiai laborba 1988-ban került, s az analitikán dolgozott. A szervezet vezetője 1997. január 1-jén lett. Még ezt megelőzően, 1994-1995-ben műszaki ellenőrző mérnöki másoddiplomát szerzett. A folyamatos képzés egyébként végigkísérte eddigi pályafutását. Több tanfolyamot elvégzett a BME Mérnöki Továbbképző Intézetben, környezetvédelmi auditor lett, majd az integrált irányítási rendszer auditora is, a múlt évben pedig REACH szakértői tanfolyamon tett sikeres vizsgát.

Két éven át - 2001-2002 - irányította a Technológiai, a Villamos és a Hűtőtechnikai laborok munkáját, amikor ezek egy szervezethez tartoztak. Később utóbbi kettő a fejlesztéshez került. Az elmúlt évekre visszatekintve fontosnak tarja az ISO 9001 minőségirányítási és az ISO 14001 környezetirányítási rendszerek bevezetését, melynek aktív részese volt. Nagy kihívást jelentett számára, hogy a 110-es üzemi porfestő beruházásának szakmai felelőse lehetett. Az oldószeres festő megszüntetése és egy korszerű, hatékony porfestő megépítése jelentős környezetvédelmi beruházás volt a gyár történetében. A kiemelkedő feladatok közé sorolta még a nyíregyházi gyár porfestő üzemének beruházásában, az ottani labor kialakításában és a vegyi technológiák beindításában való közreműködését.

Pataki Antalné férjezett, 27 éves fiuk környezetkutató.

Angolul és németül beszél, s hobbija a kertészkedés, az utazás és a színház.

### **A Technológiai labor feladatai**

- A Technológiai laboratórium a Hűtőszekrénygyár Műszaki Szervezetéhez tartozik, de megosztott szolgáltatást végez (kb. 20%-ban a Fagyasztóládagyár és 20-22%-ban a nyíregyházi Hűtőszekrénygyár számára). A megrendelések alapján pedig kapcsolatban állunk a Porszívógéppel, az Operatív Szolgáltatással, a Szerszám-és Célgéppel, a Központi Logisztikával és a telephelyen lévő DOMETIC RT-vel is. Tehát azt mondhatom, hogy a Lehel Hűtőgépgyár területéről bármely szervezetnek van lehetősége arra, hogy a HUC Labor adatbázison keresztül vizsgálatot rendeljen tőlünk - mondta a laborról annak vezetője.

- Fő tevékenységünk a vegyi technológiák elkészítése, karbantartása, felügyelete és továbbfejlesztése. Az Electrolux Hűtőgépgyáron belül a legfontosabb vegyi technológiák a felületelőkezelés, a festés és a habosítás. A beszállítókat minősítjük ezen a területen, a beszállítotttermékeket, a folyamatokat és a végtermékeket ellenőrizzük. A Hűtőszekrény- és a Fagyasztóládagyárnak végezzük ezeket a feladatokat és szakmai segítséget nyújtunk a nyíregyházi gyárnak is. A másik nagy terület a fejlesztés támogatása. Amikor egy-egy új gyártmányt bevezetnek - szerencsére erre elég gyakran kerül sor -, akkor ezeknél mind a habosítási paraméterek meghatározása, mind a késztermék stabilitás vizsgálatai nálunk történnek. Ha új alkatrészeket, anyagokat alkalmaznak, akkor ezek vonatkozó vizsgálatait is a mi szakembereink végzik. Természetesen a fejlesztés mellett szoros a kapcsolatunk a technológusokkal, akik, ha új forrasztási-hegesztési technológiát vezetnek be, új gépsort üzemelnek be, akkor a alapanyagok és a késztermékek vizsgálata is hozzánk tartozik. A Minőségirányítással az idegenárú ellenőrzés területén, a gyártás közben felmerülő minőségi problémák megoldásában, a szervízjelzések okainak kivizsgálásában működünk együtt. Nagyon szoros a kapcsolatunk az üzemekkel egy-egy új termék gyártásának bevezetése során, de a napi ellenőrzési folyamatokban is. Amennyiben a termelés során problémák merülnek fel, vizsgálatokkal támogatjuk a hibák elhárítását. Az Electroluxon belül szoros a kapcsolatunk a suseganai és a mariestadi laborokkal, valamint a CTI központi intézettel is.

### **A Technológiai labor szervezeti felépítése**

- A Technológiai laborban négy csoportban dolgozunk, s ide tartozik még a Kalibráló központ. Utóbbi a Hűtőszekrény- és a Fagyasztóládagyár részére fogja össze az ISO 9001-es rendszerbe tartozó kalibrációs tevékenységet. Egy adatbázist működtetünk, ami a termék minőségét befolyásoló összes mérőeszközt tartalmazza. Az adminisztratív és a kalibráló tevékenységet fogjuk össze. Ide tartozik a Mérésállomás, ahol hossz- és szögméréseket végzünk az egész vállalat számára. Ezen a területen Benke Jánosné és Tóth Csaba dolgozik.

- Szorosan a Technológiai laboratóriumhoz négy csoport tartozik: a Felületelőkezelő, a Műanyag, az Analitikai és környezetvédelmi, valamint

a Mechanikai és metallográfiai csoport. A Felületelőkezelő csoport az Electrolux magyarországi négy porfestője részére a felületelőkezelő és porfestő technológiák kidolgozásával, karbantartásával, a területhez tartozó új beszállítók minősítésével foglalkozik. Ez a csoport is két tagból áll, Vad Istvánné és Papp Andrea dolgozik ezen a területen. A Műanyagcsoport a habosítás technológiájának írásával, karbantartásával, új beszállítók, új anyagok bevezetésével foglalkozik. A műanyagfeldolgozás (lemezextrudálás, vákumformázás) alapanyagvizsgálatai és ellenőrző vizsgálatai is hozzánk tartoznak. A fröccsöntött termékek esetében, melyeket külső szállítóktól kapunk, feladatunk azok ellenőrzése, hibák esetén a hibaokok feltárása. Bujáki Tibor, Guttyán László és Kispál Zoltánné dolgoznak ebben a csoportban. Az Analitikai és környezetvédelmi csoportot Gyöngyösi Ilona és Berente Lajosné alkotja. Az analitikai rész a beérkező idegenárú termékek - fémek, hűtőközeg, szűrőpatron, stb. - vizsgálatával, az alkatrészek belső tisztaságának ellenőrzésével foglalkozik. A környezetvédelmi tevékenység pedig, szorosan az Operatív Szervezethez kapcsolódóan, a kimenő szennyvíz és légszennyezés hatóság által összefogott önellenőrzését jelenti. A Mechanikai és metallográfia csoport a nevéből adódó feladatokat, mechanikai-metallográfiai méréseket végez. Elsősorban keménység, szakítószilárdság, stabilitásmérésekről, a forrasztott-hegesztett kötések anyagszerkezeti vizsgálatáról van szó, s ide tartozik egy műhely, amely valamennyi egység számára a vizsgálati mintákat a megfelelő formában előkészíti. Itt egy álláshely betöltetlen, s Kisbalázs Gyula és Szabari József mellett szerződéssel a már nyugdíjas Kaszab Árpádné dolgozik. - Az elmondottakból kiderült, hogy nem vagyunk túl sokan. Jelenleg létszámstop van, de a betöltetlen állás kapcsán mindenképpen szükségünk lenne egy jó metallográfus szakemberre, ennek a fontos munkának a folytatására. Egyébként az itt dolgozó munkatársak valamennyien rendelkeznek a szükséges képesítésekkel. Technikai felszereltségünk szerintem igen jó. Ehhez nagyban hozzájárult, hogy 2005 végétől 2008 elejéig egy fejlesztési célt szolgáló GVOP-pályázat keretében a labor számos új eszközt kapott. Ez indította el tulajdonképpen azt a folyamatot is, hogy 2007-2008-ban a laboratórium épületét sikerült felújítani. Így munkakörülményeink jelentősen javultak. Sikerült többek között étkezőt és tárgyalót is kialakítani és új vizesblokkot is kaptunk. Az év végén a megújult laborban tartottunk egy laboravatót, amelyre meghívtuk azokat a volt munkatársainkat is, akik az utóbbi 10-12 évben mentek nyugdíjba. Nagyon szívesen jöttek el, ami azt bizonyítja, hogy itt jó csapat dolgozott és dolgozik ma is.



# Elöttem az utódom

## Nyugdíjba vonult a főenergetikus

Az energia meghatározza mindennapjainkat mind otthonunkban, mind munkahelyünkön. Mégis igen kevés szó esik azokról, akik az energiát biztosítják, azzal foglalkoznak.

Főenergetikusunk, Hlavacska András tavaly év végén végleg nyugdíjba vonult. 2008. január 1-je óta egy fiatal szakember, Marton Tibor tölti be ezt a vezetői pozíciót. Elöttem az utódom rovatunkban őket mutatjuk be. Hlavacska András Salgótarjánban végzett gépipari technikumban, majd a Budapesti Műszaki Egyetemen szerzett villamosmérnöki diplomát és ösztöndíjasként 1971-ben került az akkori Lehel Hűtőgépgyárhoz feleségével együtt. A TMK-n éppen akkor alakult meg egy villamosszerkesztő csoport, amelynek vezetője lett. Feladatuk dokumentációk készítése, gépek telepítése és honosítása a hazai szabványok és a szakma szerint. Ennek célja egy szakszerű javító bázis kialakítása volt. Utóbbi abból állt, hogy rajzokat készítettek a gépekről, mert nem mindig kaptak dokumentációt ezekről. Jó kis csapat volt, emlékezik Hlavacska András, aki 10 évig vezette ezt a csapatot. Az egész gyár villamos rendszerének karbantartása, átalakítások, pályázatok, újítások voltak jellemzőek erre az egy évtizedre. Az Energetikai Főosztályra 1982-ben

került főosztályvezető helyettesként, majd később a főosztály vezetője lett. - A nagy kihívások időszaka volt ez, mert teljesen más pályára kellett állítani az egész rendszert. Abban az időben csak engedéllyel lehetett energiához jutni és sok esetben csak utánjárással lehetett a kellő energiamentyiséget megszerezni. Bizony sokszor kellett az energiáért lobbizni. Ez még a pakurás időszak volt, de a villamos energia területén is voltak korlátozások. A város számára is új lehetőség nyílt meg azzal, amikor pakuráról gázra váltottunk 1985-86-ban. A teljes technológia földgázra állt át, s ennek előkészítésében, működtetésében közreműködtem. A következő nagy fejezet a cégnél eltöltött közel négy évtizedből az 1991, a privatizáció utáni korszak. Ekkor kezdődött számomra az angol nyelv tanulása, valamint az alkalmazkodás az új technikához, a számítógépes háttér kialakítása. Ekkor még négy külső telephely tartozott hozzánk, Jászboldogháza, Jászárokszállás, Törökszentmiklós és Budapest, továbbá óvodák, különböző pihenő- és kulturális létesítmények és

természetesen a mellettünk lévő lakótelep is.

Az idők folyamán, a profiltisztításnak köszönhetően lényegesen zsugorodott a terület és a feladat is. A korábbi 10 millió köbméter éves földgáznak jelenleg csak alig több mint a felét használjuk, s a korábbi 8 ezer tonna nehéz fűtőolaj is a múlté. A lakótelepet is átállítottuk a földgáz alapú fűtésre, s leváltak a sportlétesítmények, valamint az állatkert is. A jelentős beruházások eredményeként 1992/93-as év meghozta azt a lehetőséget, hogy új csarnokot építhetünk. Dániában jártam akkor, s részese voltam az ottani gyártás áttelepítésének – emlékezett az elmúlt közel négy évtizedben történetekre Hlavacska András. A közel negyven év alatt számos olyan esemény történt, amire ma is szívesen emlékezik vissza. Így például az első típusú hűtőszekrény összeállításánál, melyet habosított panelekből készítettek, az első gyártósor villamos tervezésében és kialakításában is részt vett. Igen komoly kihívás volt a kilencvenes évek két tüzesete is az energetikusok számára, hiszen az új csarnok tervezése, kivitelezése is nagy feladat volt. Munkája elismeréseként több esetben kapott Vezérigazgatói Dicséretet, miközben soha nem hanyagolta el a tanulást. Mert - mint mondta -, ez is olyan terület, ahol az élet, a fejlődés soha nem áll meg, s ha valaki talpon akar maradni, akkor lépést kell azzal tartania. Ennek kapcsán szerezte meg az Electrolux Vezetői oklevelet, s büszke arra is, hogy az a svéd munkatársa, aki hozzá hasonlóan most ment nyugdíjba, s akivel először csak tolmács segítségével tudott kommunikálni, köszönőlevelet írt neki.

Igazán soha nem fordult meg fejében, hogy elhagyja a Lehel Hűtőgépgyárat, majd az Electrolux Lehel Kft.-t. - Itt kaptunk lakást, s gyerekeink is itt

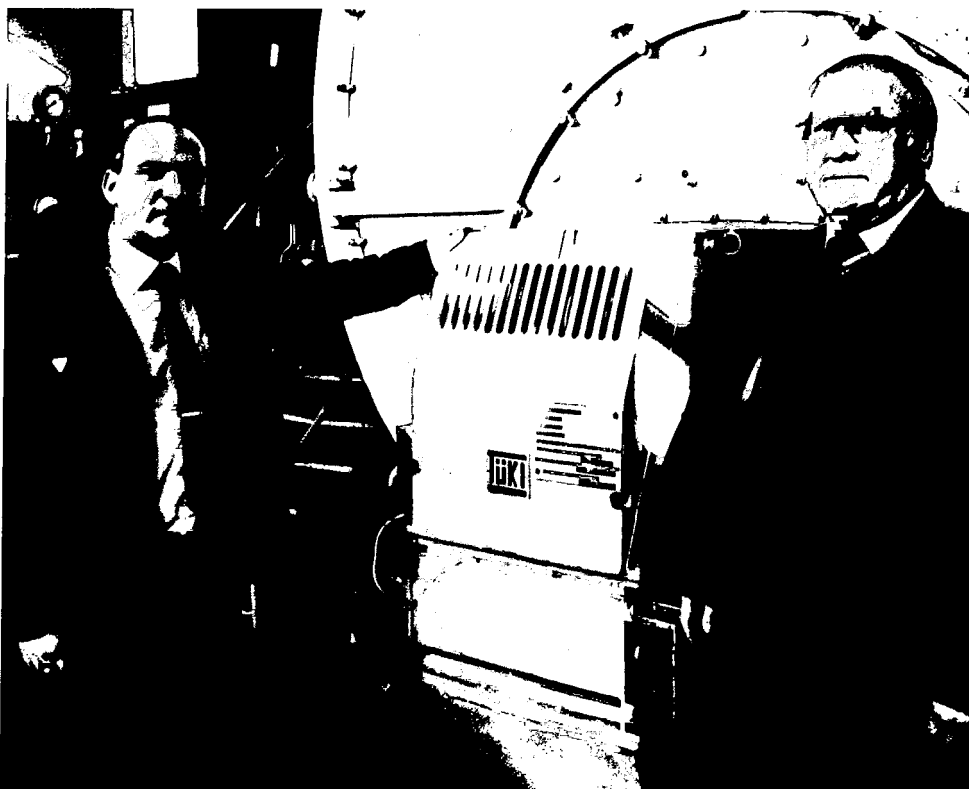



születtek. Három unokám van, egykor volt egy kis szőlőm is, ahol ki tudtam kapcsolódni. A cégen belül megvolt a lehetősége annak, hogy tudásomat folyamatosan gyarapítsam. Konferenciákra, vásárokra járhattam külföldre is, s ezeken az utakon sok értékes tapasztalatra tettem szert. Még a Szovjetunióba, Szaratovba is eljutottam két alkalommal, ahol egy gyártósor üzembeállítását végeztük. Hlavacska András érdeklődésként említi meg, hogy tizszer is behívták katonának, s ennyiszer le is szerelték, ma századosként van tartalékállományban. Papír szerint már tavaly májusától nyugdíjas lehetne, de maradt még másfél évig, hogy utódját Marton Tibort bevezesse az „electroluxos” energia bonyolult világába.

Marton Tibor a Miskolci Egyetem Áramlás- és Hőtechnikai Gépek Tanszékén szerzett okleveles

gépészmérnöki, energetikai mérnöki/konstruktóri diplomát 2004-ben. Erasmus ösztöndíjasként a diplomamunkáját Belgiumban, az antwerpeni Department Industriele Wetenschappen en Technologie, Karel de Grote-Hogeschool-ban készítette. A diploma megszerzését követően a miskolci fiatalember a jászberényi Dometic Zrt.-nél kezdett dolgozni mint gyártmányfejlesztő mérnök. Feladata a kutatás-fejlesztésen belül a hűtőaggregát – gyártáshoz szükséges kalorikus paraméterek specifikálása; új abszorpciós hűtőszekrények kifejlesztése volt. Cégünkhöz pályázati úton 2007-ben került a 28 éves fiatalember, aki 2008. január 1-jétől az Energetikai Szervezet vezetője lett.

- Az antwerpeni egyetemen a Volkswagen személygépkocsik diesel befecskendező rendszerének teljes tervezésében vettem részt külföldi mentorommal, azóta is használják azon fejlesztésünket. Elméleti szakemberként jöttem haza, ha kellett terveztem szivattyút, de egyébként a folyadék dinamikában éreztem mindig otthon magam. A matematika kellő erősségem volt, s ez kellett is, hogy a magas fokú differenciálegyenleteket le tudjam vezetni, valami újat tudjak alkotni. Még mielőtt a doktorandusi pályát elkezdtem volna, Pócz István műszaki igazgató idecsábított Jászberénybe. A Dometic Zrt.-nél kezdtem dolgozni 2004 szeptemberében. A 2007 decemberében kerültem az Electrolux Lehel Kft.-hez, s azóta Andrással együtt dolgozom. Hivatalosan 2008. január 1-jétől vagyok az Energetikai Szolgálat vezetője. András segítségével, támogatásával ismerkedtem meg az itteni feladatokkal, mondta Marton Tibor, akinek életében

nagy változást hozott a munkahelyváltás.

- Három évig egészen mást csináltam a Dometicnél. Most is szívesen gondolok ezekre az évekre, mert nagyon sokat tanultam ott. Viszont új kihívást kerestem, s úgy gondolom, hogy az Electroluxnál ezt megtaláltam. Nagyon fontos, nagy területről van szó, ahol állandóan képezni kell az embernek magát. Itt naprakésznek kell lenni, s nagyon fontos, hogy az energiafelhasználást előre pontosan meg tudjuk tervezni. A cél folyamatosan az, hogy a vállalat által felhasznált energia minél kisebb hányada legyen jelen a termékekben, a gyártásban. Ehhez pedig folyamatos fejlesztésekre van szükség. A fajlagos energiaköltség minimalizálása állandó feladatunk. Olyan terület ez, ahol több szakmának is össze kell „gyűlnie” egy emberben. Hogy mennyire változó világ ez, azt az is jól bizonyítja, hogy az energia beszerzése már a szabadpiacon történik, s a lehetőségeket folyamatosan figyelniünk kell. Mindehhez pedig nagyon nyitottnak kell lenniünk, hogy a megfelelő információkhoz időben hozzájussunk – mondta Marton Tibor.

Hlavacska András nyugodt szívvel megy nyugdíjba, mert mint mondta, egy fiatal, dinamikus, jó szakember került a helyére, akit ő minden tekintetben alkalmasnak ítél az Energetikai Szervezet vezetésére. Azt mindketten megfogalmazták, hogy ez nem csupán egy munkakör, hanem hivatás. Itt, ha kell a nap bármely percében be kell avatkozniuk a rendszerbe a folyamatos szolgáltatás végett. Ezt a számítástechnikának köszönhetően gyakorlatilag a világ bármely pontjáról megtehetik.

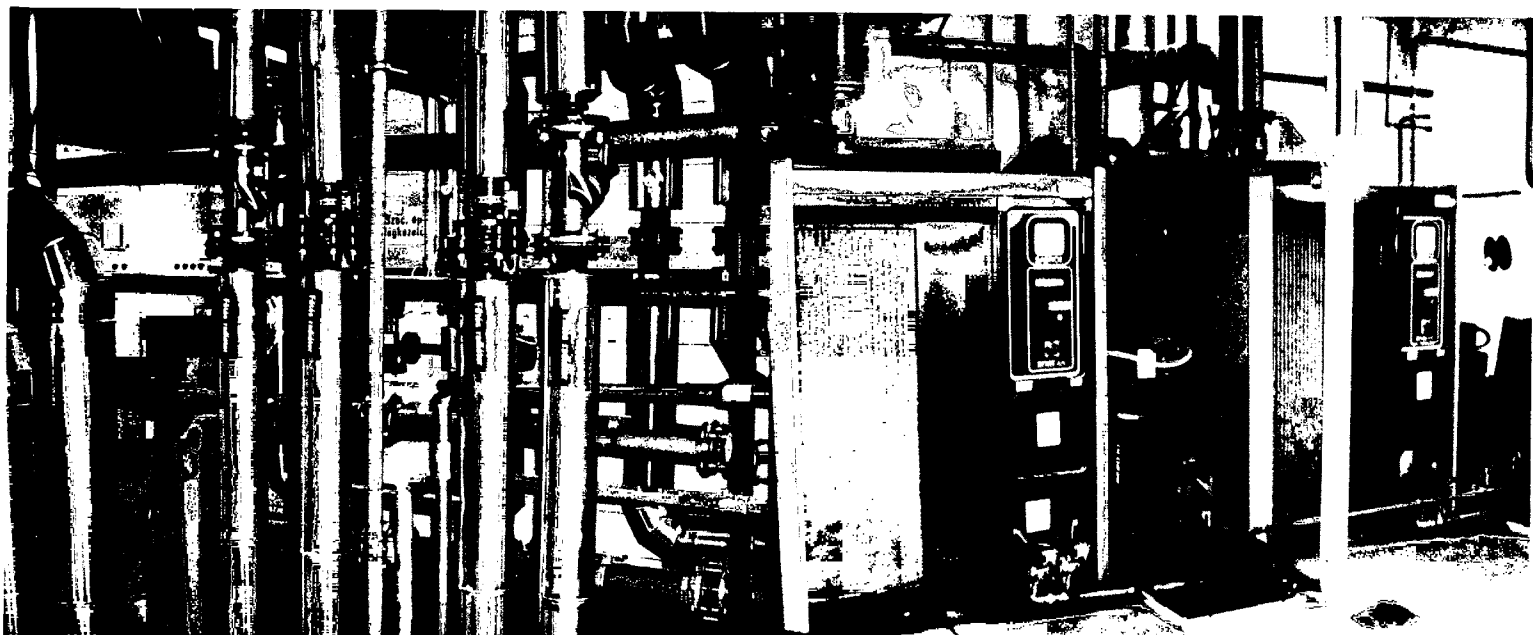

# Beiskolázási tájékoztatók

Vállalatunk és a Miskolci Egyetem kapcsolata már több évtizedes. Az együttműködés részeként tavaly az egyetem és az Electrolux Lehel Kft. közösen látogattak el három jászberényi középfokú oktatási intézményben, hogy a végzős hallgatók figyelmét felhívják a Miskolci Egyetem képzéseire, valamint a végzett fiatalok elhelyezkedési lehetőségeire az Electrolux Lehel Kft.-nél.

A beiskolázási tájékoztatókra idén január 21-én került sor, előbb a Liska József Erőszakú Szakközépiskola, Gimnázium és Kollégiumban, majd a Lehel Vezér Gimnáziumban, végül pedig a Terplán Zénó Műszaki és Közgazdasági Szakképző Iskolában.

Dr. Kamondi László, a Miskolci Egyetem Tudományos Dékánhelyettese mutatta be az egyetemen folyó oktatást, és elsősorban a gépészmérnöki és informatikai karra hívta fel a végzős fiatalok figyelmét. „Út a jövőbe, ajtó a világra! – ez a szlogenünk, mondta dr. Kamondi László, akitől a fiatalok azt is megtudhatták, hogy nyolc karon, tizenhét tanszék működik a Miskolci Egyetemen. Dr. Kamondi László elmondta, hogy a Miskolci Egyetemen végzett hallgatóknak jók az elhelyezkedési lehetőségei, mert gépészekre, informatikusokra nagy szükség

van Magyarországon és határainkon kívül is. Az egyetem megítélése kiváló, a különböző felmérések is azt mutatják, hogy a legjobb felsőoktatási intézmények közé tartozik. Az alapképzés után a hallgatók akár tudományos fokozatot is szerezhetnek. A Miskolci Egyetem képviselőjében dr. Kovács László egyetemi docens és Szűcs László végzős BSc gépészmérnök volt még jelen a beiskolázási tájékoztatón.

- Vállalatunkat Soltész László, a porszivógyár termékmérnökségének vezetője, Varga Rita, a porszivógyár minőségbiztosítási vezetője - 1998-ban a Miskolci Egyetem gépészmérnöki szakán végzett, s onnan került cégünkhöz - és Bata Attila logisztikai projektvezető - két éve végzett a Miskolci Egyetemen, mint műszaki menedzser, s most a PhD képzésben vesz részt - képviselte a diákokkal való találkozásokon.



# „Elnökök elnöke...”

Három évvel ezelőtt a Magyar Európai Üzleti Tanács soros elnöki tisztét Takács János az Electrolux Lehel Kft. vezérigazgatója vállalta el, aki 2009. január elsejével lemondott elnöki posztjáról.

Az új elnök Ferenczi Tamás a British Telecom Regionális Igazgatója lett, aki Takács Jánost apró ajándékok, valamint egy oklevél kíséretében, búcsúbeszéddel búcsúztatta. Ebből idézünk most fel néhány gondolatot:

"Szép és nemes feladat az elődeim által lerakott mérföldköveken tovább menni és szellemiségüket, értékeiket megőrizve folytatni a munkát. Valószínűleg ugyanezt érezhette három évvel ezelőtt János is, amikor ő vette át az Elnökséget. Talán akkor még nem is gondolta, hogy ilyen hosszú és sokrétű munka vár rá. Mindig

elismeréssel figyeltem azt a lelkesedést, energiát és nem utolsósorban időt, amelyet az Magyar Európai Üzleti Tanács fordított, számos elnöksége mellett prioritásként kezelve az Üzleti Tanácsot. Talán azért is tett így, mert az Magyar Európai Üzleti Tanács mindig is több volt, mint pusztán civil szervezet, sokkal inkább váltunk barátokká, ahol nemcsak a közös célok tartanak össze bennünket, hanem a közös értékrend és gondolkodásmód, amelynek egyik megteremtője épp János, folytatva elődei hagyatékát.

....  
Kedves János, kívánom, hogy tapasztalatod, tudásod, fáradhatatlanságod és derűd kamatoztasd tovább, máshol ugyan olyan elismeréssel, mint amilyenel most mi köszöntünk Téged! Fogadd szeretettel tőlünk köszönetünk jeleként ezt az oklevelet és kérünk, hogy továbbra is maradj aktív tagunk, a Magyar Európai Üzleti Tanács elkötelezett híve!"

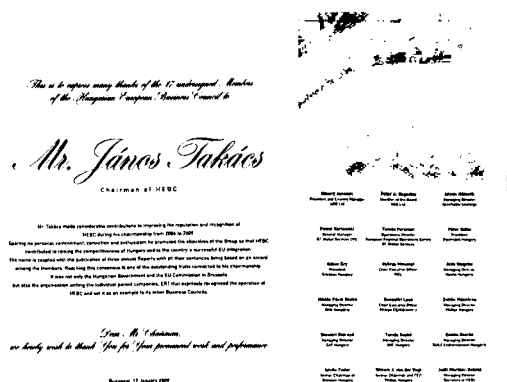

- „Elismerést kapni mindig, minden formában, mindenkinek megtisztelő, jó érzés. De az, hogy valaki Elnökök Elnöke lehet, ritkán adatik meg az embernek. Ilyen körülmények között elismerést kivívni külön értékkel bír, és önmagáért beszél.” - mondta Merkel-Szántó Judit a Lobby Partners Kft. ügyvezető igazgatója, a Magyar Európai Üzleti Tanács titkára a búcsúztatón.



# 2009-es termékbevezetések a jászberényi hűtőszekrénygyárban

Beépített 880mm magas széles ajtóval felszerelt hátlapos hűtő és 4 csillagos fagyasztórekesssel rendelkező hűtő: 2 féle színben: fehér és rozsdamentes acél

Aeg-Electrolux és Electrolux márkanevek alatt

Célsország: Németország



Bevezetés: Január

Új 60cm széles TT fagyasztó megújulva és A++ és A+ energiaosztályban.

3 fagyasztórekesz található a készülékben és a középső egy ugynevezett maxi fiók, amelyben akár egy nagyobb pulyka is lefagyasztható

Minden márkanev alatt, és a legtöbb európai országban bevezetésre kerül.

Bevezetés: Február

Új Electrolux, Aeg és Zanussi hűtők és fagyasztók rozsdamentes acél színárnyalatban.

Minden európai ország termékválasztéka tartalmazza ezeket az új modelleket.



Bevezetés: Február/Március

Új energiahatékony hűtők A++ és A+ energiaosztályban: Aeg-Electrolux és Electrolux márkanev alatt CT235 felülfagyasztós kombi és FZ190 fagyasztószekrény

Célsország: Németország, Kelet-Európa, Svájc, Olaszország és Benelux országok

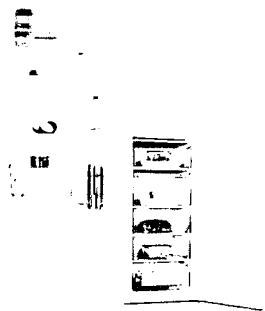

Bevezetés: Február/Március

880mm magas Door on Door ajtós hűtők mechanikus vezérléssel Aeg-Electrolux és Electrolux márkanevek alatt.

Célsország: Németország és Svájc

Nedvességszabályzás a gyümölcsös tálakban: megőrzi sokáig a gyümölcsök, zöldségek nedvességtartalmát.



Bevezetés: Március

Új A++ és A+ fagyasztóláda család új hatékony belső kondenzátorral: pl. egy 200 literes fagyasztóláda kisebb, kompakt méretben egyszerű vezérléssel.

Minden márkanev alatt értékesítésre kerül és minden európai országban

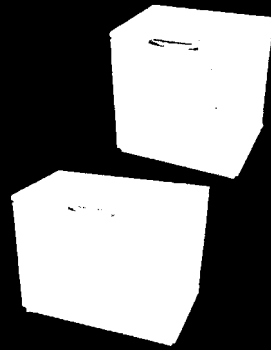

Bevezetés: Március

Új beépíthető termékcsalád: Aláépíthető hűtőszekrények és fagyasztók 8 alaptípusban és A++, A+ és A energiaosztályokban:  
- hűtőszekrények 4 csillagos fagyasztórekesssel és anélkül  
- hűtőszekrények 4 csillagos fagyasztórekesz nélkül  
- statikus fagyasztószekrények  
- frost free fagyasztószekrények  
Minden márkacsaládban bevezetésre kerül.  
Fő célsországok: Anglia, Olaszország



Bevezetés: Március/Április

Új IKEA modellek: fekete 125cm magas hűtőszekrény és fehér felülfagyasztós kombi

Minden európai IKEA boltban kapható lesznek a termékeink.



Bevezetés: Április



# Integrált Minőség Felügyeleti Rendszer a porszívógyárban

Cégünk jászberényi Porszívógyárában 2001-ben tervezték meg és vezették be azt az Integrált Minőség Felügyeleti Rendszert (IMFR), amely az évek során továbbfejlesztve ma is működik.

A rendszert Fekete Péter, IT üzemeltetési vezető és Szathmári Sándor, vezető termelési mérnök segítségével mutatjuk be olvasóinknak. Ők részesei voltak az IMFR kialakításának, bevezetésének és fejlesztésének is. Az IMFR indításakor alapvető feladat volt, hogy a készülékekbe beépítésre kerülő főkomponenseket (motor, csévélő, panel) egyedileg azonosítani tudjuk és a készülék szériaszámához rendeljük. Az eltelt évek alatt ez a feladatkör jelentősen kibővült, és egymás után egyre több és több művelethez, folyamathoz sikerült hozzákapcsolnunk a rendszert. Mindezt a folyamatos fejlesztésnek köszönhetjük - kezdte a bemutatást Fekete Péter, majd a következő gondolatsorral folytatta:

Ez a munka jelenleg is folyik, azon dolgozunk, hogy minél több folyamatot integráljunk az IMFR környezetébe, megkönnyítve elsősorban a termelésben dolgozókat, de minden más porszívógyári szervezet munkáját is.

Az IMFR rendszer jelenlegi kiépítésében, 19 gyártósor több mint 100 munkahelyén végzünk termékkel kapcsolatos munkafolyamatot, a keletkezett adatok tárolását az IMFR végzi.

Az IMFR rendszer – a nevében is szereplő- minőséggel kapcsolatos feladatokat egyre szélesebb körben tudja teljesíteni – vette át a szót Szathmári Sándor.

Ebben a rendszerben tudjuk követni a termékeink visszaforgását, mely a gyártás folyamán keletkező javítható hibák jellegéről ad tájékoztatást. Minden gyártási műszak munkáját minősíti a Minőségbiztosítás, és természetesen a gyártás közben is folyamatos minőségi ellenőrzéseket végeznek. Ezeknek a vizsgálatoknak az adatai is az IMFR-ben keletkeznek, vagy ide kerülnek be. A termelőszalagokon minden egyes gyártott készüléket az IMFR-re épülő számítógépes tesztgépekkel tesztelünk, és csak megfelelő - dolgozótól független- minősítés után kerülhetnek le a szalagról. A vizsgálati adatokat a termékhez rendeljük, hogy bármikor visszakereshető legyen.

Nem lenne teljes a rendszer, ha a készáru kezelését, a raktárra vételezést kihagytuk volna. Ma azt is tudjuk, hogy egy bizonyos termékünk, melyik tárolóhelyre lett betárolva, sőt azt is melyik vevőnek lett kiszállítva. Itt is elektronikus kapcsolatot tartunk a WMS raktárkezelő rendszerrel, az adatszolgáltatás folyamatos. A gyártással közvetlenül kapcsolatban álló „Tracking” termeléstkövető programunk az IMFR-ből on-line veszi az adatokat, melyeket a termelőszalagokon elhelyezett TV-ken kivetítünk dolgozóink informálására. Ez, mint a tapasztalataink is igazolják, ösztönzőleg hat a termelés volumenére.



A gyártás folyamán szorosan ütemezett anyagellátási igényünk jó kapcsolattartást és együttműködést igényel a beszállítóinkkal, aminek alapja a korrekt és minél gyorsabb információnyújtás. Éppen ezért az esetleges szállítási gondokból vagy minőségi eltérésekből adódó termelésekiesést, az ehhez kapcsolódó adatokat (állásidő követése) mind itt regisztráljuk és továbbítjuk a javító intézkedések pontosabb meghatározásához.

Ma már a dolgozóink személyzeti adatállományát is az IMFR-ben tartjuk nyilván - folytatta Fekete Péter. Ez újabb lehetőségeket adott az automatizáláshoz, melyeket ki is használtunk. Ilyen például a soronkénti jelenléti ív, dolgozók munkahelyenkénti regisztrálása, és az így képződő gyakorisági adatok. Ilyen adatok birtokában pillanatok alatt ki lehet választani, hogy például ki a legalkalmasabb egy megbetegedett dolgozó átmeneti helyettesítésére. Az átállási folyamattal járó alkatrészváltásokat, és utasításokat (pl. kapcsolódó Eltérési Engedély) is ebből a rendszerből juttatjuk a szalagok feltöltéséért felelős diszpécsernek kezébe. Itt percre kész listák, ún. átállásvezérlők állnak rendelkezésre, a gyártási tervnek és a darabjegyzéknek megfelelően. Így pontosabb, gyorsabb anyagellátást sikerült elérnünk a termelőszalagjaink kiszolgálásánál. Jelenleg az alkatrész ütemező (RMS) rendszer IMFR-be integrálásán dolgozunk. Az RMS vezérlő jelenleg az alkatrész raktárak és az üzemek közötti anyagforgalmat pull rendszerben. A következő lépés pedig a műszaktervezést segítő modul kialakítása lesz. Az IMFR működésének kialakításában és a programozásban partnerünk az ADB-Pro Informatikai Kft., Kajos Gábor vezetésével. Az ő segítségüket ezúton is szeretnénk megköszönni.

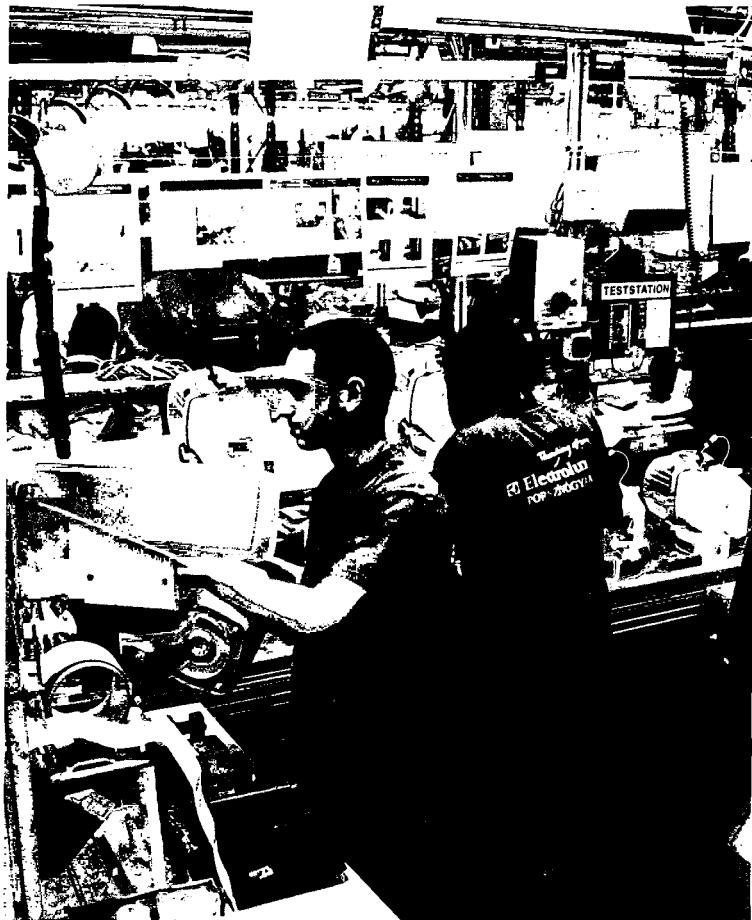

# Beszállítói KAIZEN szeminárium a porszívógyárban

A nemzetközi KAIZEN Intézet és az Electrolux Lehel Kft. kapcsolata évtizedes múltra tekint vissza. A kapcsolat legújabb állomásaként a porszívógyár EMS csapata KAIZEN szemináriumot tartott beszállítóink részére 2009. január 14-én.

Vass Attila gyárigazgató megnyitja után Bessenyei Balázs a Nemzetközi KAIZEN Intézet magyarországi igazgatója ismertette a rendszer alapelemeit, majd Mátrai Norbert vezető tanácsadó, konkrét esettanulmányok bemutatásával tette szemléletessé, hogy milyen rövid- és hosszú távú előnyök érhetőek el KAIZEN módszerek alkalmazásával.

A legnagyobb fém- és műanyagipari beszállítóink megismerkedhettek a veszteség, felszámolás, állásidő csökkentés, valamint a munkaerő motiválás hatékony, és számos magyar és nemzetközi vállalatnál már működő módszerével. Az előadásokat kötetlen beszélgetése követték, ahol beszállítóink és

a tanácsadó vállalat a további együttműködési lehetőségekről beszélgettek. A konferenciával vállalatunk célja a beszállítóink fejlesztése volt, hogy a továbbiakban is közösen tudjunk hatásos válaszokat kidolgozni a piaci kihívásokra.

A szeminárium után a KAIZEN intézet képviselői Szilágyi László vezetésével üzemlátogatást tettek a porszívógyárban. Az Electrolux jászberényi porszívógyárában alkalmazott EMS módszerek megfelelnek a KAIZEN irányelveknek, és szakmai szemmel is, egy jól karbantartott, működő rendszert építettek ki, melyhez ezúton is gratulálok a gyár vezetésének - mondta Bessenyei Balázs.

# EMS-sarok a TT& Cabinet Üzemben

Január 22-én, csütörtökön műszakváltás előtt adták át a TT& Cabinet Üzemben kialakított EMS-sarkot, amely egy újabb nyelési lehetőséget is biztosít kollégáink számára. Jó bornak is kell a cégér, mondta Simon Zsolt változásmenedzser, amikor bemutatta az EMS-sarok lényegét.

- Plakátokon, szórólapokon már korábban is felhívtuk dolgozóink figyelmét az EMS-re, amely egy nagyon fontos program vállalatunk életében. Az EMS-sarok kialakítása is ezt szolgálja, egy kicsit más formában. Egy videofilmet tekinthetnek meg itt munkatársaink, amely bemutatja az üzem életét, majd egy alapszabály kerül ismertetésre. Ez arról szól, hogy a dolgozóknak milyen szabályokat kell betartani az üzemben a munkavégzés során. Ezt követően az EMS-ről tekinthetnek meg egy videofilmet, majd egy, az EMS-sel kapcsolatos, tíz kérdésből álló kérdéssor jelenik meg a képernyőn. Minden

kérdésre három válaszlehetőséget adunk. A tíz kérdés megválaszolására maximum öt perc áll rendelkezésre. A kérdéscsoportokat a gép egy száz kérdésből álló adatbázisból állítja össze. Egy dolgozó többször is játszhat, s a legjobb eredménye alapján kerül a listára. A szellemi állományban dolgozók is játszhatnak, ám nem szerepelhetnek a díjazottak között. Az első tíz helyezett 2009. április 10-én, az audit során ünnepélyes keretek között értékes Electrolux kisháztartási gépeket vehet majd át – mondta az EMS-sarokról Simon Zsolt. Az EMS-sarok átadásán köszöntötték azokat, akik személyesen is részesei voltak a videofilmek elkészítésében (hangjukat adták, szerepeltek a videókon).

- Szentpéteri Ferencről, a jászberényi hűtőszekrény- és fagyasztóládagyár igazgatójától egy-egy ajándékcsomagot vehetett át Gyenes Melinda, Gattyán Bernadett, Fülöp Tibor és Sas Gábor.



## Döntőben a jászberényi hűtőszekrénygyár Best Practice pályázata



A jászberényi hűtőszekrénygyár tavaly is pályázott az EMS Best Practice díjra, melynek lényege hogy a gyár bemutassa, hogy hogyan használja az EMS eszközeit, milyen megoldásokat talál a problémákra, valamint az elért eredményeket hogyan tartja fenn. Mindezek példaként szolgáljanak más gyárak számára is.

Idén is nyújtott be pályázatot a jászberényi hűtőszekrénygyár EMS Olimpia címmel. A névválasztás apropóját a 2008-as Pekingi Olimpia adta, hisz a pályázatra is egy hosszú előkészületi munka után került sor, és ugyanolyan nehéz jól teljesíteni, mint a

Pekingi Olimpián. Az versenyszámok a következők: biztonság, minőség, költség, kiszállítás, és folyamatfejlesztés (CIP), amit az olimpiai öt karika szimbolizál. Célterület a TT&Cabinet Üzem II.-es szerelősora, ahol minden kulcsteljesítmény mutatót sikerült javítani.

A pályázat először egy előszűrőn esett át, mivel az összes európai Electrolux gyár (19db) pályázott a díjra. A legjobb tíz jutott tovább a következő fordulóba, ahová nekünk is sikerült bekerülnünk. Ebben a fordulóban telefonkonferencia keretében kellett prezentációt tartani. Ezt a fordulót is sikeresen vette a jászberényi hűtőszekrénygyár csapata, így innen a legjobb három pályázat – köztük a jászberényi hűtőszekrénygyár - jutott tovább az európai döntőbe, ami február utolsó hetében lesz.

### EMS OLYMPICS

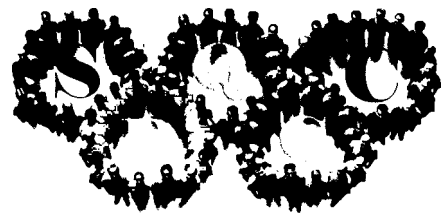

EMS Best Practice Award  
Refrigerator factory  
Jászberény, 2008

- A pályázat összeállítása prezentálása egy csapatmunka eredménye volt, melyben a következő kollégák vettek részt: Szentpéteri Ferenc, Terebesi Sándor, Csibra József, Szász Péter Ádám, Kiss Csaba, Varga Béla, Sas Gábor, Majoros Sándor, Molnár Csaba, Cseh György, Végvári Vilmos, Ragó Gergő, Simon Zsolt.

# A 100. sárga fokozatú minősítés Nyíregyházán

December elején Eszik Róbert EMS koordinátortól ünnepélyes keretek között vette át az EMS sárga fokozatú minősítését igazoló oklevelet és kitűzőt Fehér Imre, aki 2005 szeptembere óta dolgozik a nyíregyházi hűtőszekrénygyárban.

Ő a századik nyíregyházi munkatárs, aki megfelelt a sárga fokozat követelményeinek. Az oklevél mellett, az ünnepi alkalomból, a gyárvezetés ajándécsomaggal köszöntötte kollégánkat. Az átadást követő beszélgetésen Imre - aki jelenleg javítóként dolgozik az 1-es szerelősoron - elmondta, hogy nagyon élvezte a Masterclass során, és az óta végzett EMS-sel kapcsolatos munkát, de hozzátette: az EMS sikeréhez feltétlenül szükséges, hogy mindenki megértse a rendszert, támogassa a fejlődését, így segítve elő a folyamatos fejlesztést.



# EMS zöld fokozatú minősítés Tóth Istvánnak

Tóth István, a nyíregyházi hűtőszekrénygyár termelésvezetője és EMS szponzora, december 16-án vette át az EMS zöld fokozattal járó oklevelet, és kitűzőt Eszik Róbert EMS koordinátortól. A zöld minősítéshez szükséges CIP aktivitást a porfestő részleg területén vezette, ahol a projekt során bevezetett minőségjavító fejlesztésekkel közel 65.000 euró éves megtakarítás érhető el.



# Javasolj és Nyerj!

## Az éves nyerteseket jutalmazták a Hűtőszekrénygyárban

Január 22-én, csütörtökön a TT & Cabinet Üzemben tartott rövid kis ünnepségen adta át Szentpéteri Ferenc, a Javasolj és Nyerj! akció éves díjait azoknak, akik a Jászberényi Hűtőszekrénygyárban a három kategóriában a legjobbnak, illetve legaktívabbnak bizonyultak. A Jászberényi Hűtőszekrény- és Fagyasztóládagyár igazgatója hangsúlyozta, hogy nagyon sikeresnek bizonyult ennek a projektnek az elindítása, hiszen a tavalyi évben összesen 271 javaslatot adtak be a Hűtőszekrénygyár dolgozói. Ezek közül 112 lett elfogadva, 151 nem alkalmazható s 8 javaslat értékelése még most is folyamatban van. Az év során az elfogadott javaslatok beadói között összesen közel két millió forintot osztottak szét.

A Jászberényi Hűtőszekrénygyár Javasolj és Nyerj! akciójának 2008. évi nyertesei

**Folyamat kategória:** Kis László

**Biztonság kategória:** Bendé Béla

**Minőség kategória:** Kovács Máttyás

A kategóriák éves győztesei 50-50 ezer forintos jutalmazásban részesültek.



# Sikeres évet zárt az EMS Nyíregyházán

2008 az EMS kiterjesztésének éve volt a nyíregyházi hűtőszekrénygyárban. A termelésben lépcsőről-lépésre, területről-területre, folyamatosan kerültek bevezetésre az EMS stabilizációs eszközei (5S; 7W; Standard Munka; Vizuális elemek). Az év végére az üzem EMS stabilitási eszközökkel való lefedettsége több mint 70 százalék volt.

Ezzel a folyamattal párhuzamosan, az adott területeken dolgozó kollégák és a társszervezetek tagjai Masterclass és CIP aktivitásokban (a 11 Masterclass és 2 CIP aktivitás eredménye 125.000 Euro éves szintű megtakarítás) vettek részt. Ők a későbbiekben számot adhattak a stabilitási elemek, és azok használatának ismeretéből is, így

szerezték sárga, illetve zöld fokozatú minősítést. (jelenleg EMS sárga fokozattal: 109 fő, zöld fokozattal: 4 fő, Kék fokozattal: 2 fő rendelkezik.) Áprilisban indult el a „Javasolj és Nyerj!” program, melyen az év végéig 124 javaslattal pályáztak a gyár dolgozói. Szép számmal (34) érkeztek be a megvalósítható javaslatok, melyek közül 14 rövid időn belül bevezetésre is került.

Szeptember közepétől indult az EQE Infomarket tréningorozat, mely a rugalmas szervezésnek köszönhetően, a tervezettől korábban, sikeresen be is fejeződött, így minden nyíregyházi dolgozó (1546 fő) részesült a 8 témakört felölelő oktatásban. Október közepén elindult az 1-es



*Our Way to Excellence*

szereplő nagyszabású átalakítása, melynek során a munkahelyek és környezetük az EMS rendszerkövetelményeinek megfelelően kerülnek kialakításra. Ez a folyamat várhatóan 2009 januárjában fejeződik be, ezután ez a szereplő lesz a „Pilot Line”, aminek mintájára a további sorok is fejlesztésre kerülnek.

## EMS sárga fokozatú minősítések és Javasolj és Nyerj! program díjátadói Nyíregyházán

December elején kerültek átadásra a „Javasolj és Nyerj!” program novemberi díjazottjai részére az elismerő oklevelek.

A díjátadón az éves értékelésre is sor került, ahol Karácsonyi Gyula gyárigazgató beszédében kiemelte: a javaslatokat beküldő kollégák példaként állhatnak minden dolgozó előtt, hiszen a folyamatos fejlődés nehezen képzelhető el a termelésből érkező kitűnő javaslatok hasznosítása nélkül. Tóth István termelésvezető, EMS szponzor megköszönte az elismerésben részesült kollégák kitűnő teljesítményét, valamint mindenkit további javaslatok kidolgozására biztatott.

### Az éves értékelés eredménye:

„Év Biztonságfejlesztő” javaslata: Regán Mihályné  
„Év Folyamatfejlesztő” javaslata: Vida Jánosné  
„Év Minőségfejlesztő” javaslata: Láncki Orsolya  
„Év Legjobb teljesítménye” I hely: Szmolka Mária  
„Év Legjobb teljesítménye” II hely: Zábrák Zsolt  
„Év Legjobb teljesítménye” III hely: Istenes Imre

**Díjazottak: Szabó Attila, Istenes Imre, Ferencsák József, Zábrák Zsolt és Fábíán Sándor.**

Az ünnepélyes átadáson a továbbiakban 8 munkatárs vette át Konksek László EMS változásvezetőtől az EMS sárga fokozat elérését tanúsító oklevelet és kitűzött, amit a Masterclassokon végzett aktív munkájukkal, valamint sikeres vizsgájukkal érdemelték ki kollégáink.



# Javasolj és Nyerj! program 2008-ban

A porszívógyárban nyolc EMS Javasolj és Nyerj díjátadó zajlott 2008-ban. Tavaly összesen 248 javaslatot nyújtottak be a kollégák, 129 ötletet értékesnek találtunk, ebből 75 ötlet már megvalósult vagy bevezetése folyamatban van.

Összesen 92 kollégánk nyújtott be javaslatot, az ötletekhez kapcsolódóan 37,65 millió Ft megtakarítást sikerült elérnünk és 2.194.000 Ft jutalmat fizettünk ki 41 ötletgazdának, a javaslattevők 45 százalékának.

A javaslatok 22 százaléka a környezet védelmével kapcsolatos, 18 százaléka a munkaszervezéssel, 6 százaléka a technológiával foglalkozik. A minőség javításával foglalkozik az ötletek 11 százaléka, a munkabiztonság és munkakörnyezet javításával 7 százaléka. A javaslatok harmada fejlesztésre irányul: 13 százalék célja anyagmegtakarítás és egységesítés, 11 százaléka az alkatrész módosításra vonatkozik, 9 százalék pedig a beszállított alkatrészek csomagolásának jobbítására. Néhány javaslatot kaptunk a kommunikáció és az informatika - háttér javítására, valamint a HR, a szakszervezeti munka illetve az Operatív szervezet feladataival kapcsolatos témakörökre, amit továbbítottunk az illetékeseknek. Az értékesnek ítélt javaslatokat három csoportba soroltuk. A költségmegtakarítást jelentő "Kiváló javaslat" kategóriában az ötletek díjazása a megtakarítás arányában történt. Tíz jutalom összege 20-50 ezer Ft között volt, három ötlet díjazása 50-100 ezer Ft közé esett, négy kolléga kapott 100-200 ezer Ft közötti jutalmat, egy ötlethez 228 ezer Ft jutalom tartozott, a legnagyobb költségmegtakarítást jelentő ötlet benyújtójának pedig bruttó 446 ezer Ft ötletdíjat adtunk át.

10.000-10.000 forinttal jutalmaztuk a "Hónap Legjobb Ötletei" kategória győzteseit és a "Kis lépések hasznos ötletek" kategória legjobbait. Az ötletek egy részét bevezettük, másokat a későbbi fejlesztés során tervezzük használni, avagy értékes figyelemfelhívásnak minősítettünk. Év végén kiosztottunk két év végi különdíjat: 50.000 - 50.000 Ft jutalmat kapott a 2008. év legaktívabb ötletadója, és a 2008. év legjobb ötletének benyújtója. Vass Attila Gyárigazgató január elején adta

át az elismerő okleveleket a Javasolj és Nyerj program különdíjak nyerteseinek. Év végéig 15 javaslatról nem született döntés, öt esetben mintarendelés és árajánlatkérés van folyamatban, három esetben a költségmegtakarítás kalkulációja folyik, négy esetben az ötlet véleményezése elkezdődött, három esetben tesztelés alatt van a javaslat.

104 ötletet nem tudtunk elfogadni 2008-ban, ezek vagy nem alkalmazható ötletek, vagy egyedi esetekről szólnak, vagy az ötletgazda munkaköri kötelessége vagy már bevezetés alatt voltak az ötlet benyújtásakor.

A 2008. év legaktívabb ötletgazdája különdíj nyertese 22 javaslatot nyújtott be, amiből tízet pozitívan értékeltünk: hármat a Hónap legjobb ötletei közé, hetet a Kis lépések kategóriába soroltunk, két javaslat véleményezése folyamatban van. 2008. év legjobb ötlete különdíj nyertes javaslata: Öntapadó fólia helyett krimp takaró használata Clario2 kábelfelcsévével. Megtakarítás: 5.400.000 Ft. A legjobb ötlet beküldője összesen nyolc javaslatot nyújtott be, ami öt esetben költségmegtakarítást jelentett (összesen 8,2 M Ft-ot), két javaslatát a "Kis lépések, hasznos ötletek" kategóriába soroltunk, egy javaslat tesztelése folyamatban van.

A Porszívógyár vezetése nagyra értékeli az EMS Javasolj és Nyerj program keretében elért eredményeket és köszönetet mond a dolgozóknak az aktivitásukért. A vezetőség továbbra is ösztönzi a Javasolj és Nyerj tevékenységet, a támogató észrevételeket és javaslatokat a 2009. évben is várjuk.



**Kiváló javaslat kategória díjazottjai 2008-ban:** Bálint László, Bodor Ágnes, Fekete Gyula, Fodor Zoltán, Gerner Ferenc, Káliné Varga Mária, Karászi Melinda, Lukács György, Nagy Róbert, Radics Gábor, Ragány Ferenc, Rohoska Anikó, Szőrös Attila, Tombor Tamás, Tóth Lajos, Varga Ágnes

**Hónap Legjobb Ötletei kategória díjazottjai 2008-ban:** Bagi Tamás, Bálint László, Béres Róbert, Bodor Ágnes, Buzás Katalin, Dobák Ildikó, Eszesné Fűrődő Éva, Fekete Gyula, Fodor Zoltán, Gedon Gergő, Göczőné Tóth Annamária, Gyáfrás Krisztián, Hegedűs Péter, Holecza Zsolt, Juhász Tibor, Káliné Varga Mária, Karácsony Róbert, Karászi Melinda, Kiss Sándorné Ildikó, Kormos Imre, Kovács József, Lukács György, Melo Monika, Nagy István, Nagy Róbert, Nagy Róbertné, Radics Gábor, Sasné Bibák Erzsébet, Székely Mihály, Szikszai József, Tombor Tamás, Tóth Ágnes, Zaozernaja Olga, Zimonyi Zoltán

**Kis lépések, hasznos ötletek kategória díjazottjai 2008-ban:** Bálint László, Farkas Endre, Gyáfrás Krisztián, Hegedűs Péter, Lukács György, Nagy István, Tombor Tamás

**Legaktívabb ötletgazda különdíj 2008-ban:** Gyáfrás Krisztián  
**2008. év legjobb ötlete különdíj-2008-ban:** Ragány Ferenc



# EMS zöld fokozatú minősítés a porszívógyárban

A porszívógyárban is megtörtént az EMS tudásszint felméréseinek következő állomása a zöld fokozatú minősítés.



A sárga fokozatú minősítéssel rendelkező kollégák közül elsőként Fehér András szerelősori művezető tett sikeres vizsgát így megszerezte a zöld fokozatú minősítést. Az eredményes vizsgához szükséges volt egy 6000 euró értékű megtakarítással járó projekt dokumentált bemutatására a szerelősoron, valamint egy körülbelül 1 órás időtartamú szóbeli vizsgára, az elsajátított EMS eszközök alkalmazásáról. Fehér András 2004-ben

csatlakozott a porszívógyár termelési csoportjához szerelősori művezetőként. A napi gyártás megszervezése, a mennyiségi és minőségi szempontok érvényesítése mellett, az EMS kiterjesztése és megismertetése is feladatai közé tartozik. Az EMS 2006-os porszívógyári bevezetése óta aktívan részt vett az üzem termelési rendjének hatékonyabbá tételében. A sárga fokozatú minősítést idén májusban szerezte meg.

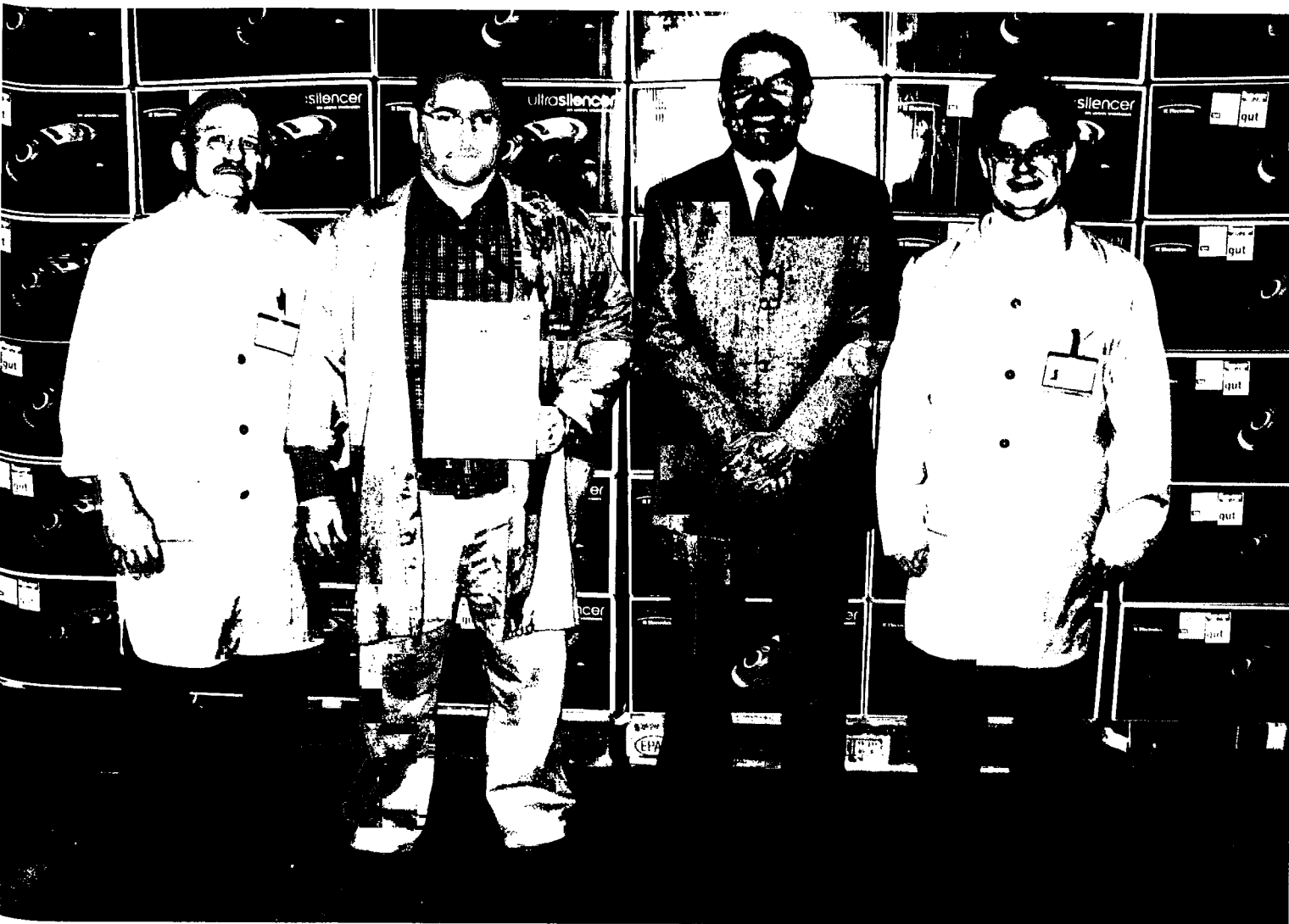

# Új köntösben az Electrolux vízszűrős hűtője

Az Electrolux Brita szűrős hűtői már inox kivitelben is kaphatók. A két új modell a legjobb energiaosztályú készülékek közé tartozik, ugyanakkor rendkívül kedvező ára miatt széles körben elérhető.

Az Electrolux 2007 májusában mutatta be azt az alulfagyasztós kombi hűtőjét, melynek különlegessége, hogy az ajtajába épített 4 literes víztartályból hűtött, szűrt vizet nyerhetnek a fogyasztók. A vállalat a készülékkel rendszeres

köszönhetően nagyszerű aromájú tea és kávé készíthető a szűrőn átfolyó vízből, és a háztartási berendezéseket is védi a vízkő lerakódástól.

Az egyszerűen használható vízadagoló egységet úgy alakították ki, hogy a különböző méretű kancsók éppolyan könnyen megtölthetők legyenek, mint a kisebb poharak.

Az Electrolux vízszűrős hűtője az idén új köntösben jelent meg a piacon. A két új inox kivitelű hűtő harmonikus része lehet a modern berendezésű és a beépített készülékekkel felszerelt konyhákban egyaránt. Az inox hűtők azonban nem csak külsőségekben jelentenek új alternatívát.

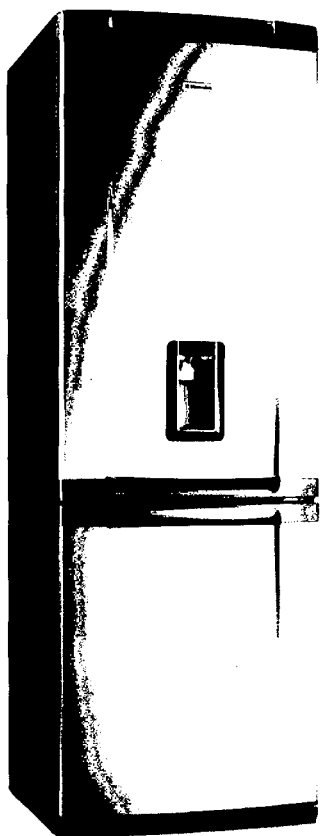

vízfogyasztásra szeretné ösztönözni a fogyasztókat. A készülék mellett szól az is, hogy a tisztított víz fogyasztása mellett nincs szükség az ásványvizes palackok hazacipelésére és raktározására, s ezzel csökkenthető a környezetterhelés is. A Brita Maxtra betét lágyítja a csapvizet, kiszűri a rosszízű és kellemetlen illatú anyagokat, például a klórt és a csővezetékekből származó nehézfémeket, többek között az ólmot és a rezet. Ennek



- Az új modellek A+ energiaosztályúak, így még kevesebb energiát használnak működésük során. A két új hűtő különböző méretű háztartási hűtőtérrel kapható rendkívül kedvező áron. Az ERB36405X 129000 forint, az ERB40405X 139900 forint javasolt fogyasztói áron megvásárolható az üzletekben.





## Szupertakarékos az AEG-Electrolux új szárítógépe

40 százalékkal fogyaszt kevesebb energiát az AEG-Electrolux hőszivattyús szárítógépe, mint a hagyományos kondenzációs modellek. Az energiabarát működést eredményező technológia a hőérzékeny anyagok, mint a selyem vagy a gyapjú szárítását is lehetővé teszi.

Az AEG-Electrolux új, hőszivattyús szárítógépe valós energiafogyasztása alapján A+++ besorolást érdemelne, ha lenne ilyen érték az energiacímkén. Mivel jelenleg „A”jelöléssel illetik a kiváló energiahatékonyágú készülékeket, így a hőszivattyús gép is ezzel a jelzéssel került forgalomba.

A kimagaslóan jó energiahatékonyágot a szárítógépbe épített hőmérsékletkezelő technológia teszi lehetővé. A készülék zárt rendszerében a szárítás során felhasznált hőenergia nem veszik el a környezetben, hanem újra felhasználásra kerül a szárítási folyamat során.

A hagyományos kondenzációs szárítógépben az eddig használt 75-80 foknál 20-25 fokkal alacsonyabb, csupán 50-55 fokos (néhány programnál 45 fokos) hőmérsékleten szárít a készülék anélkül, hogy a szárítási idő növekedne.

Az alacsony szárítási hőmérséklet teszi lehetővé a hőre érzékeny textilek, mint a gyapjú, vagy a selyem gépi szárítását,

hiszen a szárítás folyamata mindig nagyon kímélő.

A csúcskategóriás készülék a ruhák kezelési igényeihez igazodva olyan választási lehetőségeket kínál, mint a szabadidő-, ágynemű-, a sport-, a mikroszál- vagy a felhígító programok, illetve a gyűrődésmentesítő funkció.

A nagy kapacitású készülék belső megvilágítású, ezüstszínű dobjában 7 kg ruhát száríthatunk egyszerre. A különféle szárítási módokról, a program aktuális állásáról, és a hátralévő szárítási időről a kék fényel megvilágított LCD-kijelzőn keresztül tájékozódhatunk. A készülék kezelése és programozása a márkától megszokott módon rendkívül sokrétű, részletes, ugyanakkor átlátható és egyszerű.

■ Az AEG-Electrolux hőszivattyús szárítógépe (T59840) 299.900 forint ajánlott fogyasztói áron megvásárolható a szaküzletekben.

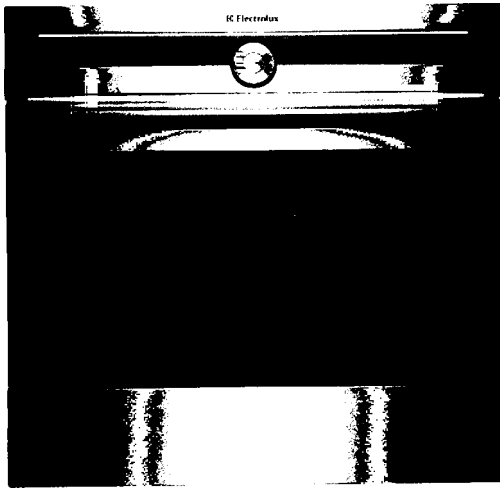

# Valentin-nap a szerelem jegyében

Pezsgő a hűtőben, rózsaszirmok szétszórva, gyertyák meggyújtva. Halk zene szól és az ilang-ilang sejtelmes, bódító illatát érezni a levegőben. Mint a filmekben. Már csak a Valentin-napi vacsora elkészítése van hátra.

Ne irigykedj a hollywoodi sztárookra, akikről privát szakácsok gondoskodnak! A romantikus vacsorát te is elkészítheted anélkül, hogy őrült izgalmakba hajszolnád magad. És még mesterszakácsra sincs szükség!

#### Íme a hozzávalók:

- 1 db recept
- 1 db bevásárló lista
- 1 db Electrolux Inspiro beépíthető sütő
- csipetnyi só, bors, paprika, hogy megfűszerezzék az estét.

Az Inspiro, előre programozott 80 európai receptjével, úgy süssi meg az ételeket, mintha profi szakács készítette volna őket.

A te felelősséged csak addig tart, amíg a kedvenc szakácskönyved

utasításait pontosan követve összeállítod az ételt a hozzávalókból. Ezek után a sütő egyetlen gombjával kiválasztod a megadott 5 ételkategoriat (sütemény, hús, fagyasztott étel, egytálétel és pizza) közül a megfelelőt, majd még egy mozdulattal beállítod az alkategoriat és indíthatod a süstést.

A sütő a megadott két paraméter ismeretében meghatározza a süstés időtartamát, módját, és azt is jelzi, hogy hányadik süstősínre kell betenni az edényt.

Miután az étel bekerül a süstőbe, egészen addig nem kell vele foglalkoznod, amíg az elkészül. Az Inspiro jelzi, ha tálalásra kész az étel.

- Ha egy igazán különleges Valentin-napi estét szeretnél kedveseddel tölteni, gyűjts ötleteket a [www.dinnereplorer.com](http://www.dinnereplorer.com) oldalról. Nézd meg, milyen ételeket és italokat tálalnak, milyen zenét hallgatnak, mit csinálnak vagy viselnek a portugál szerelmesek Valentin-napon.

## Tavaszi állásbörzék

Vállalatunk 2009 tavaszán is részt vesz az ország két legrangosabb egyetemi állásbörzéjén:

**2009. március 25. Miskolci Egyetem**

**2009. április 8-9. Budapesti Műszaki és Közgazdaságtudományi Egyetem**

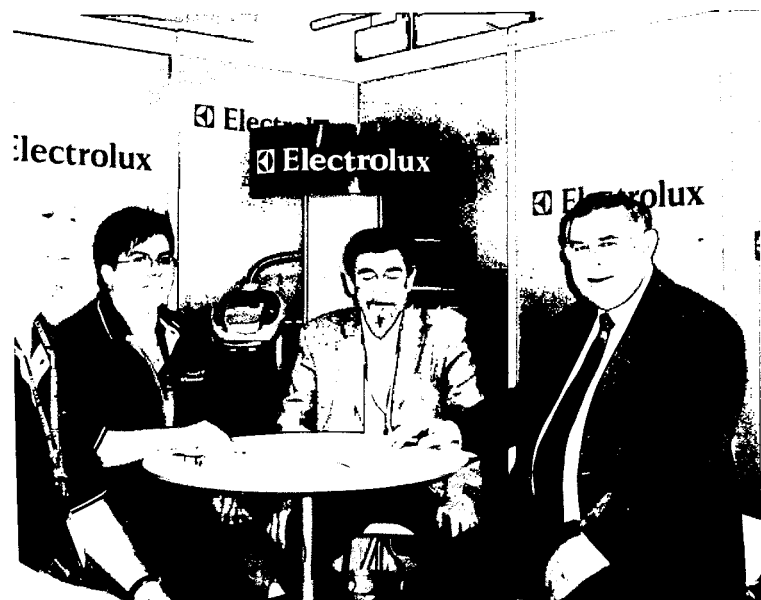

## Családunk szerves része volt az Electrolux Lehel Kft.



A jászberényi Baranyi Ferenc 1967. április 7-én lett a Lehel Hűtőgépgyár munkatársa. Ekkor végzett mint géplakatos szakmunkás a helyi Klapka György Szakmunkásképző Iskolában. Érdekesség, hogy nem a gyárban töltötte gyakorlatát, hanem egy kisiparosnál, ahol egy életre megtanulta, hogy mit jelent az anyagokkal való spórolás. Baranyi Ferenc érdeklődésünkre a következőképpen emlékezett az elmúlt több mint négy évtizedre:

- A Központi Alkatrészgyártó Üzemben kezdtem mint beállító lakatos, s az elmúlt négy és fél évtizedben meg is maradtam ezen a területen. Számomra természetes volt, hogy a katonaság után (1968-1970) visszatértem a gyárba. Ekkor neveztek ki csoportvezetőnek, s ezt a feladatot láttam el azóta is. Amikor a kiszervezések megkezdődtek, lett volna lehetőségem egy kicsivel jobb anyagiakért vállalkozásba mennem, ám a Lehel Hűtőgépgyár végig nagy biztonságot adott számomra. Itt biztosabbnak éreztem a munkahelyemet, s ezért maradtam. Elismerték a munkámat, többször is megkaptam a Vállalat Kiváló Dolgozója címet.

Baranyi Ferenc munkája mellett a szakszervezetben is vállalt feladatot. Előbb bizalmi, majd főbizalmi tisztséget töltött be, s 120-130 dolgozó érdekeit képviselte.

- Nagyon jó kollektívában dolgoztam. A kiszervezések idején bizony sokan tiltakoztak ezek ellen, mert szerettek volna a gyáron belül maradni, ezen a területen tovább dolgozni. Nyugodtan mondhatom, hogy második otthonom volt a gyár. A fiam itt volt gyakorlaton, s mint villanszerelő szakmunkás egy ideig dolgozott is a gyárban. Feleségem a Szerelvénygyártó Üzemben volt meős és ugyanott dolgozott a lányunk is. A mi családunk életének tehát szerves része volt a Lehel Hűtőgépgyár, majd az Electrolux Lehel Kft.

Baranyi Ferenc nyugdíjas napjaira már elképzelte a kertimunkát. Kis udvarukban van egy kis fólia, ahol a családnak termelnek különböző zöldségeket. Portelken van egy tanyája a családnak, erre is több idő jut már. Fia után elképzeltető, hogy Baranyi Ferenc is rákap a horgászatra, amely már korábban is izgatta, ám nem volt rá ideje. Azaz a közel öt évtizedes munka után a nyugdíjas években a pihenés mellett hasznos dolgokkal kívánja elfoglalni magát. Baranyi Ferencet kollégái december 12-én búcsúztatták a Daraboló Üzemben. Köszöntötte őt Zsótér András a Vasas Szakszervezeti Szövetség gyári szervezetének elnöke is.

## Ötven éve szakszervezeti tagok



Cégünk nyugdíjasklubjának tagjait hétről-hétre gazdag program várja. Számon tartják és megünneplik egymás név- és születésnapjait és a különböző kerek évfordulókat is.

Ezek közé tartozik az az immár hagyományos ünnepségük, amikor azokat köszöntik, akik már ötven éve szakszervezeti tagok. Az elmúlt év decemberében tartották ezt a rendezvényüket, melyen előbb a klub titkára Bátor László, majd vállalatunk szakszervezeti vezetője, Zsótér András köszöntötte Baranyi Baláznét, Járomi Lajosnét, Hajcser Györgyöt, Szalóki Istvánt, Oláh Lászlónét és Sass Istvánnét - utóbbi betegség miatt nem tudott jelen lenni -, akik már ötven éve szakszervezeti tagok. Zsótér András üdvözlő szavai mellett ajándékot is átadott az ünnepelteknek.

## Műszaki Bál 2009



Immáron XV. alkalommal kerül megrendezésre a Műszaki Bál, melyre idén február 21-én a jászberényi Déryné Művelődési Központban kerül sor. A GTE (Gépipari Tudományos Egyesület) Háztartási Gépek Szakosztálya nevében szeretettel hívunk és várunk minden „műszaki és nem műszaki” érdeklődőt.

### ■ További információ és asztalfoglalás:

Kuzén Zoltán  
Electrolux Lehel Kft.  
(tel:57/416-543),  
E - mail:  
zoltan.kuzen@electrolux.hu



## Farsangi vigadalom

Kóstolja meg a farsang ízeit!

**2009. február 23-27 között**

Farsangi részeges csirke  
Házinyúl mustárosan  
Csirkecomb Budai Péter – módra  
Töki Pompos (kenyérlángos)  
Farsangi almás fánk  
Túrófánk



  
**Eurest**

Várjuk Önöket szeretettel!

## Kedves Vendégeink!

Látogassanak el éttermünkbe, ahol az alábbi napokon a szokásostól eltérő, különleges kínálattal várjuk Önöket:

## Indiai napok

Egzotikus ízek a mesés indiából

**2009. február 11-12-én**

Tikka Masala (fűszeres, szószos csirkeétel)  
Áló Góbbi (burgonyás, karfiolos vegetáriánus egytálétel)  
Chicken Curry (kurkumás szószos csirkeétel)  
Baingan (padlizsán vegetáriánus egytál)

**Az ételek erősen fűszeresek és csípősek!**

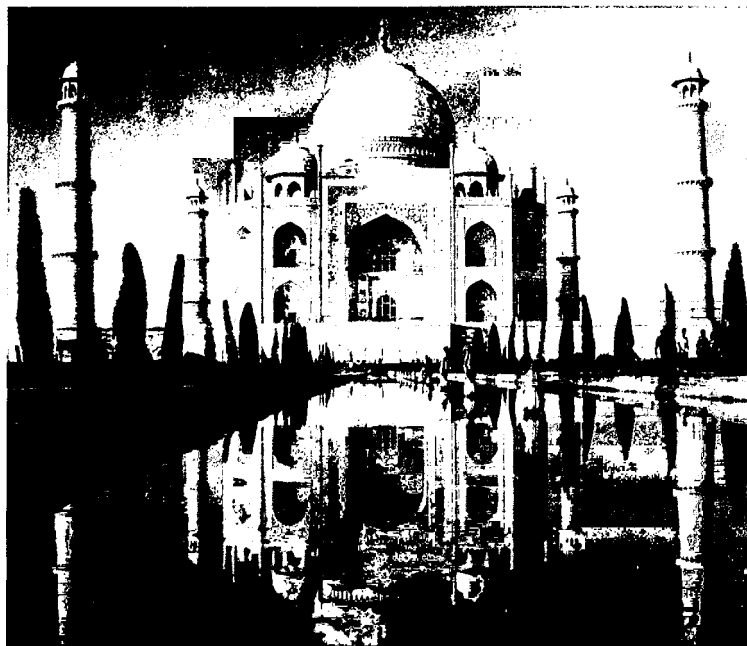

## Óriás palacsinta

Kóstolja meg a óriási ízeinket!

**2009. március 03-04-én**

Édes ízekben választható  
Lekváros, túrós, csokis habos,  
nutellás, fahéjas, gyümölcsös, diós  
Sós palacsinták  
hortobágyi csirkés, bolognai ragus  
burgonyás palacsinta sonkával

# Electrolux

2009. március  
XLIV. évf., 3. szám

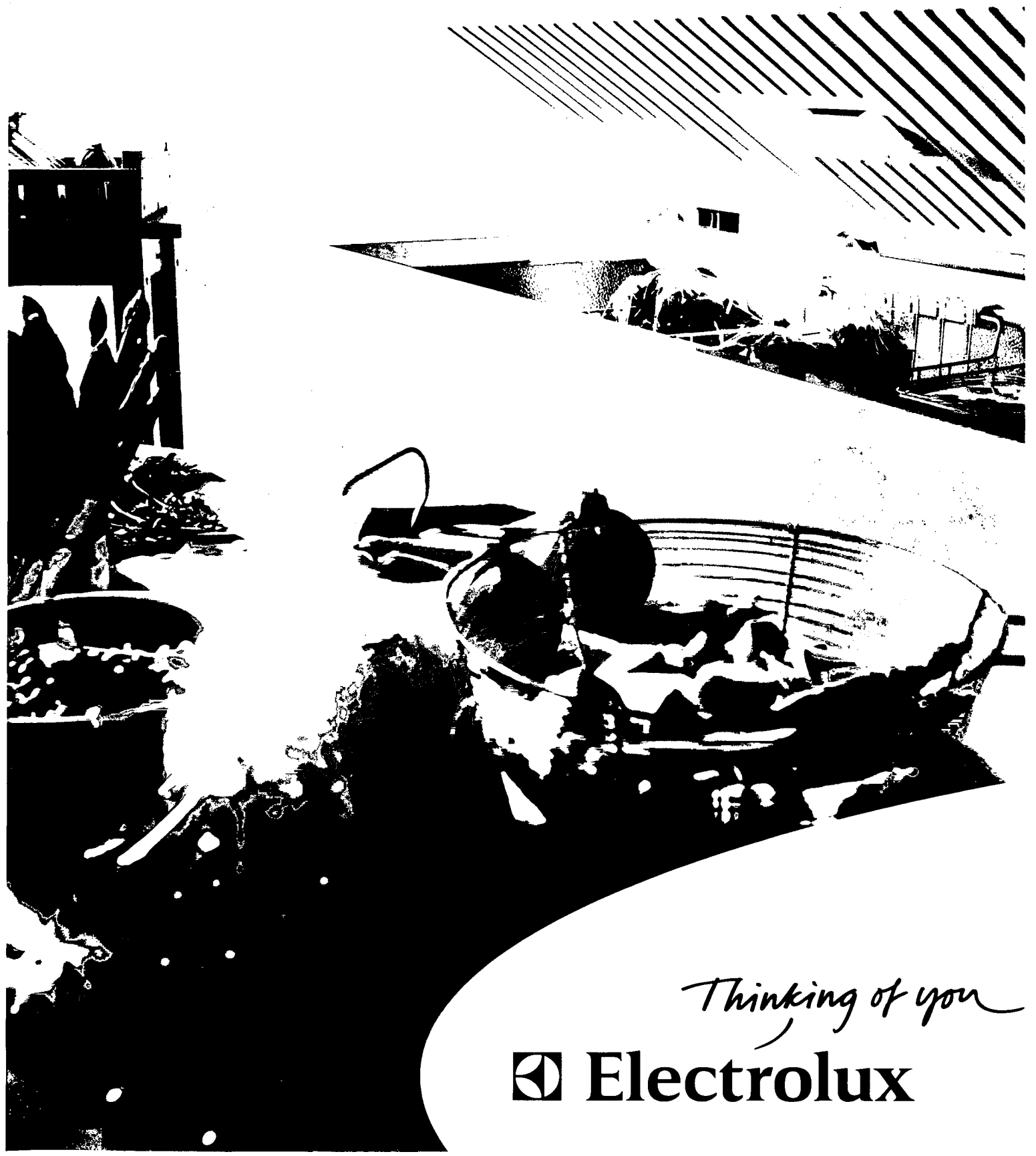

*Thinking of you*

 **Electrolux**

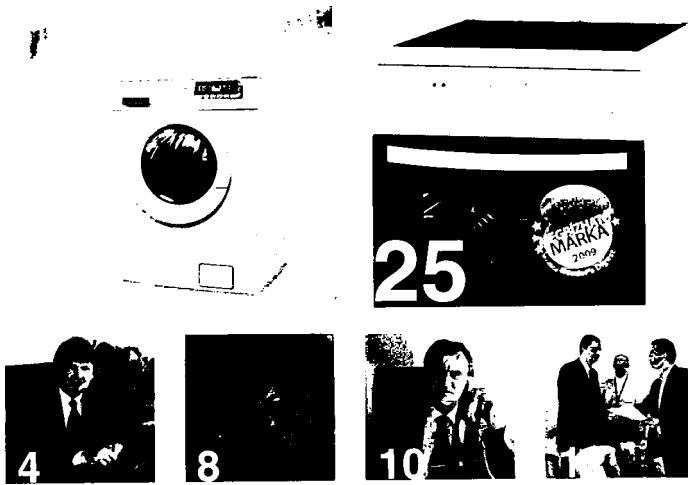

# Tudás, szorgalom, felelősség, bátorság

Kutatások szerint a felgyorsított fejlesztéseknek köszönhetően egy fejlett ipari ország egyszerű fogyasztóját naponta több mint 80 új termékkel bombázzák a gyártók, azaz évente 27 ezerrel több árucikkből válogathat. Hatalmas szám. Idehaza talán még nem tartunk itt, de tény, hogy ma már a verseny olyan méreteket ölt, hogy innováció nélkül, hosszútávon egyetlen vállalkozás sem maradhat meg a piacon.



- Kiegyensúlyozott évet zártunk
- Új műszakok indítása...
- Ismét Szakmai Kör a Miskolci Egyetemen
- Környezetvédelmi és Szervezési Innovációs díjat kaptunk
- 2009. évi termékkommunikáció a jászberényi hűtő,- és fagyasztó valamint a nyíregyházi hűtőszekrénygyárban
- Gyors reakció és világos márkastratégia szükséges
- Központi Logisztika: új kihívások, folyamatos fejlesztés
- EMS két fokozat - Öten szereztek „oktatói“ minősítést
- Második EMS Javasolj és Nyerj! díjátadó a porszívógyárban
- Nemzeti Technológiai Platform az Electrolux részvételével
- Körkérdések az innovációról
- Legújabb 82 cm magas beépíthető (Door on Door) hűtő- és fagyasztócsalád Jászberényből
- Környezettudatos magatartásra biztatja az Electrolux a fogyasztókat
- Bemutatjuk új munkatársainkat
- Új esztergagépek az Electrolux Tanműhelyében
- Állásbörze a Miskolci Egyetemen
- Energiatakarékos Electrolux készülékek az Antarktison
- A Zanussi vezet a megbízhatósági listát kategóriájában
- Ön mit olvas szívesen szabadidejében? - Körkérdés a dolgozókhöz
- Próbainterjúk a Miskolci Egyetemen
- Megkezdődött a tavaszi futószезon
- Két éves az Electrolux étterem Nyíregyházán

- 3 Hogy az innováció napjainkban mekkora jelentőséggel bír, mi sem bizonyítja jobban, minthogy az Európai Bizottság
- 4 2009-et a Kreativitás és Innováció Európai Évének nyilvánította. Mi az Electroluxnál a kutatás-fejlesztést, az
- 5 innovációt stratégiánk fontos alappilléreinek tekintjük. Fontosnak tartjuk, hogy termékeinket és szolgáltatásainkat a
- 6 fogyasztói igények megismerése alapján fejlesszük, hogy maximálisan megfeleljünk a fogyasztók elvárásainak.
- 7
- 8 A hosszú évek alatt kialakult, folyamatosan továbbfejlesztett
- 10 verseny- és innovációs kultúránkban, kiemelkedő szerep jut munkatársainknak, hiszen az Electrolux innovációs ereje
- 12 természetesen rajtuk is múlik. Ezért bármely területen is dolgozzanak, - a kutatástól, és a termékfejlesztéstől kezdve,
- 14 a termelésen keresztül az értékesítésig - arra törekszünk, hogy mindannyiukat bevonjuk a vállalat jövőjével
- 16 kapcsolatos fejlesztésekbe. E mellett természetesen üzleti, kutatási partnereinkkel is szoros együttműködést tartunk fenn, hiszen ez teszi lehetővé, hogy idejekorán felismerjük a
- 18 technológiai trendeket és felbecsüljük a bennük rejlő üzleti lehetőségeket.
- 19
- 20 Hogy az Electrolux ezen a téren is jó úton jár, mi sem bizonyítja jobban, mint hogy az innováció területén kifejtett
- 22 erőfeszítéseinket számos díjjal ismerték el a különböző szakmai fórumok. Legutóbb, március végén, a XVII. Magyar
- 23 Innovációs Nagydíj átadásán szerepeltünk sikerrel; a Környezetvédelmi és Vízügyi Minisztérium Környezetvédelmi
- 25 Innovációs Díját és az Iparfejlesztési Közalapítvány Szervezési Innovációs Díját kapta meg az Electrolux Lehel.
- 26
- 27 Nehéz gazdasági helyzetben is lehet tehát sikereket elérni, ám ehhez nélkülözhetetlen az innováció, a folyamatos
- 27 fejlesztés, fejlődés. Tudás, szorgalom, felelősség és bátorság - ezek lehetnek a felemelkedés kulcsszavai. Történelmünk során már voltunk mi magyarok rosszabb helyzetben nem is egyszer, mégis mindig talpra álltunk. Hiszem, hogy így lesz ez most is!

  
Takács János  
vezérigazgató

Az Electrolux magyarországi cégeinek lapja **Felelős szerkesztő:** Fekete Zsanett **A szerkesztőbizottság címe:** 5101 Jászberény, Pf. 64, Electrolux Lehel Kft. **Kiadja:** Electrolux Lehel Kft. **Felelős kiadó:** Takács János vezérigazgató  
**Szerkesztési munkák:** Szántai Tibor **Grafikai tervezés, nyomtatás:** boommédia Kft. **Eng. sz.:** III/UHV/130/Szo/1978

Zártkörű sajtóbeszélgetés keretében, a budapesti Dunapark Étterem és Kávéházban tájékoztatta a média meghívott munkatársait az Electrolux Csoport és az Electrolux Lehel Kft. gazdasági helyzetéről Takács János, cégünk vezérigazgatója, az Electrolux kelet-közép európai holdingjának vezetője.



## Kiegyensúlyozott évet zártunk

- A gazdasági válság ellenére az Electrolux Lehel Kft. közel az előző éves szinten teljesített, hiszen 194,6 milliárd forintos árbevételt értünk el 2008-ban, amely csak 3,3 százalékkal kevesebb az előző évinél. Emellett 5,6 milliárd forintot költöttünk a hazai gyáregységek fejlesztésére. A porszívógyárban a terveknek megfelelően alakult a termelési volumen. Tovább nőtt a kereslet a prémium kategóriás modellek iránt, és az év első felében bevezetett új termékek is kedvező fogadtatásban részesültek. A jászberényi hűtő- és fagyasztóládagyárat is csak kis mértékben érintette az általános keresletcsökkenés. A fagyasztóládák iránti kereslet viszont, a negatív piaci trendek ellenére is 5 000 darabbal nőtt. Idén folytatódik a gyártósorok átalakítása, korszerűsítése, és megkezdődik a beépíthető termékcsoportok gyártása. A nyíregyházi hűtőszekrénygyárban lehetett leginkább érezni a kedvezőtlen gazdasági változásokat. A keresletcsökkenés miatt csökkenteni kellett a műszakok számát, és a dolgozói létszámot is. Előzetesen 110 dolgozó elbocsátásával számoltunk, s végül 95 főtől kellett megválnunk. Mindemellett tovább folyik a gyár korszerűsítése, a szerelősorok átalakítása, mely jobb anyagellátást, ezáltal hatékonyabb munkavégzést tesz lehetővé – mondta Takács János, aki azt is hangsúlyozta, hogy a gyártási folyamatok során a környezetvédelmi

célkitűzések is hangsúlyos szerepet kapnak.

Az Electrolux 2007 novemberében Magyarországon is elindította Green Spirit programját, melynek célja, hogy 2009 végére a gyáregységek 15 százalékkal csökkentik az energiafogyasztást és a vízfelhasználást azáltal, hogy tudatos energiafogyasztásra, a hulladékok csökkentésére, valamint az erőforrások optimális felhasználására ösztönzik kollégáikat. A hazai gyáregységek 2005-2009 között a tervek szerint 12 132 MWh energia-megtakarítást érnek el, s ez körülbelül 4 900 család egy éves energiafelhasználásával egyenértékű. E célkitűzések egyébként már 2008 végére teljesültek. Csak az elmúlt két évben 14 000 MWh energia-megtakarítást realizáltak a magyarországi gyárakban, ami megegyezik körülbelül 51 000 darab A+ energiasztályú hűtőszekrény éves energiafogyasztásával.

- A gazdasági nehézségek hatására a piaci viszonyok átrendeződése is megfigyelhető. Távol-Keleten például már az Electrolux az első a kisháztartási gépek piacán. Azt tapasztaljuk, hogy egyre inkább eltolódik az igény a megbízható, környezetbarát, energiatakarékos készülékek irányába. A vásárlók márkát választanak, s ez nekünk jó – mondta Vass Attila a porszívógyár igazgatója.

- A hazai piacon jelentős változás nem történt 2008-ban, az értékesítés

mennyiségileg 9 százalékkal, értékben 10 százalékkal csökkent.

Magyarországon idén a háztartási készülékek cseréjében gondolkodunk. Amennyiben a nyolc évnél idősebb gépek cseréjét kedvezményesen meg tudnánk valósítani, úgy egyrészt csökkenthetnénk az energiafelhasználást, másrészt a környezetszennyezést is. Ez a program akár abból a kvótából is támogatható lenne, melyet erre a célra az EU számunkra biztosít. Ugyanakkor az értékesítés oldalán a mi bevételünk is nőne, s ez további adóbevételt jelentene a települések és az állam számára is. Azaz, egy ilyen program megvalósításával mindenki jól járna – mondta Belényesi Zsolt értékesítési igazgató.

Az idei évről szólva Takács János elmondta, hogy a válság ellenére a cél a 200 milliárd forintos árbevétel elérése, túlszámnyalása. A tavalyi statisztikai átlaglétszám 4 348 fő volt, míg az idén átlagosan 4 000 munkavállalója lesz a cégnek.

- A költségcsökkentés mellett nagyon fontos, hogy ezekben az időkben is fejlesszünk, s a marketingre is nagyobb figyelmet fordítsunk. Erős piaci pozícióban vagyunk, s célunk, hogy minél kedvezőbb helyzetben kezdődjön majd nálunk a válságból a felemelkedés – mondta Takács János, aki annak a reményének is hangot adott, miszerint ez a felemelkedés mihamarabb elkezdődik.



A létszámfelvételtől, valamint a munkaidő alakulásáról kérdeztük Szentpéteri Ferencet a jászberényi hűtő,- és fagyasztóládagyár igazgatóját.



## Új műszakok indítása...

A 13. hét péntekén és a 14. héten beruházás miatt a Combi Top üzemben szünetelt a termelés. Március elsejétől a Combi Top üzemben három műszakos munkarend indult, amit megelőzőtt 90 fő felvétele. A TT üzemben is folyamatosan bővítjük a létszámot, mert szükségünk lesz plusz egy műszakra, ami 110 fő felvételét jelenti május 4-re. Várhatóan mindkét üzemben a most felvett plusz műszak szeptember végéig fog működni. Előreláthatólag idén is lesznek munkaidő áthelyezések a szezonban (május elejétől augusztus végéig), tehát tervezzük a szombati munkavégzést úgy a Combi Top, mint a TT üzemben.

A fagyasztóládagyárban május közepétől szeptember végéig várható plusz egy műszak felvétele, ami megközelítőleg 90 főt jelent, az új műszak mindkét üzemben fog dolgozni, így a kisláda / box üzemben is, ott egy hónapot. A fagyasztóládagyárban is tervezünk munkaidő áthelyezést a szezonra, tehát május elejétől augusztus végéig.

A recesszió hatását mi is érzékeljük a gyártott darabszámok tekintetében

minden üzemben, de mégis elmondható, hogy a darabszám egyelőre a tervezett szinten alakul. A múlt éves bonusz végső kiszámítása megtörtént, és a tervezett 14,5 napos alapbonuszsal szemben 15,5 nap lett kifizetve - differenciáltan - a bonusz kiírásnak megfelelően.

A magam és az Electrolux teljes vezetése nevében kívánok további jó munkát, és bízom benne, hogy az idei évre tervezett darabszámok és új termék bevezetések időben megvalósulnak.





# Ismét Szakmai Kör a Miskolci Egyetemen

Március közepén az Electrolux Lehel Kft. felső vezetése a Miskolci Egyetem vendége volt, ahol a Gépészmérnöki és Informatikai Kar, a Gépész Valéta Bizottság, a Logisztikai Szaktanács, az Informatikai Szaktanács, és a Műszaki Menedzser Szaktanács „Az Electrolux Magyarországon” címmel rendezett Szakmai Kört.



Az Electrolux – a gondoskodó vállalat címmel Takács János, az Electrolux Lehel Kft. vezérigazgatója nyitotta az előadások sorát, majd Szentpéteri Ferenc, a jászberényi hűtő- és fagyasztóládagyár igazgatója az EMS Best Practice a jászberényi hűtőszekrénygyárban, valamint az új termékfejlesztésekről tájékoztatta a hallgatóságot.



Az Electrolux jászberényi porszívógyárában az innováció szerepéről a fejlesztésben és a gyártásban Vass Attila a porszívógyár igazgatója beszélt. Karácsonyi Gyula a nyíregyházi hűtőszekrénygyár igazgatója a mérnöki tevékenységről szolt a logisztika és

termékfejlesztés területén. Kelemen Gábor a Szerszám- és célgépgyár igazgatója a biztonságos termelés megbízható műszaki háttéréről mondott néhány gondolatot, míg Nagy László, Központi Logisztika igazgató a hatmillió készülék árukezeléséről, szállításáról, az együttműködés lehetőségéről tartott előadást.

Az előadások befejeztével a hallgatókat Stuberné Végh Szilvia a jászberényi hűtő- és fagyasztóládagyár, valamint a nyíregyházi hűtőszekrénygyár HR vezetője és Sinka Judit, a porszívógyár HR vezetője várta konzultációra, akik az állás- és karrierlehetőségekről tájékoztatták a diákokat.

A konzultációt követően további kérdések hangzottak el a hallgatóság és a megjelent egyetemi oktatók részéről, ahol az Electrolux részéről bekapcsolódott a beszélgetésbe dr. Gönczy Sándor az Electrolux európai hűtőszekrénygyártásáért felelős vezető, aki kihangsúlyozta, hogy a magyarországi hűtőszekrénygyártás egyre fontosabb szerepet tölt be az Electrolux Csoporton belül.



A Parlament Főrendiházi Termében március 27-én adta át Sólyom László köztársasági elnök a XVII. Magyar Innovációs Nagydíjat. Az ünnepség keretében további innovációs díjak átadására is sor került, melyek között is az Electrolux Lehel Kft. kapott.

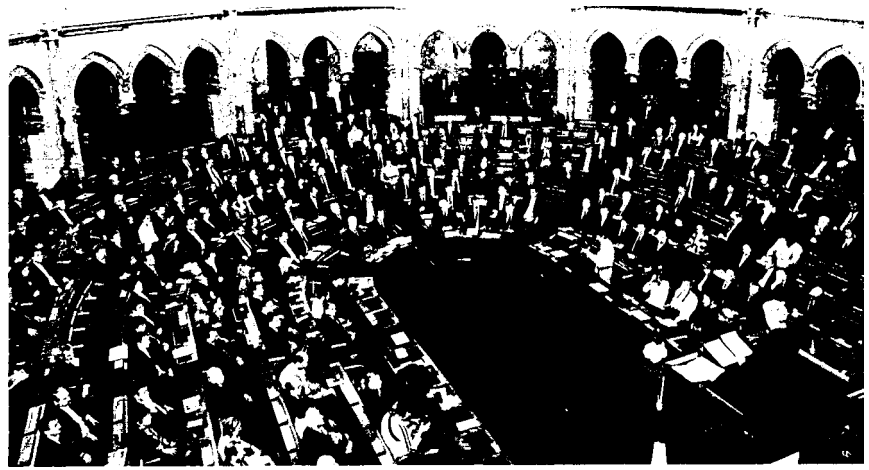

## Környezetvédelmi és Szervezési Innovációs díjat kaptunk

A Parlament Főrendiházi Termében dr. Szabó László, a Magyar Innovációs Szövetség elnöke köszöntötte a XVII. Magyar Innovációs Nagydíj átadására meghívott vendégeket és a díjazottakat.

- A jól működő gazdaságpolitika szerves része az innováció, amelyre minden időben szükség van. Igaz ez most is, függetlenül attól, hogy gazdasági válságról beszélünk. Az ipart, a gazdaságot azok működtetik ugyanis, akik munkájuk során többlet fordítanak innovációra – mondta dr. Szabó László.

Köszöntötte a díjazottakat Sólyom László is, és kiemelte, hogy most csak a legjobbak vannak itt, ám a nagydíj mögött már hálózat és filozófia áll.

- A válság esély is, tartja a kínai mondás, s nekünk nem mindegy, hogyan, milyen állapotban ér bennünket majd a gazdasági konjunktúra. Most kellene fejleszteni azért, hogy akkor jó helyzetben legyünk. Sajnos a pályázók száma soha nem volt ilyen alacsony. Összesen 21 pályázatot bírált el a zsűri, s ez a legjobb év 1/5-ét, a legrosszabb év 1/3-át jelenti. A sikeres gazdaság érdekében két területen mindenképpen javulnunk kellene. A gazdasági és politikai korrupciót vissza kell szorítani annak érdekében, hogy jelentősen előre tudjunk lépni, miközben semmilyen áldozatot sem lenne szabad sajnálni azért, hogy oktatásunkat megerősítsük. Ezúttal is köszönetet mondok azoknak a tanároknak, akik egyengetik a tehetségek útját, s azoknak a munkaadóknak, akik lehetőséget biztosítanak a tehetségek gyakorlati kibontakozásában – mondta Sólyom László.

Dr. Molnár Károly, tudománypolitikai és kutatásfejlesztési tárca nélküli miniszter, a zsűri elnöke elmondta, hogy az elmúlt 17 év alatt 887 pályázatot adtak be az innovációs nagydíjra, s ezek közül 773 valósult meg, míg 130 kapott díjat. A 2008. évre beérkezett 21 pályázat összesen 10 milliárdos többletbevételt jelentett a cégeknek, és további 6 milliárdos társadalmi haszonnal is járt.

A köszöntőket követően Sólyom László adta át a XVII. Magyar Innovációs Nagydíjat a Robert Bosch Power Tool Elektromos Szerszámgyártó Kft. ügyvezető igazgatójának, Horváth Attilának. A különböző ágazati innovációs díjak átadása során kétszer is szólították vállalatunk képviselőit Vass Attilát a porszívógyár igazgatóját. A Környezetvédelmi és Vízügyi Minisztérium Környezetvédelmi Innovációs díját és az Iparfejlesztési Közalapítvány Szervezési Innovációs Díját kapta az Electrolux Lehel Kft. Az előbbit a Vevői igényekből eredő innovatív koncepció: az Ultrasilencer Green környezetbarát porszívóért, az utóbbit, pedig a vállalat Green Spirit programjáért, melynek része az energiatakarékos és környezetbarát gyártás mellett az energiatakarékos hűtő-, és fagyasztókészülékek termékfejlesztése és gyártása is.

A díjakat Vass Attila, a porszívógyár igazgatója vette át Dióssy László szakállamtikártól, illetve Horvai Györgytől, az Iparfejlesztési Közalapítvány elnökétől. A díjátadáson Vass Attila mellett Kiss István, a projektmérnökség vezetője képviselte vállalatunkat.

Idén kiemelt hangsúlyt kapnak az eladásösztönző marketing tevékenységek az európai fehéráru üzletágban.

# 2009. évi termékkommunikáció a jászberényi hűtő,- és fagyasztó valamint a nyíregyházi hűtőszekrénygyárban

## Electrolux márkasalád POS címkéi

### Friss No Frost

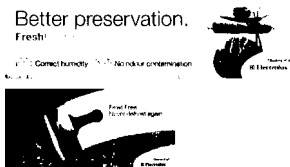

### Élvezetes italok (Brita)



### Új fagyasztóláda család

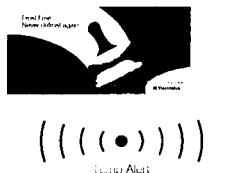

### Térkihasználtság



### Green Spirit (környezettudatosság)



A hűtő és fagyasztókészülékekre márkasaládonként összeállt egy európai termékkommunikációs csomag, amely hét fontos elemből áll:

- a kereskedelem részére prezentációs anyagok
- termékelőnyök összefoglalója
- termékanimációk
- gyárilag elhelyezett POS matricák
- sajtóközlemények
- termékfotók
- katalógusok

A termékkommunikációs csomag egy kulcstörténetre épül a három márkasaládban: Electrolux, Aeg és Zanussi. Ez a kulcstörténet az egyedi termékelőnyöket tartalmazza:

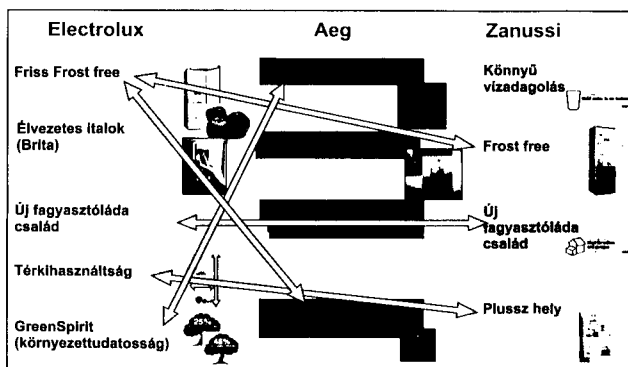

A hét eladásösztönző eszköz egyik leghatékonyabb módját érdemes kiemelni: a helyi eladást támogató matricákat (POS: Point Of Sales), amelyekhez a gyárak szorosan kötődnek, mivel a matricák pontos rögzítéséért a gyárak felelősek.

A POS (Point Of Sales) egyfajta marketingkommunikációs megoldás arra, hogy a boltokba kiállított készülékeinknél hogyan hívjuk fel a vásárlók figyelmét a termék erősségeire a versenytársaink készülékeivel szemben. A vevőnél általában esztétikai szempontok alapján 2-3 mp alatt eldől, hogy az adott készülék előtt megáll-e, hogy tüzetesebben megvizsgálja, vagy nem. Ezt a rövid időt kell felhasználnunk arra, hogy egyszerű mégis figyelemfelkeltő módon rávezzük a vevőt, hogy megvizsgálja a készülék egyébként általában igen kis méretű adatlapját. Hiszen hiába fejlesztenénk a piacon kapható legjobb készülékeket, ha ezt nem tudjuk tudatosítani a vásárlókban.

Ahhoz, hogy a kiállított készülékeken biztosan megtalálhatóak legyenek ezek a POS anyagok, ezért a legbiztosabb és leghatékonyabb mód az, ha adott szezonban minden készülékre ellenőrzött minőségben és pozícióban már a gyártásnál felragasztják a matricákat.

Természetesen minden készülék egyedi sajátosságokkal rendelkezik, többségénél nemcsak egy dolgot hangsúlyozunk ki, hanem akár 3-5 információs matrica is felkerülhet egyszerre a termékekre.

A POS címkéknél a minőség tehát ugyanolyan fontos tényező, mint magánál a terméknél, hiszen annak szerves részét alkotja a boltokban kiállítva. Tehát a megfelelő minőségre ugyanakkora figyelmet kell fordítanunk, mint a készülék egészére a gyártás folyamán, ezért szigorú teszteken kell megfelelni és szigorú körülmények között követjük nyomon a felragasztás minőségét és pozícióját is.

- A POS címkék sajátossága, hogy minden hűtő- és fagyasztókészülékgyár Európában ugyanazt használja, és terméktípusonként, márkanévénként részletes leírás tartalmazza, melyik készülékre milyen címkéket és hová kell felrögzíteni mind kívülrre, mind belülrre egyaránt.

Az előző  
lapszámunkban  
indítottunk egy  
interjúorozatot ahol  
bemutatjuk az európai  
üzletágvezetőket,  
akiknek  
tevékenységében nagy  
szerepet kap a  
magyarországi hűtő és  
fagyasztóladágyár.



## Gyors reakció és világos márkastratégia szükséges



### Névjegy

**Név:** Helen Woolley

**Kor:** 52 éves

**Családi állapot:**

Férjezett, 3 gyermek édesanyja

**Lakóhely:** Anglia, Reading

**Végzettség:** közgazdaság

**Diploma megszerzésének**

**helye, ideje:**

Sheffieldben végzett 1978-ban

**Munkahely, mióta:**

Anglia, 2006 óta

**Beosztás:**

Európai Termék Üzletág Vezető

**Idegen nyelvismeret:** Angol

**Hobbi:** séta

**Kedvenc Electrolux termék:**

Superchill (3 ajtós nulla fokos

zónával rendelkező

hűtőkészülék)

**Kedvenc könyv:**

Thomas Hardy: Egy tiszta nő

**Kedvenc mozi:** Mama Mia!

**Kedvenc étel:**

Grillezett hal salátával

### Honnan érkezett az Electroluxhoz, és előtte milyen munkahelyeken dolgozott?

Az Electroluxhoz 14 éves szünet után tértem vissza, ezalatt felneveltem 3 gyereket. Előtte Zanussi márkamenedzserként dolgoztam Angliában az értékesítési divíziónál, azt megelőzően a Hitachinál voltam Fehéráru marketingmenedzser illetve a Currys kereskedelmi hálózatnál fő fehéráru beszerzési asszisztens.

### Hogyan került az Electroluxhoz?

Én szerencsés voltam, hogy folyamatosan tartottam a kapcsolatot a régi Zanussi-s kollégákkal és először őket kerestem meg, hogy van-e munkalehetőség, és hamarosan megkaptam a Termék menedzser pozíciót Angliában.

### Milyen területeken dolgozott eddig az Electroluxnál?

A Zanussinál Kategória Menedzserként dolgoztam a hűtőkészülékek területén, továbbá bevontak a nulla fokos zónával rendelkező hűtő és az első négyajtós Quattro készülék európai projektjeibe. Egy nagyon rövid ideig Angliában, Termékmenedzserként dolgoztam a tűzhelyek kategóriájában. Később a hűtőkészülékek felelős vezetője lettem Angliában és Írországban, ezzel

párhuzamosan összefogtam és képviseltem a hideg termékvonalat a Dixons európai csapata felé. Jelenleg a fagyasztóladákért felelős Termék Üzletág vezetőként dolgozom, mellette a hűtőkészülék termékvonalnál a John Lewis vevő felé én vagyok az összekötő és nem utolsó sorban a 2011-es új Zanussi design projektvezetője vagyok a hűtő- és fagyasztókészülékek kategóriájában.

### Milyen feladatok, feladatkörök tartoznak Önhöz?

Mint a fagyasztólada üzletág vezetője a kollégákkal közösen határozunk meg, fejlesztünk és értékesítünk egy olyan termékskálát, mely a legmegfelelőbb, legjobb a fogyasztók számára; termékínálat, minőség, piaci részesedés és profitabilitás szempontjából. Hasznosítjuk a fogyasztói felmérések információit, hogy olyan termékskálát fejlesszünk ki, amely ténylegesen kielégíti a vásárlói igényeket, mi több, a versenytársakhoz képest további termékélményeket kínál. Majd összefoglaljuk ezeket az előnyöket és megfogalmazunk egy termékkommunikációs üzenetet az Electrolux-os értékesítéssel foglalkozó kollégák, kereskedelmi partnereink és alapvetően a fogyasztóink számára. Együtt dolgozunk az értékesítési divíziókkal, hogy biztosítsunk minden eszközt a részükre, hogy sikereket érjünk el a fagyasztóladák piacán.

Frost Free.  
Never defrost again.



Thinking of you  
Electrolux

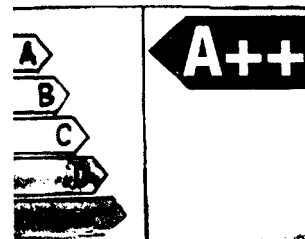
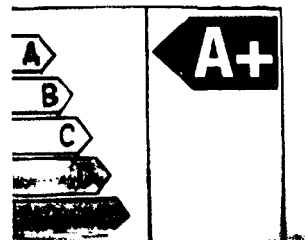

### Be tudná röviden mutatni a szervezetét, melyet vezet?

Többen szorosan együttműködünk a csapatban, nekem nincsenek közvetlen beosztottaim, de hiszem, hogy így is nagyon sikeresek vagyunk.

### Mik az elsődleges tervek, célok az idei évre az Ön területén?

Az Electrolux-nak van a legjobb termékskálája a fagyasztóládák piacán, és már beazonosítottuk a fő versenytárs modelleket, amelyeket célba veszünk ebben az évben. Az új, jól specifikált termékskálánk és az erős márkaportfóliónk visz minket sikerre 2009-ben.

### Mondana néhány gondolatot a jelenleg folyó projektekről?

A jelenlegi projekt, ami épp bevezetés alatt áll, az A+ és A++ -os energiasztályú optimális űrtartalommal rendelkező termékskála. Az A+ és A++ energiasztályok a leggyorsabban növekvő piaci szegmens. Nekünk olyan termékskálánk van, amely ezeket az energiasztályokat kínálja optimális méretekben, ami azt jelenti, hogy a vásárlóinknak nem kell választaniuk az űrtartalom és a külső méret között (mostanáig az A+ és az A++ fagyasztóládák több mint 40 százalékkal nagyobb helyet foglaltak el). Egy teljes termékcsaládot kínálunk egyedüli gyártóként.

### Ön szerint milyen a jó Electrolux vezető?

A jó vezető optimista és energikus. Van víziója, célja, amit átlát. Tanul a sikerekből és a kudarcokból és folyamatosan fejleszti magát. Meghallgatja az embereket, kollégákat, vevőket és a fogyasztókat. Csapatjátékosként dolgozik, irányítja és támogatja a csapatot, amikor szükséges.

Pozitív hozzáállással fogad el és ad visszajelzést, de alapvetően vállalja a felelősséget. Megérti és elismeri saját gyengeségeit, de olyan csapatot épít maga köré, ami ezt jól ellensúlyozza.

### Ön szerint ebben a gazdasági válságban egy multinacionális vállalat hogyan tud „talpon maradni”?

Egy multi cég jól át tudja vészelni a válságot, ha összpontosít, és folyamatosan fejleszt olyan területeken, ahol erős fogyasztói igény van jó jövedelmezőséggel. Figyelni kell vevőinkre, és még szorosabban kell együtt dolgozni velük. Gyors reakció és világos márkastratégia szükséges. Bolti szintre le kell vinni a termék kommunikációt, oda, ahol eldől, hogy a fogyasztó a mi termékünket vásárolja-e meg vagy nem. Erősnek, kitartónak és optimistának kell maradni a jövőt illetően.

### Milyen a kapcsolata a magyarországi gyárakkal, kik a fő kontaktok?

Rendszeres a kapcsolat az egész magyar fagyasztóláda csapattal, de leginkább Szmidá Ildikóval, Angyal Ritával, Szentpéteri Ferencsel, Fehér Tamással, Nagy Józseffel és dr. Gönczy Sándorral egyeztetek.

### Mit üzen a magyar kollégáknak?

Az egész fagyasztóláda csapat mai napig mutatott elszántsága kétségkívül egyedülálló. A „megtudjuk” csinálni szellem a legjobb, együtt oldjuk meg a nehéz feladatokat, irányítunk és döntünk. Ez egy ragyogó példa az összes gyár számára. Nekünk van a legjobb fagyasztóláda termékskálánk a piacon, egy csapatként dolgozunk, hogy biztosítsuk a legjobb minőséget, amely lehetővé teszi, hogy maximalizáljuk az előnyünket az összes márkacsaládban.

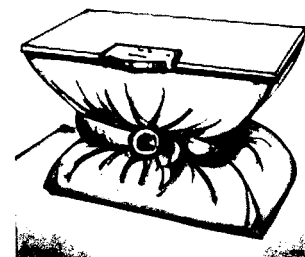

■ A fő fókuszterület az új kondenzátoros A+ és az A++ energiasztályú fagyasztóláda terméksor.



# Központi Logisztika: új kihívások, folyamatos fejlesztés

A termelés és az értékesítés között a logisztika az összekötő kapocs.

Vállalatunk logisztikai szervezete nem panaszkodhatott feladatok hiányára az elmúlt években, hiszen a késztermékek száma folyamatosan nőtt. Igaz, közben a logisztika profijja letisztult, ám a fejlesztés, a fejlődés egy pillanatra sem állt le. Ez természetes, hiszen a fenntarthatóság csak így valósítható meg. Nagy Lászlót, az Electrolux Lehel Kft. logisztikai vezetőjét a szervezeten belüli változásokról, a tavalyi évről és az idei esztendőről kérdeztük.

## A 2008-as évről

- A tavalyi év viszonylag jó év volt, bár a recesszió hatása már a harmadik negyedévben érződött. Ha a volumeneket nézem, akkor 2007 volt a legjobb évünk, akkor csúcsvolument, 6,3 millió készterméket kezeltünk és szállítottunk ki a különböző piacokra. Ebből körülbelül 5 millió készült saját gyárainkban, Jászberényben és Nyíregyházán, s ennek körülbelül fele volt háztartási hűtőkészülék, a másik fele pedig porszívó. Az 5 millió feletti 1,3 millió pedig egyéb háztartási készülék volt. Ezek más Electrolux gyárakból érkeztek Magyarországra a kereskedelmi divíziók részére, hiszen mi szolgáljuk ki a Közép Kelet Európai Kereskedelmi Divíziót is (Bulgária és a volt Jugoszlávia területét látják el Electrolux termékekkel), amelynek központja Bécsben van. Továbbá az ukrán és a kazahsztáni készlet is nálunk van, s innen szállítjuk ki ezeket a termékeket is. A 2008-as évben 6,4 millió termékkel számoltunk, a tény 5,8 millió lett. Elsősorban a porszívó területén volt jelentős visszaesés a tervhöz képest - mintegy 400 000 darab -, de hűtőszekrénygyáraink termelése is csökkent. A kereskedelmi részlegeink is kevesebbet értékesítettek, elsősorban az ukrán és a kazahsztáni portfólió esett vissza. Összességében tehát az előző évihez képest több mint félmillió termékkel



kevesebbet kezeltünk és szállítottunk tavaly.

- 2007 óta elsősorban a késztermékek disztribúciójával foglalkozunk, míg korábban az anyag-és az alkatrészszállítás is hozzánk tartozott. A 2007-es évben elindult egy projekt az Electroluxon belül, amelynek az volt a lényege, hogy az anyag-és alkatrészszállításokat központosították. Azóta az Európai Szállítási Beszerzési Részleg irányítja ezt a területet egy holland cégen keresztül. Ez a projekt 2007-ben meg is valósult. Nálunk csak a kisebb, a nem a termeléshez kapcsolódó anyag-alkatrész beszállítás-kiszállítás maradt, illetve amikor az anyag-alkatrész nem EU-s országból jön, akkor az import vámkezelése továbbra is a mi feladatunk.

## Projektek 2008-ban és 2009-ben

- Tavaly sok projektet indítottunk, s ezek közül több megvalósítása is áthúzódik az idei esztendőre. Ezek részben a számítástechnikai hátterünk

modernizálását szolgálják. Ilyen volt a kereskedelmi divíziókban bevezetett iSCALA-WMS/LPS (kereskedelmi és logisztikai) rendszerek közötti interfész bevezetése. Ez a projekt már megvalósult, s ennek eredményeként a logisztikai rendszerünk már nemcsak a magyar portfólióval kommunikál direktben, hanem a közép kelet európai, valamint az ukrán és a kazahsztáni portfólióval is. Jászberényi raktárunkban terveztük a TT&Cabinet Üzemben a fogadó-szortírozó pálya bővítését. Ennek a projektnek a Miskolci Egyetem végezte a szimulációs tanulmányát, s ennek alapján lett megtervezve a bővítés. Ez a projekt megvalósult, tesztelése most fejeződik be.

- Nyíregyházán a készrú raktárban hasonló piaci okok miatt áttekintettük a szortírozó pálya optimalizálásának, bővítésének lehetőségét. Ebben a projektben is segítségünkre volt a Miskolci Egyetem. A tanulmány elkészült, s úgy tűnik, hogy jelentősebb bővítésre nem lesz szükség, viszont a

pálya működését át kell alakítani. Ugyancsak áthúzódik erre az évre az a projektünk is, amelynek célja a raktározási és szállítási sérülések csökkentése. Az elmúlt év őszén indított az Electrolux európai szinten 0-defekt projektet, amelyhez a magyar logisztika is csatlakozott. Mind a raktári, mind a nemzetközi szállítási sérüléseink számát 50 százalékkal szeretnénk csökkenteni. A tavalyi évben került bevezetésre, hogy a logisztika a külső és a belső partnereivel is szolgáltatási szerződést köt. Ezek egy része már megtörtént, míg a saját belföldi portfóliókkal és a porszívó divízióval előkészítés alatt áll a szerződés megkötése.

- Idén tervezzük egy komplett szállítási irányítási rendszer bevezetését. Ez is központi projekt Európában az Electroluxon belül. Az OTM-projekt bevezetése eredetileg a második negyedévre volt tervezve, de úgy tűnik, hogy a negyedik negyedévre csúszik. Bevezetjük viszont időlegesen egy 4-5 hetes előkészítés után a Transporeon közúti szállítási rendszert, amely már több Electrolux lokális logisztikánál működik. Várhatóan a rendszer április közepétől már nálunk is működni fog és használatával ebben az évben 16 millió forint költségmegtakarítással számolunk a nemzetközi közúti szállításainknál. Ebben az évben egy belső projektet is megvalósítunk, melynek célja a logisztikai kontrollink adatbázisának korszerűsítése, az ehhez kapcsolódó költség allokáció és a jelentési rendszerünk javítása.

- Idei fontos projektünk az is, amelynek eredményeként a nyugat-magyarországi szállításainkhoz két

ponton platformot alakítunk ki. Az egyik Pápa környékén, a másik Dombóvár környékén lesz. Ennek a projektnek a határideje az első félév vége. A belföldi késztermék szállításaink 24 órás határidővel valósulnak meg, s hogy ezt tartani tudjuk, s hogy a kisebb megrendelőinket is ki tudjuk szolgálni, mindenképpen szükséges ennek a projektnek a bevezetése. Ennek kapcsán egyébként bizonyos költségmegtakarítással is számolunk.

- Minden évben áttekintjük a raktározási struktúránkat. Jelenleg hat raktárral dolgozunk, ezek közül kettő saját - egy Jászberényben, egy Nyíregyházán -, négyet pedig - Pusztamonostoron, Jászapátni, Jászberényben és Nyíregyházán bérelünk. A saját raktáraink elsősorban, mintegy 90 százalékban gyárainkat szolgálják, s csak kisebb mértékben a kereskedelmi divíziókat. Mivel csökkent a termelés és ebből adódóan a készletek is csökkennek, így ebben az évben egy raktárat be kell zárunk. Ez az AUTOKER-től bérelt jászberényi raktárunk lesz, mert ennek nincs külső vasúti összeköttetése.

#### **Szállítás (nemzetközi) vasúton és közúton**

- Az elmúlt években 40-45 százalék volt a vasúti kiszállítás aránya. A recessziót megelőzően a vasút lassabb és kevésbé precíz volt a vevőkiszolgálás szempontjából, de jóval olcsóbbnak bizonyult, mint a közúti szállítás. A közúti vonalon már évek óta központi tenderezés folyik. Ez megtörtént az idén is, és a közúti tendernek igen érdekes, számunkra kedvező eredménye lett. Európai szinten több mint 10 százalékkal csökkentek a tarifák, s ez az összehasonlításban több desztináció

esetében (Hollandia, Németország, Lengyelország) már olcsóbbá teszi a közúti szállítást. Igaz, a vasút esetében egyelőre a tavalyi árakkal számolhatunk, mert a tárgyalások még most is folynak, ám az említett relációkba olyan nagy a különbség a közút javára, mellyel vélhetően a vasút nem tud eredményesen versenybe szállni. Valószínű, hogy ez rövidtávon lesz így, de ez arra késztet bennünket, hogy az említett desztinációk esetében a közút felé kell elmozdulnunk. Ez az idei évben azt jelentheti, hogy a közúti szállításaink aránya a 60 százalékot is meghaladhatja majd.

#### **A recesszió hatása**

- A mi működési egységeinket is érinti a válság. Jászberényi gyáraink volumene várhatóan mintegy 4,5 százalékkal csökken, míg Nyíregyházán ez jelentősebbnek látszik, ott ugyanis mintegy 17 százalékos volumencsökkenéssel számolunk. Jelentős csökkenés várható az ukrán és kazahsztáni divízióknál, s kisebb mértékű lesz a visszaesés a közép-kelet-európai és a Budapesten működő magyar kereskedelmi divízióknál. Az idei várható volumen logisztikai szempontból mintegy 14 százalékos csökkenést jelent a tavalyi volumenhez képest. Ez körülbelül 5,2-5,3 millió termék kezelését és szállítását jelenti 2009-ben. Persze bízunk abban, hogy talán a szezon jobban sikerül majd a vártnál. Ez a volumencsökkenés a logisztika jelenlegi erőforrásait is érinteni fogja Jászberényben és Nyíregyházán is. Tché mind az emberi, mind a technikai erőforrásainkat a jelenlegi helyzethez kell alakítanunk mégpedig úgy, hogy az előbb-utóbb várható fellendülés időszakára is felkészüljünk.

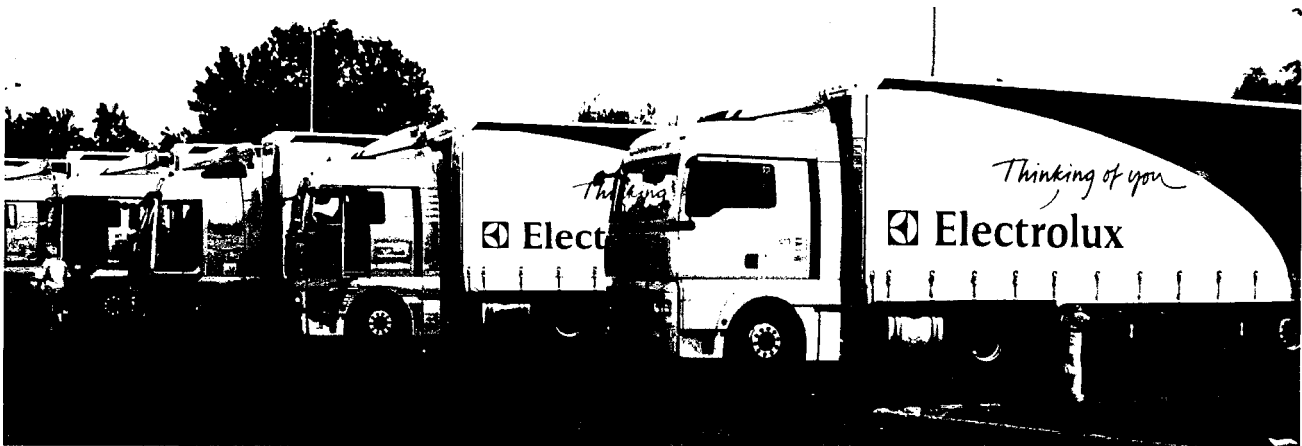



Már három éve, hogy az EMS (Electrolux Gyártási Rendszer) bevezetése megkezdődött az Electrolux Lehel Kft. magyarországi gyáraiban. A tavaly decemberben rendezett vizsga eredményeként március 17-e egy újabb mérföldkő az EMS magyarországi életében, hiszen öten tettek eleget sikeresen a Kék fokozat elvárásainak, és szereztek „oktató” minősítést. Ezidáig csak két kék fokozatos EMS szakembere volt cégünknek.

## EMS kék fokozat - Öten szereztek „oktatói” minősítést

Magyarország és Románia EMS koordinátora, Eszik Róbert köszöntötte a megjelent vezetőket és a sikeres vizsgát tett négy jászberényi szakembert (az ötödik kék szintes a nyíregyházi Koncsek László). Mint mondta, kollégái két részből álló sikeres vizsga után szereztek meg az EMS „oktató” minősítést. Előbb a megszerzett elméleti tudásról kellett beszámolniuk, majd az EMS eszközök gyakorlati használatát kellett bemutatniuk. Utóbbi kapcsán egy olyan folyamatos fejlesztő tevékenységről volt szó, amely legalább 30 ezer eurós megtakarítást hozott. Mindezt angol nyelven külföldi szakemberek előtt tették a vizsgázók.

- Nagyon örülök, hogy ilyen alkalomból köszönhetlek benneteket. Az EMS kék szintjének megszerzése nem könnyű dolog, s az új ismereteitek alkalmazása talán most aktuálisabb és fontosabb, mint ahogy azt három éve, az EMS indításakor gondolhattuk. Nem szabad elfelejtenünk, hogy az EMS a folyamatos fejlesztést jelenti, s ehhez kulcsemberekre van szükség. Olyanokra, akik a többieket is egyre jobban bevonják a közös gondolkodásba, a problémamegoldásba. Ez most a ti legfontosabb feladatotok. Az, hogy mindenki elfogadja, hogy a fenntarthatóság a legfontosabb, s ennek érdekében dolgozzon – mondta Dr. Gönczy Sándor, az Electrolux

európai hűtőszekrénygyártásáért felelős vezető.

Szentpéteri Ferenc, a jászberényi hűtőszekrénygyár és fagyasztóládagyár igazgatója is köszöntötte az EMS kék szintjét sikeresen teljesítő kollégáit.

- Az idei évben is fontos feladataink vannak. Ezek közül kiemelném a stabilitás biztosítását, a minőség és az anyag-, valamint a készletgazdálkodás javítását. Ehhez pedig szükséges az olyan jól felkészült szakemberek segítségével, amilyenek ti vagytok – mondta Szentpéteri Ferenc

Az EMS kék szintjét megszerző jászberényi szakembereket arról kérdeztük, hogy nehéz volt-e idáig eljutniuk, s mit jelent számukra ennek a minősítésnek a megszerzése.



*Our Way to Excellence*







**Érsek Antal, fagyasztóládagyár – EMS koordinátor:**

- Úgy érzem, hogy egy jól felépített folyamat részese lehettem. Amennyire nehéz volt, annyira volt könnyű is. Folyamatosan teljesíteni kellett előbb a zöld, majd a sárga szint kritériumait, majd egyéves munka eredménye lett a kék szint megszerzése, melyben a kollégák is segítettek. Az EMS kék szint megszerzése szerintem rangot jelent, amely mögött jelentős tartalom van. Mivel vállalaton belül mindenki beszéli az EMS „nyelvét”, így tudják, hogy mit jelent a kék szint.



**László Róbert, porszívógyár – EMS koordinátor:**

- Maga a minősítés megszerzése már nem okozott különösebb gondot, ám az idáig vezető hároméves út nem volt könnyű. Sok problémával kellett megküzdenünk, de a kollégák segítségével, csapatmunkában ez is sikerült. Én például sok segítséget kaptam Eszik Róberttől, aki korábban szerezte meg ezt a szintet, így nagy tapasztalattal rendelkezik. Elméleti és gyakorlati felkészültségünket is tesztelték a vizsga során. Számomra ennek a szintnek a megszerzése azt is jelenti, hogy az elmúlt hároméves munkám elismerik és díjazzák. Szerintem ez az EMS-ben elért tudás szintjének és a fejlesztői tevékenységnek az elismerését is jelenti.

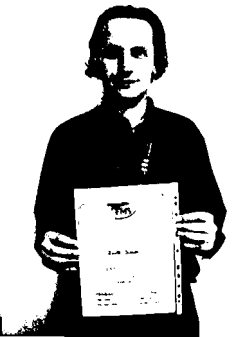

**Simon Zsolt, hűtőszekrénygyár - EMS koordinátor:**

- Ezt a szintet megszerezni nem könnyű. Nekem viszonylag rövid idő alatt sikerült, hiszen a sárga fokozatot februárban, a zöldet májusban szereztem meg, s decemberben már a kék szinten is sikeresen vizsgáztam. Örülök, hogy lehetőséget kaptam ennek a szintnek a teljesítésére. Úgy gondolom, hogy eddigi munkám elismerése is, hogy idáig jutottam. A mostani helyzetben még fokozottabban szükség lesz arra, hogy az EMS-en belül rendelkezésünkre álló eszközöket minél jobban használjuk.



**Terebesi Sándor, hűtőszekrény- és fagyasztóládagyár termelési vezető:**

- Én igazából nem hivatalból értem el ezt a szintet. A többieknek ez a munkája, míg én azt szerettem volna bizonyítani, hogy ez közös feladat, s akkor működik jól, ha a menedzsment is kiveszi belőle a részét. Ezt pedig akkor teheti meg, ha jó példával jár elő, elsajátítja és használja is ezeket a technikákat. Így segíti legjobban az EMS folyamatát.



**Koncsek László, nyíregyházi hűtőszekrénygyár változás - vezető:**

Könnnyűnek nem nevezném, de ha valaki érdeklődéssel és kellő motivációval teszi a dolgát, akkor a nehézségeken is könnyebb úrrá lenni. Nagyon fontos, hogy akkor se veszítsük el a kedvünket és lelkesedésünket, amikor elérhetetlennek tűnik a kitűzött cél. Ez a munka folyamatos tanulást igényel, szinte minden nap hoz valami újat. A Kék Fokozat elérése mindenképp felelősséget jelent. Meggyőződésem, hogy a jelenlegi helyzetben minden eddiginél fontosabb, hogy az EMS eszközök következetes használatával tovább javítsuk az Electrolux eredményeit. Eredményeket viszont csak közös munkával érhetünk el, ezért elengedhetetlen, hogy mindenki részt vegyen a rendszer fenntartásában, fejlesztésében.

# Második EMS Javasolj és Nyerj! díjátadó a porszívógyárban



Februárban 20 javaslat érkezett, és az előző hónapban le nem zárt 15 javaslatot is elemeztük. A javaslatok közül hetet vezettünk be a hónap során. A régi ötletgazdák mellett 4 új javaslattevő is nyújtott be Javasolj és Nyerj ötletet.



Öt javaslatot jutalmaztunk meg, és az eddigiekhez hasonlóan ebben a hónapban is jutalmat kapott a "Kis lépések hasznos ötletek" kategória győztese is. Nyolc ötletadó kapott pénzjutalmat, mert volt közösen benyújtott javaslat is, mindösszesen 225.000 Ft került kifizetésre.

Vass Attila gyárigazgató adta át az elismerő okleveleket a Javasolj és Nyerj program nyerteseinek.



A "Kiváló Javaslat" kategóriába három javaslat tartozik, a kalkulált éves megtakarítás 3.3 millió Ft. A költségmegtakarítás arányában állapítottuk meg a jutalmakat. 95 ezer Ft jutalommal díjaztuk kollégánk ötletét: Gépkocsik bérlésére olcsóbban, egy másik autókölcsönzőtől. 70 ezer Ft jutalmat kapott sorvezető kollégánk ötlete: Elara kijelző panelen a csatlakozó ház megfordítása a hibásan szerelt vezeték felhasználása érdekében. 30 ezer Ft jutalmat ért az Athos kábelfelcsévézők saját hiba miatti selejtjeinek helyben javítása leselejtezés helyett javaslat, amit társötletadók nyújtottak be.



A "Hónap Legjobb Ötletei" kategóriába két javaslatot soroltunk, melyek bevezetése megkezdődött. Az ötletadók oklevelet és 10-10 ezer Ft jutalmat kaptak. A javaslatok a Szerelési javító kocsik méretének csökkentésére és az Egyes vásárolt termékazonosító címkék helyben nyomtatására vonatkoztak.



A "Kis lépések, hasznos ötletek" kategóriában február hónapban hat

javaslatot soroltunk. A kategória díját és a 10 ezer Ft jutalmat három jó ötlettel nyerte el a legaktívabb kollégánk.

Öt javaslatot nem tudtunk elfogadni. Hónap végéig 19 javaslatról nem született döntés. A hónap utolsó napjaiban nyolc új javaslatot kaptunk, amiket nem tudtunk még elbírálni. Négy ötlet kivizsgálása folyamatban van, öt esetben tesztelés folyik, két javaslat egyeztetés alatt van a beszállítóval.

## Február havi nyertesek:

### Kiváló javaslat kategória díjazottjai:

Gerner Ferenc, Nagy Róbert,  
Bodor Ágnes, Karászi Melinda,  
Káliné Varga Mária

### Hónap Legjobb Ötletei kategória díjazottjai:

Gyáfrás Krisztián, Fekete József

### Kis lépések, hasznos ötletek kategória díjazottja:

Inges Imréné



MANUFUTURE-HU NEMZETI TECHNOLOGIAI PLATFORM TAGJA

A platform március 18-án a Csodák Palotájában mutatkozott be egy sajtótájékoztató keretében.



# Nemzeti Technológiai Platform az Electrolux részvételével

A Gépipari Tudományos Egyesület (GTE) együttműködő partnereivel közösen létrehozta a MANUFUTURE-HU elnevezésű Nemzeti Technológiai Platformot, melynek keretében a hazai ipar meghatározó szereplői hangolják össze közép- és hosszú távú K+F elképzeléseiket, igényeiket és képviselik a termelő szektor érdekeit.

A MANUFUTURE-HU elnevezésű Nemzeti Technológiai Platformot az európai technológiai platformok mintájára hozták létre, hogy támogassa a magyar iparvállalatok fejlődését. A projekt célja, hogy a hazai termelés hozzáadott értéke, piaci versenyképessége jelentősen növekedjen, és vezető szerepet vállaljon a gyártás technikai és technológiai fejlesztésében. A magyar gazdaság helyzetében nem kell különösebben hangsúlyozni, hogy milyen nagy szükség van erre, különös tekintettel a zajló gazdasági válságra.

A sajtótájékoztatón Takács János, cégünk vezérigazgatója üdvözölte a média képviselőit. Kiemelte, hogy a kutatás-fejlesztés szerepe napjainkban felértékelődött, s a gyártásban létrehozott munkahelyek 2,5 további munkahelyet generálnak. Egyben gratulált a MANUFUTURE-HU létrehozásához a Gépipari Tudományos Egyesületnek, s

megköszönte a Nemzeti Kutatási és Technológiai Hivatal ehhez nyújtott segítségét.

Professzor Takács János, a GTE elnöke, a platform vezetője célkitűzéseikről, feladataikról és működésükről szólt. A GTE körlevelére válaszoló szervezetekből állt össze a platform – alapító tagja az Electrolux Lehel Kft. is -, amely nyílt szervezet, bármikor lehet hozzá csatlakozni. - Ki kell alakítanunk a kapcsolatot a társplatformokkal, a kormánnyal és az EU-val is. A fő kérdés, amelynek megoldásán dolgozni kívánunk a következő: Hogyan lehet kialakítani a kutatás, az oktatás és az ipar jobb együttműködését, hogy hatékonyabb legyen az ország. Ma egyértelműen eltolódás látszik a költségcsökkentéstől a magas hozzáadott érték növelése felé, s ezt nem hagyhatjuk mi sem figyelmen kívül – mondta professzor Takács János.

- Jelenleg 44 tagja van a szervezetnek. A stratégiai terv 2010-re várható, mely 2020-ig van érvényben.

# Körkérdések az innovációról

Az utóbbi években az iparban az egyik leggyakrabban használt kifejezés az innováció volt. Most, a gazdasági válság idején a szakemberek szerint fokozott jelentősége van a fejlesztéseknek. Számos cég az előremenekülés egyetlen útjának tartja az innovációt, amelynek eredményeként az előbb vagy utóbb, de bekövetkező fellendülést helyzeti előnyből kezdheti. Ezúttal nem egy, hanem az alábbi három kérdést tettük fel különböző területen dolgozó munkatársainknak:

**1. Az Ön munkaterületén mit jelent az innováció?**

**2. Ön szerint az, hogy valaki innovatív legyen, az a tanulható vagy a személyes tulajdonságok közé tartozik?**

**3. Kapott-e a vállalatnál, és ha igen milyen lehetőségeket, hogy ezeket a kompetenciákat fejlessze?**



**Mézes Zsolt matematikus-mérnök, porszívógyár - projektvezető**

1. Az én területemen, a termékfejlesztésen az innováció olyan új termékek kifejlesztésében, előállításában, majd értékesítésében jelentkezik, amelyek a felhasználók igényeit a jelenleg ismertnél hatékonyabban szolgálják, illetve olyan új igényeknek is eleget tesznek, amelyeket korábbi termékeink nem, vagy korlátozottan elégítettek ki. Innováció nélkül a mai piaci környezetben képtelenség fennmaradni.

2. Mindenképpen tanulható, fejleszhető, sőt az innovációs menedzsment már évek óta önálló tantárgy a műszaki, gazdasági vagy vállalati képzésekben.

3. Az innováció szerves része a fejlesztési folyamatainknak, gondolkodásmodunknak. Ha önálló képzési formában a vállalatnál számomra még nem is jelent meg, maga a gondolkodásmod számos oktatási, képzési forma egyik alapvető pillére.



**Kiss István villamosmérnök, porszívógyár - projektmérnökség csoportvezető**

1. Én és a hozzám tartozó csapat új termékek fejlesztésével vagy létező termék továbbfejlesztésével foglalkozik. Az innováció az ötlet megszületésétől a legutolsó tervezési lépésig végig jelen van munkánkban, kreativitást, újítást és csapatmunka bevonásával olyan ötletek felhasználását és megalkotását jelenti, melyből használható technikai megoldásokat és ezzel új termékeket hozhatunk létre.

2. Szerintem tanulható és fejleszhető, hogy valaki „innovatív” legyen. Ugyanakkor szükség van arra a bizonyos „szikrára”, melyhez fontos, hogy olyan személyekkel (személyiségekkel) dolgozzunk együtt, akikben alaptól megvan a kreativitás és a szikrához szükséges „alapanyag”. A szikra viszont nem pattan ki magától, ezért nagyon fontos, hogy egy csapat dolgozzon együtt különböző funkciókat és személyiségjegyeket magába foglalóan.

3. Konkrét tanfolyam formában nem jelenik meg, de gyakorlatilag a napi munkákban állandóan jelen van. A folyamataink és elsősorban a gondolkodásmod az, ami fejleszti a kompetenciákat. Van néhány eszköz, ami további motivációt ad, ilyenek például: az ötletláda, spark tanfolyam. Nagyon szerencsésnek mondhatom magam, mivel az Electrolux-nál számos lehetőségem van az innováció gyakorlására.



**Érsek Antal gépészmérnök,  
fagyasztóládagyár - változás  
vezető**

1. Az innováció a munkám alapja, hiszen a változások vezetése a feladatomban. Folyamatos fejlesztésekkel érhetünk el jó eredményeket a piacon. Ami ma még a legjobbnak gondolt megoldás, azt holnap egy új ötlet módosíthatja - költséghatékonyabbá teheti. Nem engedhetjük meg magunknak, hogy ebben a versenyben lemaradjunk. A munkámat úgy tehetem hatékonyra, hogy minél több kollégámat bevonom, - operátor szinttől a vezetőig - ezen fejlesztésekbe, mivel mindenkinek lehetnek, vannak jó gondolatai.

2. Az innovatív magatartás szerintem az embernek veleszületett tulajdonsága. Szembeállítanám az analitikus gondolkodásmóddal, ami jól tanulható. Egy jó csapatban viszont mindkét tulajdonságnak szerepelni kell, hogy kiegészítsék egymást.

3. Ezen munkakörben a vállalatban belül jól felépített képzési rendszer van, amely keretet ad a mindennapos munkához. Természetesen külsős Lean képzésen is részt vettem, amely csak megerősített abban, hogy jó irányba halad az Electrolux az innováció területén.

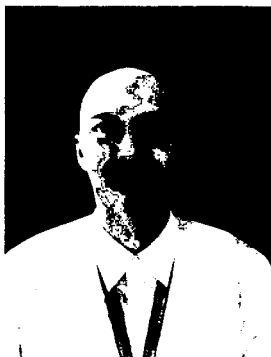

**Kókai Béla gépészmérnök,  
fagyasztóládagyár - technológus  
mérnök**

1. Számomra az innováció újítást és annak bevezetését jelenti. Egy kreatív ötlet csak akkor ér valamit, ha sikerül elfogadtatni és a gyakorlatban alkalmazni.

2. Ahhoz, hogy valakit innovatívnak lehessen nevezni szükségesek alapvető személyes tulajdonságok. Gondolok itt a jó problémamegoldó képességre, a megoldandó feladat komplex vizsgálatára, az új dolgok iránti fogékonyságra.

3. Szerintem az embereket lehet, sőt szükséges motiválni az újítás, a jobbítás felé. Erre jó példa a nálunk is hatékonyan működő EMS rendszer. Nagyon jó gondolatébresztő lehet például egy gyárlátogatás, egy szakmai kiállítás. Sajnos a mai gazdasági helyzetben ez egyre ritkább lehetőség.



**Nagy Miklós gépészmérnök/mérnök  
közgazdász, hűtőszekrénygyár -  
gyártásfejlesztés - gyártásfejlesztő  
mérnök**

1. Az innováció mindenhol jelen van, így nálunk is, sőt mostanság intenzívebben, mint korábban. Üzemeinkben jelentős átalakítások történtek és ez folytatódik az év során is további gépek/berendezések telepítésével. Elmondhatom, a mi szervezetünknel minden nap az innovációról szól.

2. Szerintem mindkét megállapítás - tanulható, személyes tulajdonság - igaz. Azt mondják a magyar emberre, hogy találékony, nagyon jó képességgel rendelkezik. Ezt sokan, sokszor bizonyították már, ám úgy gondolom, hogy az innovatív képesség is továbbfejleszthető különféle technikákkal és ezáltal új módszerek alkalmazására nyílik mód a munkánk során.

3. Eddig még nem kaptam olyan lehetőséget, hogy ezeket a kompetenciákat fejlesszem.

# Legújabb, 82 cm magas, beépíthető (Door on Door) hűtő- és fagyasztócsalád Jászberényből

A termékcsalád fejlesztése 2007 év végén kezdődött el Magyarországon és Olaszországban. A termékfejlesztésben túlnyomórészt magyar kollégák vettek részt. Az új termék gyártásának indítását megelőzte a habosítás, vákuumszívás, előszerelés, panelgyártás tervezése és felszerszámozása illetve a technológia kidolgozása.

A termékcsalád gyártása 2009 április elejétől indul a jászberényi hűtőszekrénygyár 110-es üzemében. A termékek két szerelősoron több kolléga közreműködésével készülnek. Az új termékcsaládot csak fehér színben gyártják, mely a Firenzében készült 820 mm magas termékcsalád utódja. Éves szinten várhatóan 45-50 ezer darabot gyártunk ebből a családból.

A készülékek Anglia, Németország, Belgium, Hollandia és kelet-európai piacokon kerülnek értékesítésre, 90 százalékban AEG-Electrolux, Electrolux és Zanussi márkanevek alatt. A maradék 10 százalékot más key account nevek (John Lewis, Privileg, Küppersbusch...) alatt forgalmazzuk. A termékcsalád egyelőre hazánkban nem kapható.

## Mit érdemes tudnunk a készülékről?

- Négy kivitelben lesz elérhető: hűtőszekrény, 4 csillagos mélyhűtőtérrel rendelkező hűtő, statikus és no frost fagyasztószekrény
- A++, A+ és A energiaosztályban
- No frost fagyasztó, amely egyedülálló és nem kell soha leolvasztani

- Lekerekített polctartók a hűtőtérben, amelyek lehetővé teszik a gyors és egyszerű polcmozgatást



- Szabadalmazott levegőáramlási rendszer a készülékek aljában, amely által egyenletes a készülékben a hőmérséklet-eloszlás

- Európában egyedülálló no frost fagyasztó versenytárs nélkül

- Praktikus polcmegoldások: minden üvegpolc biztonsági

- A félpolc lehetővé teszi az ételek elrendezését

- A statikus fagyasztóban egy külön fagyasztótálca van, amely apró gyümölcsök gyors fagyasztására szolgál

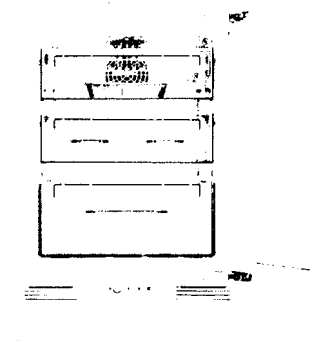
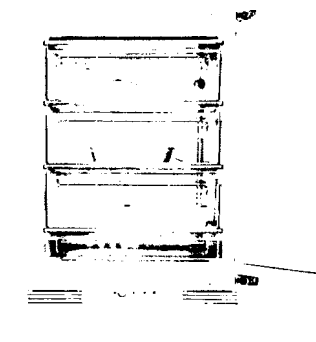

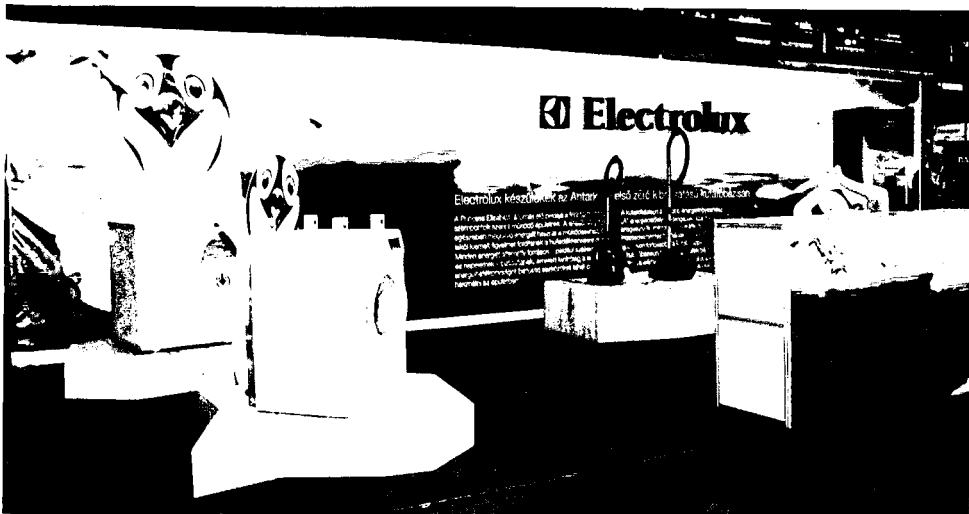
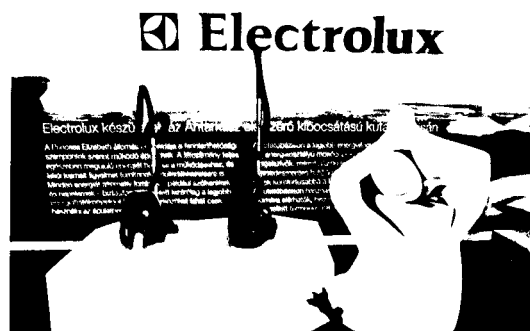
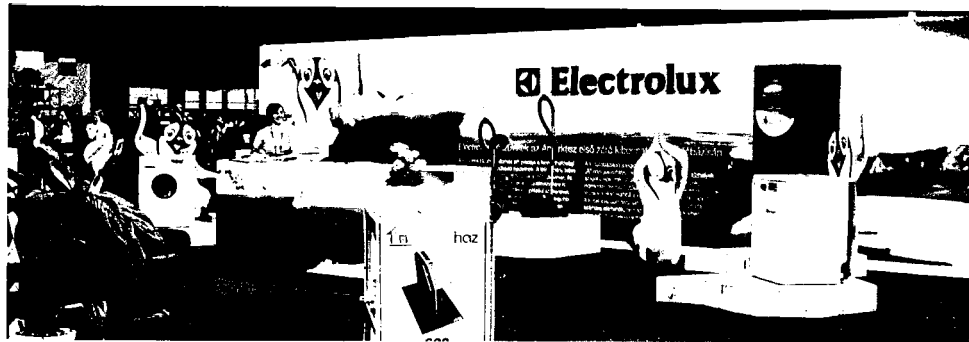

# Környezettudatos magatartásra bíztatja az Electrolux a fogyasztókat

A március 13-15. között megrendezett Green Expo kiállításon az Electrolux energiatakarékos háztartási gépekkel, és a készülékek környezettudatos használatára vonatkozó javaslatokkal fogadta standján az érdeklődőket.

Az Electrolux standon jéghegyek, úszó jégtáblák és pingvinek idézték az Antarktisz hangulatát. A dekorációval, a jeges földrészen működő Princess Elisabeth kutatóállomásra hívtuk fel a figyelmet, ahol a bázis lakói Electrolux készülékekkel mosnak, főznek, mosogatnak és takarítanak. Az állomáson használt háztartási gépeket az Electrolux kereskedelmi forgalomban kapható készülékei közül választották ki, így azok minden fogyasztó számára elérhetők. A környezetvédelmi kiállításon az érdeklődők megismerhették néhányat a legjobb energiahatékonyságú Electrolux készülékek közül. Egy Brita

szűrős, vízadagolós hűtőszekrény, egy A+ energiaosztályú mosógép és egy mosogatógép mellett bemutattuk a vállalat újdonságait is, melyek a közeljövőben kerülnek kereskedelmi forgalomba. Az új, helytakarékos, A+ energiaosztályú fagyasztlódát, és az újrahasznosított műanyag alkatrészekből készített ökoporszívókat nagy érdeklődéssel fogadták a látogatók. A kiállított hűtőszekrényt, fagyasztlódát és a két porszívót Magyarországon gyártják.

A koncepció és a megjelenés alapján a szervezők az Electroluxnak ítélték a Green Expo Legszebb Standja címet,

melyet Belényesi Zsolt, a vállalat értékesítési igazgatója vett át Szabó Imre, környezetvédelmi és vízügyi minisztertől.

A Green Expo az egyetlen lakosságnak szóló környezetvédelmi kiállítás Magyarországon. Célja, hogy bemutassa azokat az új környezetbarát termékeket és technológiai újdonságokat, amelyekkel az emberek mindennapjaikban is tudatosan óvhatják környezetüket. Idén, a kiállítás 3 napja alatt több mint 18 000 látogató volt kíváncsi a legújabb környezetbarát megoldásokra.

A díjnyertes stand kisebb változata Budapesten, a Sugár Üzletházban tavaly év végén megnyílt márkabolt üzlet kirakatában látható.

A kiállításhoz kapcsolódóan az Electrolux egy promóciót indít a három budapesti márkabolt üzletben, melynek keretében, az április 30-ig vásárolt A+ energiaosztályú, elől- vagy felültöltős mosógépekre plusz 2 év garanciát adnak ajándékba.

# Bemutatjuk új munkatársainkat

Olvasóink már megszokhatták, hogy időről időre bemutatjuk a jászberényi, illetve nyíregyházi gyárainkban munkába álló új munkatársainkat.

**Mostani lapszámunkban hét, a közelmúltban nyíregyházi gyárunkba felvett szakembert mutatunk be. Olvasóink megtudhatják, hogy milyen végzettséggel rendelkeznek, hol szerezték diplomájukat, a nyíregyházi gyárban milyen területen dolgoznak, milyen nyelvet beszélnek és szabadidejükben milyen hobbit űznek. Továbbá azt is, hogyan kerültek hozzánk, s hogyan érzik magukat nyíregyházi gyárunkban.**



**Kiss Adrienn (23)** közgazdász  
Szolnoki Főiskola külgazdasági szak  
(2009)  
Logisztika – termelés-tervező  
angol, német  
zene hallgatás, olvasás kirándulás

- A tavalyi év júliusában egy három és fél hónapos főiskolai gyakorlatomat töltöttem az Electrolux Lehel Kft. nyíregyházi hűtőszekrénygyárában. Októberben a gyár termelés-tervezőt kerestek, s ez az alkalom nekem, nyíregyházi lakosnak kapóra jött, hiszen szerettem volna helyben elhelyezkedni. Szerencsém volt, hogy éppen akkor hirdették meg ezt az állást, melyet azóta töltök be. A gyakorlaton már megismertem, hogy milyen feladatokat kell itt végezni, azaz nem az ismeretlenbe jöttem, persze azóta új feladatokat is kaptam. Jelenleg termelés-tervezéssel foglalkozom. Jó társaságba kerültem, könnyen sikerült a beilleszkedésem.



**Fazekas Brigitta (24)**  
műszaki menedzser  
SZIE Gödöllői Gépészmérnöki Kar  
(2007)  
minőségbiztosítási osztály –  
minőségbiztosítási mérnök  
angol, német  
novellairás

- Tavaly október 14-én kerültem a nyíregyházi gyárba. Előtte Budapesten éltem és dolgoztam, ám bezárták azt a gyárat, ahol alkalmaztak. Gödöllőre és Nyíregyházára pályáztam, s nem kis szerencsémre szülőföldemre, Nyíregyházára jöhöttem haza. Mivel korábban is a minőségügy területén dolgoztam, ezért nem ért meglepetés, olyan feladatokat kell ellátnom, melyekre számítottam. Jelenleg a termékauditorok munkáját koordinálom. Szeretek itt dolgozni, a beilleszkedés könnyen ment.



**Popovics József (26)**  
gépészmérnök, mérnök-tanár  
Debreceni Egyetem Műszaki Főiskolai  
Kar (2005, 2007)  
mérnökség – gépészmérnök  
angol  
labdarúgás, horgászat

- Tavaly az interneten olvastam, hogy gépészmérnököt keres a Electrolux nyíregyházi gyára. Beadtam az életrajzomat, ám közben felvettek Debrecenben a Nokiához, mint technikus. Ott megkezdődött a betanításom, miközben állásinterjúra hívtak Nyíregyházára. Eljöttem, s néhány hét múlva állást kínáltak, s én azt el is fogadtam. Azóta egyébként a debreceni gyár már be is zárt. Az Electroluxnál végzettségemnek megfelelő állást kaptam. Azt reméltem, hogy olyan közegbe kerülök, ahol elfogadnak, s mint pályakezdő, segítenek is. Ez szerencsére így történt. Jelenleg egy programon belül - egy kollégámmal - egy év alatt meg kell ismernünk a különböző területeket - termelés, mérnökség, logisztika, karbantartás -, s ennek végzetéssel vezetőim segítségével döntünk arról, hogy a gyáron belül hol lesz a végleges helyem.



**Nagy László (23)**  
gépészmérnök  
Nyíregyházi Műszaki Főiskola  
Gépgyártástechnológiai Szak (2008)  
mérnökség – gépészmérnök  
angol  
hároms dimenzióban rajzolni

- Interneten kerestem állást, s egy közvetítő iroda révén kerültem tavaly októberben az Electrolux nyíregyházi gyárába, amely első munkahelyem. A következő egy éven belül dől majd el, hogy véglegesen hol, milyen feladatokat kell ellátnom, miután egy program keretén belül megismerkedem a gyár különböző területeivel. Ahol eddig megfordultam, ott mindenki segítőkész volt, jól érzem magam, sokat tanulok a kollégáktól. Egy év után teljes rálátásom lesz az itt folyó munkára, azaz, ha valamilyen problémát észlelek, tudni fogom, hogy kihez kell fordulnom.





**Nagy János (40)**  
műszaki oktató  
Miskolci Egyetem Gépészmérnöki Kar  
(2000)  
szereldei művezető  
angol  
kerékpározás

- Huszonegy évig Szerencsen a cukorgyárban dolgoztam, majd amikor azt bezárták új munkalehetőség után kellett nézmem. Erre az interneten találtam rá, így kerültem az Electrolux nyíregyházi gyárába. Több interjút követően a tavalyi év novemberében lettem a gyár munkatársa. Az azóta eltelt idő alatt megismerkedtem a hármaskoron folyó munkával, s a betanulást követően hamarosan eldőlt, hogy mi lesz a végleges feladat. Az itt folyó folyamatos termelés egészen más, mint volt a cukorgyárban az időszakos munka. Számomra az első időszak nem volt könnyű, mert a gyár mérete, az itt folyó termelés teljesen új, szokatlan volt. Korábban ugyanis egy kis közösségben, egy 120 fős cukorgyárban dolgoztam. A beilleszkedés ezzel együtt sem volt nehéz, mert egy közvetlen, fiatal csapatba kerültem.



**Leviczky Miklós (25)**  
gépészmérnök  
Nyíregyházi Műszaki és  
Mezőgazdasági Főiskola (2008)  
technológus mérnök  
angol  
motorozás, autózás, kirándulás,  
horgászat

- Nyíregyházi vagyok, szerettem volna itt munkát találni. Egy állásközvetítőn keresztül jelentkeztem az Electrolux nyíregyházi gyárába, s egy interjút követően kaptam meg a technológus mérnöki beosztást, amelyben tavaly szeptember óta dolgozom. Kíváncsi voltam arra, hogy egy multinacionális cég életébe hogyan tudok bekapcsolódni, hogyan tudok alkalmazkodni az itteni követelményekhez. Motivált az is, hogy külföldi szakemberekkel is kapcsolatot tarthatok. Minden tekintetben pozitív a véleményem az eddig eltöltött idő alapján az Electroluxról. Kihívásokkal teli, változatos munkát kell végeznem. Jelenleg a lemez sori gépek szakmai felügyeletéért vagyok felelős, és fejlesztési projekteknél, valamint hibamegoldó akcióknál is részt veszek.



**Tóth Gábor (42)**  
gépjárműtechnikus, ipari  
kereskedelmi és hűtőgépszakember  
Kőrösi Csoma Sándor Gimnázium és  
Szakiskola (1983, 2004)  
szerelősori művezető  
angol  
autó, akvarisztika

- Korábban Hajdúnánáson egy hűtőgéppalkatrész-gyártó cégnél dolgoztam, ahol nem láttam biztosítottat a jövőt. Tavaly döntöttem úgy, hol váltani fogok. Az interneten találtam rá az Electrolux pályázatára, melyre jelentkeztem, s 2008. szeptember 22-től vagyok a nyíregyházi gyár munkatársa. Harminc kilométerről, Hajdúnánásról járok naponta be. Mivel beszállítói voltunk az Electroluxnak, így tisztában voltam vele, hogy itt milyen munka folyik, ezért nem is ért meglepetés. Nagyon közvetlenül és barátián fogadtak, s ennek megfelelően gyorsan ment a beilleszkedés. Most a II-es és a III-as előszerelő átalakításán dolgozunk, amely nem kis feladat.

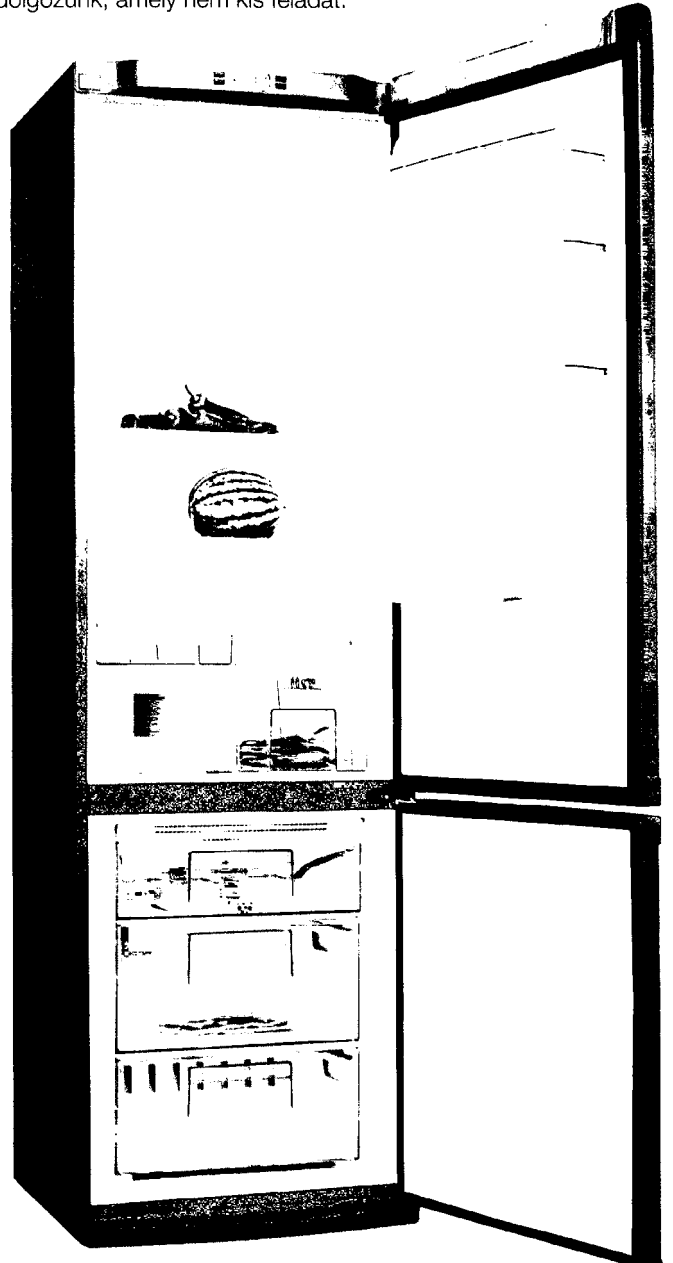

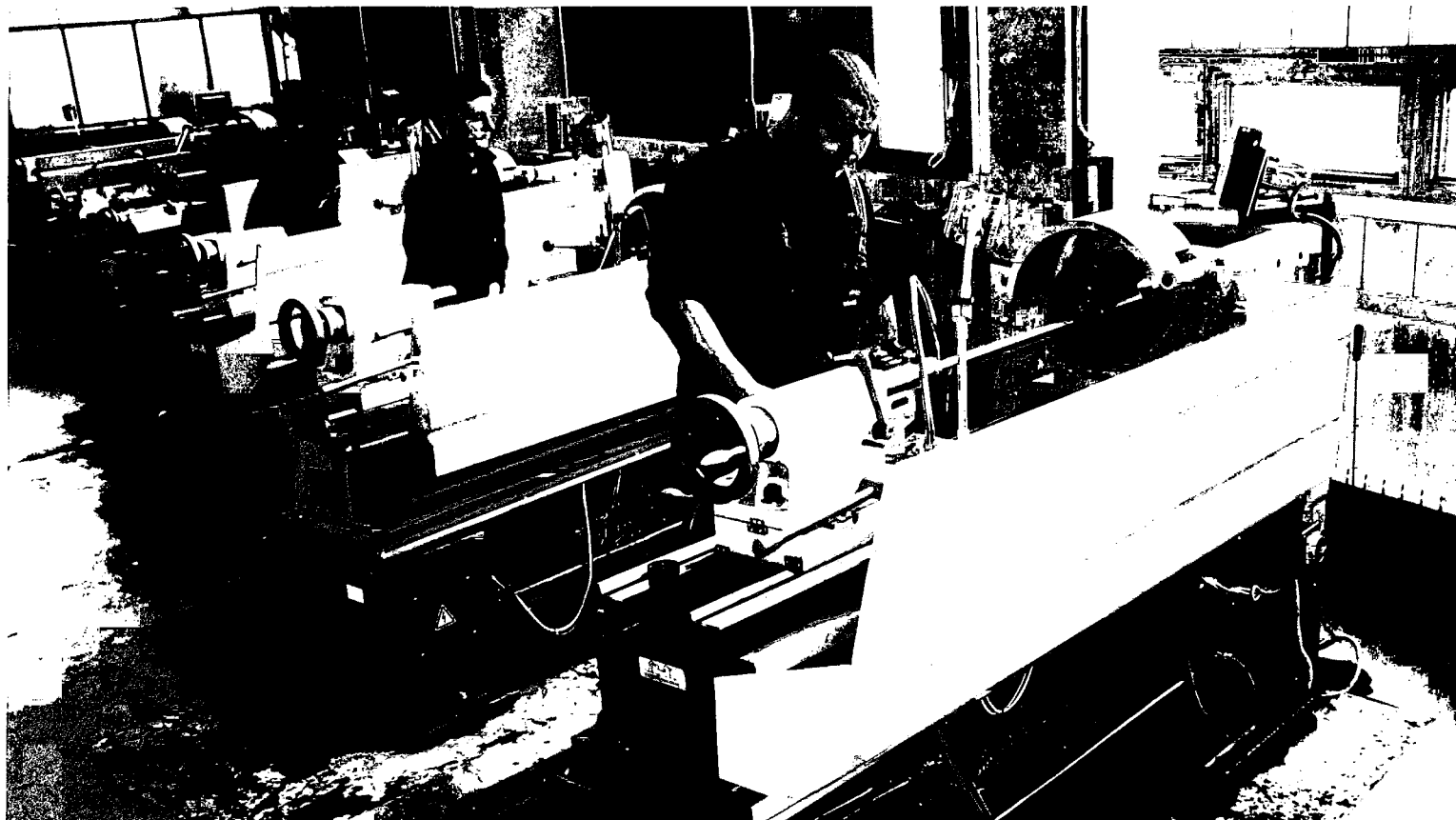

# Új esztergagépek az Electrolux Tanműhelyében

Márciusban, a gyakorlatorientált szakmunkásképzés fejlesztésének érdekében, az Electrolux Lehel Kft. három új esztergagépet vásárolt a Tanműhelybe.

A meglévő E400-as esztergagépek cseréje időszerű volt, hiszen közel 30 évig szolgálták az oktatást a forgácsoló műhelyben. Ez idő alatt közel 600 tanuló sajátította el segítségükkel a szakma alapjait.

Az első ilyen gép 2008-ban érkezett hozzánk. A kijelzővel felszerelt JE6246x1000 csúcseszterga, amelyről az elmúlt hónapok során kiderült, hogy korszerű, jó paraméterekkel és szerszámokkal ellátott, a gépi forgácsoló tanulók oktatására megfelelő eszköz. Programja hat szerszám méretének tárolására alkalmas, valamint számológép funkcióval is rendelkezik arra az esetre, ha a rajta dolgozónak a befogott darabban kapcsolatban valamilyen számítást kell végeznie.

A három új esztergagép Kínából érkezett, - még a tavalyi áron -, 9.1 millió forint értékben.

„A korábban használt E400-as gépek felett már eljárt az idő. Hajdanán Magyarországon is kiváló esztergagépeket gyártottak, csak hogy néhányat említsek, NSZG-175, E320-as, EU-165, EAN-175, E400-as. Mára már ez is történelem. Több ezer kilométerrel kell beszereznünk gépeket ahhoz, hogy a kívánt minőséghez a legkedvezőbb áron juthassunk hozzá. A 1970-es évek óta nagyon sok minden változott mind a gépgyártásban, mind az elektronikában. Lényegesnek tartom a tanulók képzésében, hogy olyan gépeken tanuljanak, amelyekkel az életben is találkozhatnak.”

– nyilatkozta lapunknak Túróczi Béla, a Tanműhely vezetője.

„Tanműhelyünkben az utóbbi két évben mind számítástechnikában, mind a szerszámgépek tekintetében jelentős változás történt, köszönhetően az Electrolux építő jellegű, gondoskodó vállalat programjának, és vezetőik pozitív hozzáállásának. Ezúton is szeretném megköszönni mind a Klapka György Szakközép-és Szakmunkásképző Iskola, mind az oktatók nevében, hogy minőségi forgácsoló gépek, valamint jó színvonalú szerszámok állnak rendelkezésünkre, amelyek emelni tudják az oktatás és a tanulók gyakorlati képzésének színvonalát.”

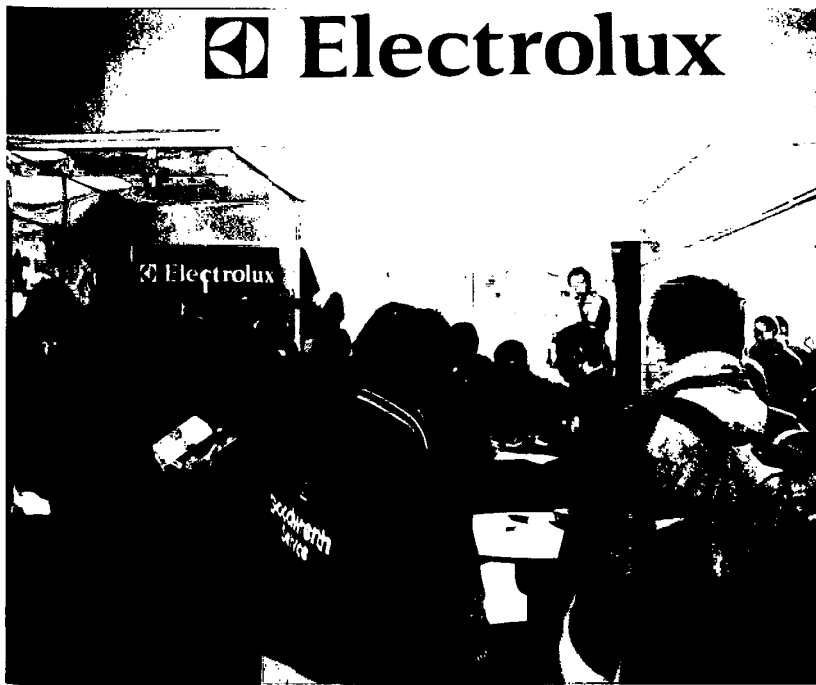
 **Electrolux**

A Miskolci Egyetem március 25-én rendezte meg Észak-kelet Magyarország legnagyobb állásbörzéjét, melyen a korábbi évekhez képest kevesebb munkaadó vett részt.

# Állásbörze a Miskolci Egyetemen

Vállalatunk természetesen idén is részt vett az állásbörzén. Az ott szerzett tapasztalatokról Koncz Károly, HR specialista a következőket nyilatkozta lapunknak:

- Az idei állásbörzén cégünket hét kolléga képviselte, akik között olyan fiatal műszaki szakemberek is megjelentek, akik a Miskolci Egyetemen végeztek, s ma már a mi munkatársaink. Ahogy a többi vállalat, úgy ezúttal mi sem tudtunk konkrét állásajánlatokkal megjelenni, ám azt jeleztük, hogy elsősorban műszaki végzettségű jelölteket várunk. A nyitott pozíciók hiánya ellenére is minden korábbinál többen, 195-en adták le hozzánk pályázatukat, köztük 150 pályakezdő. Érdemes kiemelni, hogy a korábbi éveknél nagyobb volt a már tapasztalattal rendelkezők aránya. Azt gondolom, hogy a pályázók számát kis mértékben az is növelte, hogy

nyereményjátékunk során három Electrolux terméket sorsoltunk ki a hozzánk jelentkezők között a nap végén.

Végzettség szerint a pályázók negyede közgazdász, negyede, pedig gépészmérnök volt, míg a többiek műszaki menedzseri, műszaki informatikus, villamosmérnöki és egyéb mérnöki végzettséggel rendelkeztek. A pályázók többsége logisztikai, termelés mérnöki, beszerzői, termékfejlesztő mérnöki és minőségbiztosítási mérnöki állásban dolgozna a legszívesebben vállalatunknál. Az álláskeresők mellett nagy volt a diplomamunka és a szakmai gyakorlat iránt érdeklődők száma is.

Összességében azt mondhatom, hogy egy nagyon sikeres állásbörze vagyunk túl, melyen sok fiatal jelentkezését regisztráltuk. Vélhetően közülük a későbbiek során lesznek olyanok, akik valóban nálunk dolgozhatnak majd.



# Energiatakarékos Electrolux készülékek az Antarktiszon

Az Antarktiszon működő, belga Princess Elisabeth kutatóbázist környezetbarát Electrolux háztartási gépekkel szerelték fel.

- A Princess Elisabeth a harmadik nemzetközi kutatóállomás, amelyet teljes mértékben az Electrolux háztartási készülékeivel szerelnek fel. 2002-ben a vállalat környezetvédelmi szempontból kiemelkedő háztartási készülékeket adott az Antarktisz partvidékén található olasz Terra Nova bázisnak, valamint az új, egész évben működő francia-olasz Concordia bázisnak. Az Antarktiszon ma több mint 50 aktív kutatóállomás működik.

A Nemzetközi Sarkkutató Alapítvánnyal (International Polar Foundation) kötött szerződés keretében az Electrolux felső kategóriás, hatékony energiafelhasználású háztartási eszközöket szállított a sarki kutatóbázisra. Nagy kapacitású mosógépek, szárítógépek, tűzhelyek, szagelszívók, mikrohullámú sütők, hűtőszekrények, jegesedésmentes hűtőládák, és mosogatógépek teszik komfortosabbá a kutatócsoport tagjainak napjait. Az Electrolux emellett porszívókat is szállít a bázisra, többek között két robotporszívót. A kutatóbázisra szállított modellek bármely háztartás számára elérhetők, hisz az Electrolux széles körben értékesített termékínálatából lettek kiválasztva.

Csaknem az összes készülék „A” vagy annál jobb energiahatékonysági osztályba tartozik, hogy megfeleljen az Antarktisz első „nulla CO2 kibocsátású” bázisára vonatkozó szigorú energiahasználati követelményeinek. A létesítmény teljes

egészében megújuló energiát használ a működéséhez, és kiemelt figyelmet fordítanak a hulladékkezelésre is. Minden energiát alternatív források – például szélkerekek és napelemek – biztosítanak, emellett kizárólag a legjobb energiahatékonyságot biztosító eszközöket lehet használni az épületben.

Az Electrolux környezeti és fenntarthatósági kérdésekért felelős alelnöke, Henrik Sundstöröm úgy véli, a Princess Elisabeth kutatóbázis élő példája a fenntarthatósági szempontok szerint működő háznak. Ha a kutatók komfortosan élnek és dolgoznak extrém körülmények között egy nulla kibocsátású házban, akkor az átlagembereknek üzenet értékű lehet ez a berendezkedés. Véleménye szerint ez egy jó lehetőség az Electroluxnak arra, hogy meghatározzák a jövő készülékeinek fejlesztési irányát.

A 700 négyzetméter alapterületű bázis 2009. február 15-én kezdte meg működését. Az állomáson húsz kutató él és dolgozik a nyári évszakban. A bázis az orosz Novolazarevskaja és a Syowa japán kutatóállomások között, a Maud királynő föld (Dronning Maud Land) régióban kapott helyet.

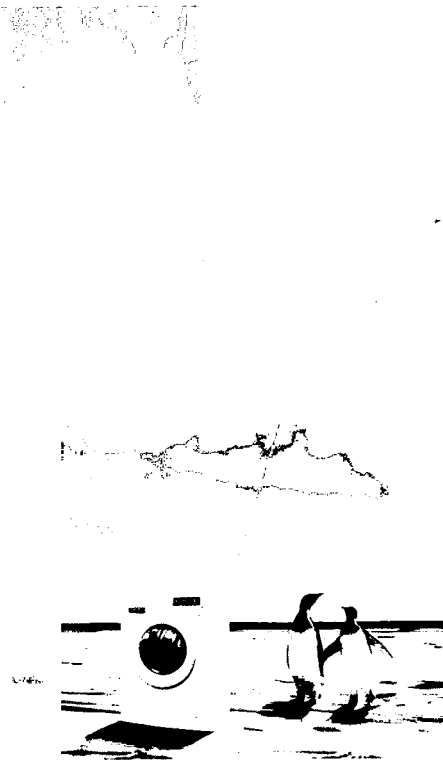
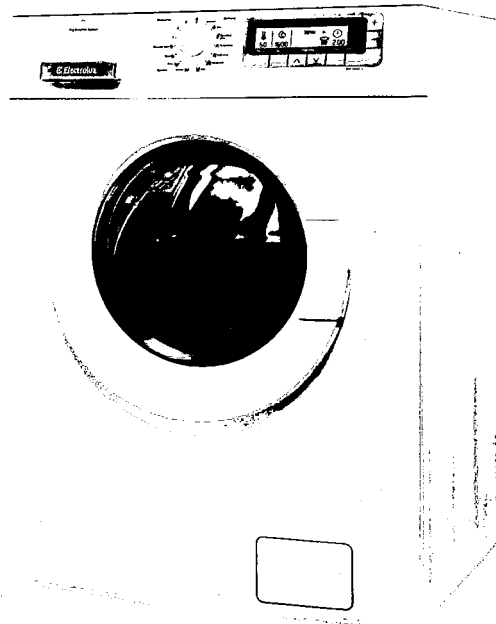

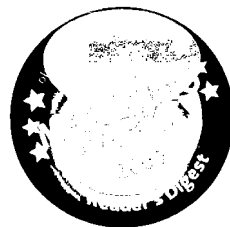

A Reader's Digest magazin "Európai Megbízható Márkák" éves olvasói felmérése során már harmadik ízben a világhírű polinói Zanussi konyhai nagygép a legbizhatóbb.

A Reader's Digest „Európai Megbízható Márkák” felmérése tizenhat európai országban vizsgálta, mely márkák élvezik a legnagyobb bizalmat a magazin olvasói körében. A magazin Magyarországon 20 kategóriában választotta ki a legmegbízhatóbb márkákat. Konyhai nagygép kategóriában, immár harmadik alkalommal, a Zanussi került a dobogó legfelső fokára.

Az „Európai Megbízható Márkák” kutatást 2001-ben indította el a Reader's Digest. Mára az egyik legnagyobb és legátfogóbb fogyasztói tanulmányok egyike Európában, melynek elsődleges célja, hogy felmérje, milyen márkák élvezik leginkább a bizalmat a Reader's Digest magazin olvasóinak körében.

A Reader's Digest a legnagyobb példányszámú hazai magazin, 134.000 példánnyal. Idén több mint 23 000 európai olvasó töltötte ki önkéntesen a kérdőívet, az ő visszajelzéseik alapján kapta meg a Zanussi a legmegbízhatóbb márka elismerést kategóriájában.

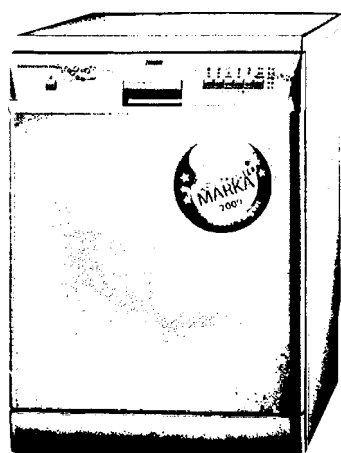

A felmérést immár nyolcadik éve azonos szempontok alapján összeállított kérdőív segítségével végzik, így az értékelési szempontok évről-évre megegyeznek. Az olvasók a márkákat egytől-ötig terjedő skálán négy kritérium - minőség, ár, termékimázs, a fogyasztói igények kielégítése - szerint osztályozhatták.

A Zanussi 2007 óta vezeti a megbízhatósági listát a magyar fogyasztók körében.

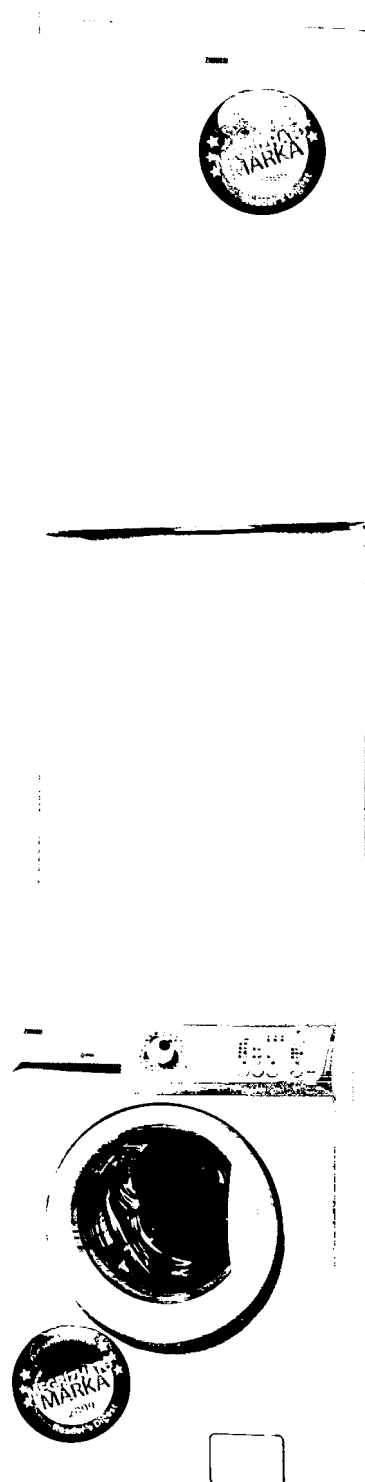
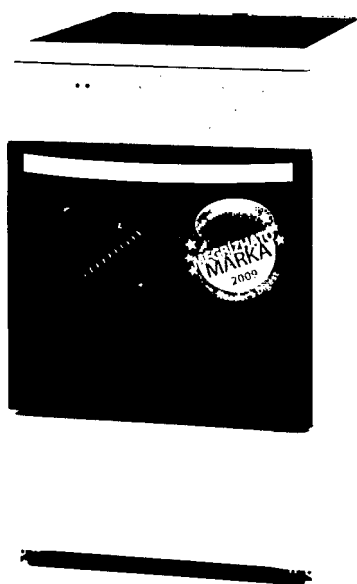

# Ön mit olvas szívesen szabadidejében?

A fenti körkérdeést tettük fel néhány munkatársunknak. Az időzítés nem biztos, hogy a legjobb, hiszen a legtöbben rendre arra hivatkoznak, hogy sem erre, sem arra nincs idejük. Azért mi kíváncsiak voltunk, hogy kevés szabadidejük egy részét vajon olvasással töltik-e munkatársaink.



**Csónka Tímea**

(Porszívógyár – sorvezető)  
- Elsősorban a versesköteteket forgatom a kezemben, mert a terjedelmesebb regények olvasásához nincs elég időm. József Attila a kedvencem, de Márai Sándor Fűves könyvét is nagyon szeretem. Érdekes, hogy iskola után szerettem meg a verseket. Napilapokat és hetilapokat, azaz újságokat nem nagyon olvasok.



**Nagy Lajosné**

(Porszívógyár – sorvezető)  
- Szeretem a szerelmes regényeket, a fantasztikus irodalmat és az olyan könyveket, amelyek történelmi személyekről szólnak, ám időm a munka és a három gyermek mellett nem sok van az olvasásra. Újságokat nem nagyon veszek, a napi híreket leginkább a neten nézem meg és olvasom el.



**Babusa Attila**

(Porszívógyár – sorvezető)  
- Szabadidőmben, ha lehet akkor sakkozom és ultizom. Azért egy kis időm marad olvasni is. Mostanság lányaim kötelező olvasmányait szoktam olvasni, és segítek nekik az olvasónaplót megírni, miközben megbeszéljük azt, amit olvastunk. Az utóbbi időben olvasott könyvek közül a Sorstalanság tetszett a legjobban, mert abban az írója, Kertész Imre szerintem nagyon valóságyszerűen jelenítette meg a vele történeteket. Azt is, hogy ő feladta volna a küzdelmet, ha nem segítettek volna neki barátai, sorstársai. Nem véletlenül kapott ezért a művéért Nobel-díjat.



**Tábi József**

(Hűtőszekrénygyár Jászberény CT Üzem – csoportvezető):

- Nagyon szeretem Robin Cook orvosi regényeit, s rendszeres olvasója vagyok a Reader's Digest magazinnak is. A napilapok közül a Szolnok megyei Új Néplapot szoktam olvasni, de rendszeresen olvasom az internetes hírportálokat. Mint minden magyart, engem is érdekel a labdarúgás és a vízilabdát is kedvelem. Nyáron kevesebb, télen több időm van olvasni, mert a jó időben más elfoglaltságot is találhat magának az ember.



**Nagy Judit**

(Hűtőszekrénygyár Jászberény CT Üzem – operátor):  
- Az az igazság, hogy gyerekként sem igazán szerettem olvasni, s azóta sem jött meg ehhez a kedvem. Én inkább televíziót nézek. A regények helyett jobban szeretem a filmeket, a sorozatokat nézni, mert a képes történetek jobban vonzanak, az olvasás nem köt le. A napi híreket is elsősorban a televízióban követem.

Körkérdeés a dolgozókhoz



**Bathó Tibor**

(Hűtőszekrénygyár Jászberény CT Üzem – gépbeállító lakatos):  
- Inkább a televízióból szerzem az információkat, mint az újságokból. A sportesemények közül különösen a Forma-1 érdekel. Az erről szóló írásokat a sportújságokban rendre elolvasom. Olvastam már könyvet is a Forma-1-ről. Ha az időm engedi, a televízióban mindig megnézem a futamokat.

# Próbainterjúk a Miskolci Egyetemen

**A Miskolci Egyetem és az Electrolux Lehel Kft. kapcsolata már több évtizedes múltra tekint vissza. A kapcsolat évről-évre fejlődik, s ennek része az is, hogy tavaly első alkalommal vettek részt HR-es munkatársaink az állásbörze előtti felkészítő napokon.**

Idén, március 25-én volt a már hagyományosnak számító állásbörze a Miskolci Egyetemen, s ezúttal is megszervezték a felkészítő napokat. Ennek keretében március 10-én járt az egyetemen Koncz Károly HR specialista és Sas Anita HR asszisztens. A két szakember egy olyan rendezvényen vett részt, amely három részből állt. Először egy egyetemi oktató tartott előadást az állásinterjúról, az ott alkalmazott technikákról, majd a hallgatók a megjelent cégek szakembereit kérdezhették ezzel kapcsolatban. Számos gyakorlati kérdést kaptak HR-eseink, akik a válaszadást követően angol nyelvű próbainterjúzást is tartottak.

- Azt hiszem, hogy mind a hallgatóknak, mind nekünk igen hasznos volt ez a találkozás. Hat fiatal jelentkezett a próbainterjúzásra, melyen azt tapasztaltuk, hogy jobban beszélnek angolul, mint néhány évvel korábbi társaik. Azt is megállapíthattuk, hogy a hallgatók megfelelő ismeretekkel rendelkeznek, s felkészültek egy-egy ilyen beszélgetésre – foglalta össze a miskolci állásbörze előtti felkészítő interjúkon szerzett tapasztalatokat Koncz Károly.

# Megkezdődött a tavaszi futószezon

**Immár hagyományosan a március elején megrendezett Pécs-Harkány országúti futóversennyel kezdődik a hazai utcai, országúti futóversenyek tavaszi szezona.**

Március 8-án délelőtt 868 futó gyülekezett a pécsi rajthelynél, hogy a 25 km-es távot leküzdve megérkezzen a harkányi célba, ahol a küzdelem után a gyógyfürdőben pihenhet ki a

fáradalmakat. 786-an egyéniben teljesítették a távot, 82-en pedig a váltók első embereiként vágta neki a futásnak.

A napok óta tartó esős-zimankós időjárás 11 órára verőfényes napsütésre váltott, így a futók kellemes, napos, bár hűvös és kissé szeles időben vághattak neki a táv teljesítésének.

A versenyen, már két éve, vállalatunk is képviselteti magát. A Kocza István, Kovács Zoltán, Nagy Viktor trió 2:20:07-es idővel teljesítette a távot, 3 percet javítva a tavalyi Electrolux csapat idején, míg Kocza István egyéniben is lefutotta a 25 km-t.



# Két éves az Electrolux étterme Nyíregyházán

Indulásának két éves évfordulóját ünnepelte az Electrolux étkezde március 12-én, a nyíregyházi hűtőszekrénygyárban.

A hamisítatlan szülinapi hangulat elengedhetetlen kellékei a torta, a héiümos lufik és az üdítő sem hiányozhattak.

Az ünnepi torta madártej ízesítésű volt, csokoládé reszelékkel és mandula szeletekkel borítva.

A dolgozókat néhány nappal az évforduló megelőzően körlevél tájékoztatta, hogy aki március 12-én az étkezdében fogyasztja el ebédjét meglepetésben részesül. Ennek köszönhetően, sokan kíváncsian jöttek be az ebédlőbe, amikor is minden vásárló egy szelet tortát, valamint egy pohár gyümölcslevet kapott az ebédjéhez ajándékba. Az étkezde üzemeltetői, a Márta + Társa Bt, ezzel az aprósággal szerették volna megköszönni vendégeiknek, hogy két éve napról - napra betérnek és itt fogyasztják el ebédjüket.

A dolgozók örömmel fogadták és fogyasztották el az ünnepi süteményt, néhányan gratuláltak az évfordulóhoz és további jó munkát kívántak.

Az étkezde üzemeltetői, továbbra is három

frissen készített menüvel, üdítőkkel süteményekkel, és savanyúsággal várják vendégeiket. A büfé néhány hónappal ezelőtt próbaüzemmódban elindította új szolgáltatását a mozgóbüfét, melyet a nyolcórai szünetben találhatnak meg a dolgozók a pihenő és a dohányzó helyek környékén. A kiskocsin péksütemények, szendvicsek, csomagolt termékek, üdítők is megtalálhatók, valamint a büfé árukészletének kicsinyített verziója.

Természetesen a kiszállított termékek körét nap mint nap egyedi igények szerint bővítik.

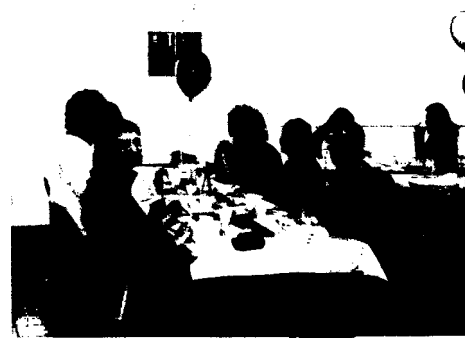

## Afrikai napok

Gasztronómiai szafari

**2009. április 21-22-én**

Tun Shettita (Tonhal csipős paradicsommártással)  
Bibbi Mhammar (Kuszkuszszal töltött pulykamell)  
Firakh Mehammara (Fahéjas rántott csirkemell)  
Tamiya (Babfánk)  
Gőzön párolt csikecomb  
Marokkói kuszkusz



## Görög napok

Eredeti mediterrán ízek a görög szigetvilágból

**2009. május 13-14-én**

Musaka (Húsos rakott padlizsán)  
Dolmades (Töltött szőlőlevél)  
Brizola (Görög sertés tarja)  
Bárányraguleves  
Citromos burgonya  
Paradicsomos óriásbab saláta



## Gyros

Eredeti gyros falatok az Eurest kardforgatóitól

**2009. június 9-11 között**

Gyros tál (Saláta, feta sajt, sült burgonya, pita, gyros hús)  
Vegetáriánus Gyros  
(Saláta, feta sajt, sült burgonya, pita, csicseriborsó vagdalt)

  
**Eurest**

Várjuk Önöket szeretettel!

## Kedves Vendégeink!

Ismét animációs napok az Electrolux jászberényi éttermében.

## Húsvét előtti böjti ételek

Frissüljön fel az Eurest éttermében

**2009. április 6-10 között**

Böjti káposzta (hús nélküli töltött káposzta)  
Aszaltszilva leves  
Tárkonyos sonkaleves  
Pikáns halsaláta (céklás, pácolt heringes majonézes saláta)  
Kukorica gánica  
Alföldi nyúlparrikás

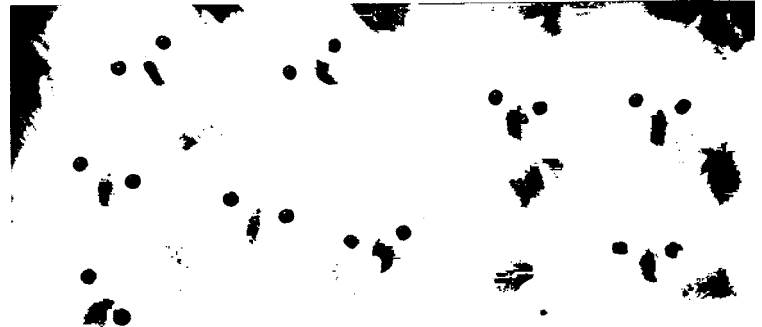

## Mézédes napok

Mézelelje meg a kínálatunkat!

**2009. május 25-29 között**

Mézes mustáros csirkemell  
Gesztenyemézes almaleves  
Rostonsült pulykamell mézes gyümölcsraguval  
Kerti saláták mézes balzsamos öntettel  
Túrós galuska akácmézzel csurgatva  
Mézes sörrel sült csülök



## Régiók, ételek

Elhozzuk Önnek a vidék ízeit!

**2009. június 22-26 között**

Bakonyi betyárleves  
Csongrádi jércemell  
Vasi dődölle  
Harcsa paprikás túrós csuszával  
Ráczponty  
Palóc pecsenye



2009. április  
XLIV. évf., 4. szám

# Electrolux újása

Városi Könyvtár és Információ

Jászberény



*Thinking of you*

 Electrolux



# Egy újabb kihívás...

Az Electrolux világszinten és Magyarországon belül is sikeres vállalat, amit Önökkel együtt, az Önök tudásának, tapasztalatának, lojalitásának köszönhetően tudtunk elérni. A siker mögött nem kevés munka van, és bizony jól esik, ha ezt mások is észre veszik. Elismerést kapni - bizonyítékként annak, hogy



értünk a dolgokhoz - mindenképpen jó érzés, bárkitől, bármilyen formában is jön. Éppúgy büszkeséggel tölthet el a kollégák részéről jövő dicséret szó, mint a munkánkért odaítélt díj, vagy épp egy tisztségre történő megtisztelő felkérés.

- Takács János a Befektetői Tanács új társelnöke 3
- Hans Stråberg levele - Electrolux a mi vállalatunk 4
- Köszönöm a magyar kollégák elkötelezettségét... 6
- Új szabályozás az energiaosztályokra Európában 8
- Sikerral zárult a hároméves terv... 10
- Költséghatékonyság növelése érdekében... 11
- Gyártásfejlesztés a fagyasztóládagyárban 12
- Új Electrolux fagyasztóládák 13
- Gyárigazgatói díjak átadása Nyíregyházán 14
- EMS sárga minősítések és Javasolj és Nyerj! díjátadó a nyíregyházi hűtőszekrénygyárban 14
- Egy kék és két zöld EMS fokozat átadása Nyíregyházán 15
- EMS Award 2008 15
- EMS sarok 16
- Harmadik Javasolj és nyerj! díjátadó a porszívógyárban 17
- EMS bevezetés értékelés a jászberényi hűtő- és fagyasztóládagyárban 18
- Javasolj és nyerj! februári díjátadó a jászberényi hűtőszekrénygyárban 19
- EMS üzemlátogatás 19
- Újabb beépíthető újdonság 82 cm magasságban: aláépíthető hűtő- és fagyasztócsalád slide door kivitelben 20
- Electrolux Márkabolt a Sugár Üzletközpontban 21
- Tavaszí akció 24
- Körkérdés a dolgozókhöz - Mennyit és mire használja az internetet? 25
- Szakszervezeti hírek 26
- III. Electrolux horgászverseny Nyíregyházán 26
- Termékeink népszerűsítése Franciaországban 27
- Hatalmas mezőny a tavasz legnagyobb futóversenyén 27
- Programajánló 28

Március végétől a Befektetői Tanács társelnöki tisztét töltöm be, olyan vállalatvezetők bizalma alapján, akiknek a tevékenységét magam is nagyra becsülöm. A Tanács fő célkitűzése, hogy fenntartsa a folyamatos kommunikációt a magyar kormány és a legnagyobb befektetők között hazánkban, hogy biztosítsa a hatékony üzleti irányítást, és folyamatosan vonzza a befektetéseket Magyarországra.

Tevékenységünkkel szeretnénk segíteni a magyar gazdaság versenyképességének javulását, s ez által az egész magyar társadalom fejlődését, hiszen egy multinacionális cég vezetőjeként magam is azok táborába tartozom, akik úgy gondoljuk, nemcsak az ország gazdasági fejlődéséért kötelességünk tenni, de mindennapos munkánk során nem feledkezhetünk meg társadalmi környezetükről és a segítségre szorulókról sem. Kezdetektől fogva ennek az elvárásnak próbálok megfelelni, mikor különböző funkciókat vállalok - nemcsak az üzleti élet területén, hanem társadalmi szervezeteknél is.

Számomra a társadalomtól kapott elismerő visszajelzések azt jelentik, hogy egy cégvezető a vállalatvezetési feladaton túl felnőtt ahhoz is, hogy felelősséggel viseltessen a környezete és az egész társadalom iránt. Éppen ezért egy-egy tisztségre történő felkérés számomra nemcsak nagy megtiszteltetés, de ugyanakkor kihívás is. Ha pedig ennek meg szeretne felelni az ember, sosem szabad elfeledkeznie arról, hogy az ilyen elismerések mögött sok-sok ember - kollégáink, barátaink, szeretteink - munkája, segítsége, támogatása áll.

  
Takács János  
vezérigazgató

Az Electrolux magyarországi cégeinek lapja **Felelős szerkesztő:** Fekete Zsanett **A szerkesztőbizottság címe:** 5101 Jászberény, Pf. 64, Electrolux Lehel Kft. **Kiadja:** Electrolux Lehel Kft. **Felelős kiadó:** Takács János vezérigazgató **Grafikai tervezés, nyomtatás:** boommédia Kft. **Eng. sz.:** III/UHV/130/Szo/1978



Magyarországon a Befektetői Tanács 1998 márciusában alakult a következő alapító tagokkal: AGIP Hungária, Gaz de France, Nestlé Hungária, Procter&Gamble, Dunapack, BP Oil Magyarország, Total, Philips, Electrolux, Philip Morris, Henkel, Julius Meinl, McDonald's, British-American Tobacco, Amoco, Samsung, Strabag, Sony Hungária, Novartis Hungária, Messer Hungarogáz, Tesco, Danone, Esso Hungária.

# Takács János a Befektetői Tanács új társelnöke

A Befektetői Tanács fő célkitűzése, hogy fenntartsa a folyamatos kommunikációt a magyar kormány és a legnagyobb befektetők között hazánkban. Mindezt annak érdekében, hogy biztosítsa a hatékony üzleti irányítást, és folyamatosan vonzza a befektetéseket Magyarországra.

A Befektetői Tanács szervezeti felépítésének megfelelően a Tanácsot két társelnök vezeti. Egyikük a magyar kormány mindenkor gazdaságért felelős minisztere (jelenleg a Nemzeti Fejlesztési és Gazdasági Miniszter). A másik társelnök a befektetők képviselője, akit a Plenáris ülés két évre választ meg, egyeztetési lehetőséggel.

A tanács új elnöke 2009. március 20-tól az Electrolux Lehel vezérigazgatója, Takács János lett. Ezidáig az elnöki tisztségeket 1998 – 1999-ben Mosonyi György a Shell vezérigazgatója, majd 1999-2001 között Kepecs Gábor az AB Aegon vezérigazgatója és 2001-2009 között Sugár András a Westel / T-Mobile vezérigazgatója látta el.

A befektetők által megválasztott társelnök jelölésénél az Irányító Bizottság a következő kritériumokat tartotta fontosnak a tisztség betöltéséhez:

- magyar állampolgár legyen vagy beszéljen magyarul

- több éves tapasztalattal rendelkezzen a magyarországi üzleti környezetben
- ismerje a magyar politikai helyzetet
- ismerje a politika szereplőit
- reálisan közeledjen a politikához és a üzlethez
- elsőszámú vezetője legyen egy jelentős vállalatnak
- legyenek korábbi tapasztalatai üzleti szövetségek vezetésében
- széles körben politikailag függetlenként ismerjék.

A Befektetői Tanács tagjai az alábbi kritériumok egyikének megfelelő vállalatok elsőszámú vezetői: A vállalat több mint 100 millió USD-nak megfelelő befektetéssel kell rendelkezzen Magyarországon, vagy az anyavállalat a Fortune 500-as listán szerepel és a magyarországi éves forgalma meghaladja a 100 milliárd forintot. Amennyiben a vállalat az előbbiektől egyik kritériumnak sem felel meg a tagság felfüggesztésre kerül. A tagok listáját évente felülvizsgálják. A Tanács szövegíróje a megválasztott társelnök.

A Befektetői Tanács Irányító Bizottsága évente legalább négyszer ülésezik, de szükség szerint rendkívüli ülésekre is sor kerülhet.

- Az Irányító Bizottság tagjai a befektetők által megválasztott társelnök illetve a következő szervezetek képviselői:
  - Amerikai Kereskedelmi Kamara
  - Joint Venture Szövetség
  - Német – Magyar Ipari és Kereskedelmi Kamara
  - Nemzetközi Vállalatok Magyarországi Társasága
  - Európai Unió Kamarák állandó képviselője

# Hans Stråberg levele

## Electrolux a mi vállalatunk

Üdvözöljük az Electroluxnál. Az alábbiakban összefoglalást adunk vállalatunkról – arról, hogy kik vagyunk, mit és miért teszünk, miben hiszünk és mit akarunk elérni.



### Cégünk főbb jellemzői

Globális erőt képviselünk az elektromos konyhai készülékek és takarítógépek terén, nemzetközi jelenlétünk pedig szélesebb körű, mint bármely más versenytársunké. Termékeink több mint 150 országban segítik az embereket az ételek tárolásában és elkészítésében, a ruha- edény- és padlótisztításban.

Fogyasztói termékeink az otthonokat vonzóbbá, tisztábbá és biztonságosabbá teszik. Ipari professzionális berendezéseink pedig a vállalattulajdonosokat segítik a minőség javítása, a termelékenység fokozása és a jövedelmezőség növelése terén. Amikor az emberek Electrolux terméket vásárolnak, akkor nem csupán egy készüléket vesznek, hanem könnyebb, élvezhetőbb életet is, ami büszkeséget okoz és pozitív érzéseket kelt bennük.

Folyamatosan bocsátunk ki innovatív, kiváló minőségű termékeket, amelyek egyértelműen jobb versenytársaink termékeinél, és összhangban vannak a vásárlói szükségletekkel. Mivel a vásárlói igények világszerte közelednek egymáshoz, egyre inkább globális

termékskalákat fejlesztünk ki. Ez széleskörű előnyöket biztosít a beszerzésben, a gyártásban és a forgalmazásban.

A nagy és kis viszonteladókkal a világon mindenhol kialakított szoros partneri viszony bizalmat kelt, és kölcsönös előnyökkel jár. Ugyanilyen fontosak a beszállítókkal, a tanácsadókkal, az építésszel és a kereskedőkkel kialakított szilárd kapcsolataink is.

### Történetünk

1908-ban Axel Wenner-Gren svéd üzletember és értékesítési szakember látott egy primitív, „behemót” porszívót egy bécsi áruház kirakatában. Erős fizikumú ember kellett volna a kezeléséhez. Axel Wenner-Gren azonban a porszívóban felismerte az üzleti lehetőséget.

Megvásárolta a szabadalmakat és alapvetően áttervezte a porszívót, hogy az könnyű legyen, és bárki kezelni tudja, majd elkezdte árulni – háztól-házig járva – részletfizetésre. Ezzel megszületett az Electrolux vállalat.

Házaló ügynökeinket, akik lakások százezreit látogatták végig számos országban, arra tanítottuk, hogy figyeljenek a vevők kifogásaira, tudakolják meg, mire van szükségük, és juttassák el ezeket az információkat a tervezőkhöz és a mérnökökhöz, a folyamatos termékkorszerűsítés érdekében.

Később, amikor tevékenységünk kibővült, és a porszívókon túlélve megkezdtük a különböző háztartási készülékek gyártását, továbbra is hagyjuk, hogy vevőink irányítsák termékfejlesztésünket és vevőszolgálatunkat.

Ma már nem értékesítünk háztól-házig járva, de szenvedélyes érdeklődésünk a valós emberi igények iránt változatlan. A felhasználói viselkedés mélyreható vizsgálatain alapuló, egyedülálló fejlesztési folyamat segít minket abban, hogy olyan termékeket alkossunk, amelyek eleget tesznek a vevők igényeinek, megoldják problémáikat és teljesítik vágyaikat.

Bárki, aki megvásárolja vagy használja termékeinket, ügyfélnek számít:

Mi az Electrolux? Kik vagyunk és mit támogatunk? Ezek azok a kérdések, amelyeken már jó ideje eltűnődtem, és az új munkavállalóknak szóló üzenetben összefoglaltam mindazokat a gondolatokat, amelyek szerintem meghatároznak minket. A köszöntő üzenet további finomítása és bővítése érdekében együttműködtem a Csoport vezetésével. Úgy gondolom, az üzenet olyan alapvető ismereteket foglal össze az Electroluxról, amelyek régebbi dolgozóink számára talán magától értetődőek.

Tisztelettel:  
Hans Stråberg  
elnök-vezérigazgató



nagykereskedők, kereskedők, kiskereskedők, üzlettulajdonosok és természetesen a végfelhasználók. Az Electrolux sokmillió ügyfele közé tartozik például az a család, amelyik mosogatógépet vásárol a konyhájába, az a kórház, amely professzionális mosodai berendezést telepít, az az étterem, amely megvásárolja professzionális ételkészítő gépeinket, illetve a nagy országos kiskereskedelmi cégek vagy a kis családi üzletek. Mi mindannyiukra odafigyelünk.

Az Electrolux üzleti sikere kezdettől fogva a vevőkkel való közelségen alapult, valamint azon, hogy a vállalat korábban ismerte fel az üzleti lehetőségeket mint mások, és gyorsan kihasználta azokat. Ez a szellem most is tovább él.

#### Alapértékeink

Vállalati kultúránk fontos eleme a tiszteletadás és a sokszínűség, az etika és a tisztességes magatartás, a biztonság és a fenntarthatóság. Ezek alkotják az alapokat. Ezek irányítják minden cselekedetünket, és – ami még fontosabb – azt, hogy hogyan bánunk

egymással. Ilyen értékek jellemzik az összes nagy, globális vállalatot. A következő három alapérték azonban egyértelműen megkülönbözteti az Electrolux-ot más vállalatoktól:

**Vevőmánia.** A termékeinket megvásárló és használó emberek jelentik munkánk egyetlen célját. Tőlük függünk. Ők tesznek szívességet nekünk azzal, hogy kiválasztják termékeinket. Az ő akarata, kívánságuk és nézeteik irányítják tevékenységünket. Az elégedett vásárlók megszerzése és megtartása érdekében többet kell kínálnunk annál, mint amire pillanatnyilag szükségük van. Előre kell látnunk jövőbeli szükségleteiket is, hogy készen álljunk, amikor valami még jobbat kívánnak. Meg kell könnyíteni nekik, hogy kapcsolatba lépjenek velünk. Naponta meg kell dolgoznunk az üzletért. Ennek egyik igen fontos része a hatékony vevőszolgálat.

**Szenvedélyes innováció.** Sikerünk kulcsa az innováció. Állandóan keressük az új lehetőségeket és az új utakat az előrehaladáshoz. Mindig nyitottak vagyunk arra, hogy jobban

végezzük a dolgunkat. Nem félünk kockázatot vállalni. Az innováció lehet bármilyen új vagy eltérő dolog, amely növeli a vásárlói élményt, vagy más módon szolgál a vásárló javára. Ennek megfelelően nem csupán a termékek és a szolgáltatások terén bátorítjuk az innovációt és az alkotókészséget, hanem ugyanannyira támogatjuk a technológiákban, az emberi erőforrással való gazdálkodásban és a vállalati modellekben. Mindenféle innováció gyújtópontjában a vevő áll.

**Eredményközpontúság.** Mindenben, amit teszünk, látható, mérhető haszonra törekszünk. Nem tévesztjük össze az erőfeszítést az eredményekkel, és az érték többet jelent számunkra, mint a pusztán mennyiség. A lényegesre koncentrálnunk, és arra törekszünk, hogy a dolgokat egyszerű, informális, célratoró és közvetlen módon végezzük. Tudjuk, mit kell megvalósítanunk, és értjük, hogy saját szerepünk hogyan járul hozzá a célok eléréséhez. Mindent megteszünk, hogy céljainkat és saját múltbeli teljesítményünket túlszárnyaljuk.

*Folytatás a következő lapszámban.*

A februári lapszámunkban indítottunk egy interjúsorozatot amelyben bemutatjuk az európai üzletágvezetőket, akiknek tevékenységében nagy szerepet kap a magyarországi hűtő és fagyasztóládagyár.



## Köszönöm a magyar kollégák elkötelezettségét...



### Névjegy

**Név:** Mischa Quinton

**Kor:** 36

**Családi állapot:** élettársi viszony (egy 4 éves és egy 2 éves leánygyermek édesanyja,)

**Lakóhely:** Belgium, Brüsszel

**Végzettség:** Ipari tervezőmérnökség+MBA Diploma megszerzésének ideje: 1995 + 2001

**Munkahely és mióta:** 7 éve az Electroluxnál

**Beosztás:** Európai Termék Üzletág Vezető

**Idegen nyelvismeret:** angol, holland, francia, német

**Hobbi:** hegymászás, de mostanában csak homokozás a lányokkal

**Kedvenc Electrolux termék:**

Aeg PerfektFit Side by side

**Kedvenc könyv:** A gruffalo – már 100-szor elolvastam

**Kedvenc mozi:** Micimackó – ami még a szülőknek is szórakoztató

**Kedvenc étel:** Sushi

### 1. Honnan érkezett az Electroluxhoz, és előtte milyen munkahelyeken dolgozott?

Hét évig más multinacionális vállalatoknál (Siemens, Mannesmann és Philips) dolgoztam, majd csatlakoztam az Electroluxhoz.

### 2. Hogyan került az Electroluxhoz?

Közvetlenül az Electrolux honlapján meghirdetett álláshirdetésre jelentkeztem.

### 3. Milyen területeken dolgozott eddig az Electroluxnál?

Korábban a fagyasztóládák területén Termék Üzletág Vezetőként dolgoztam, ezt megelőzően pedig a Fogyasztói Innovációs Program (akkor még PCP-nek hívták) projekt menedzsere voltam. Feladatomban volt a fogyasztók számára megfelelő, innovatív termékek fejlesztése és piacra való bevezetése.

### 4. Milyen feladatok, feladatkörök tartoznak Önhöz?

Céljaim a jelenlegi pozícióban, mint beépíthető és amerikai típusú side by side hűtőkészülékek üzletágvezetőként:

- Üzleti terv megalkotása/ létrehozása az értékesítési divízióval, a Gyártási Szervezettel, a kutatás-fejlesztéssel és a pénzügyel közösen

- Hosszútávú termékfejlesztési terv elkészítése fogyasztói felmérések alapján
- A termékskála koordinálása
- Innovatív termékek időben történő bevezetése.

### 5. Be tudná röviden mutatni a szervezetét, melyet vezet?

Erős csapatot alkotunk a beépíthető hideg termékek termékmenedzsereivel, szoros együttműködésben dolgozunk az értékesítéssel, a kutatás-fejlesztéssel és a termeléssel.

### 6. Mik az elsődleges tervek, célok az idei évre az Ön területén?

Jelenleg a legfontosabb törekvésem, hogy a beépíthető hideg termékek területén visszafordítsam a negatív profitabilitást. A főbb intézkedések közé tartozik a termelés áttelepítése Firenzéből Magyarországra, a profit termelése, a komplexitás csökkentése és az innovációra való koncentráció, amennyiben ezt a vásárlóink hajlandók megfizetni.

### 7. Mondana néhány gondolatot a jelenleg folyó projektekről?

Egy fontos projekt a Jászberényben gyártott új beépíthető 88 és 82 cm magas termékskála, amely magasabb szintű profitabilitást biztosít számunkra.

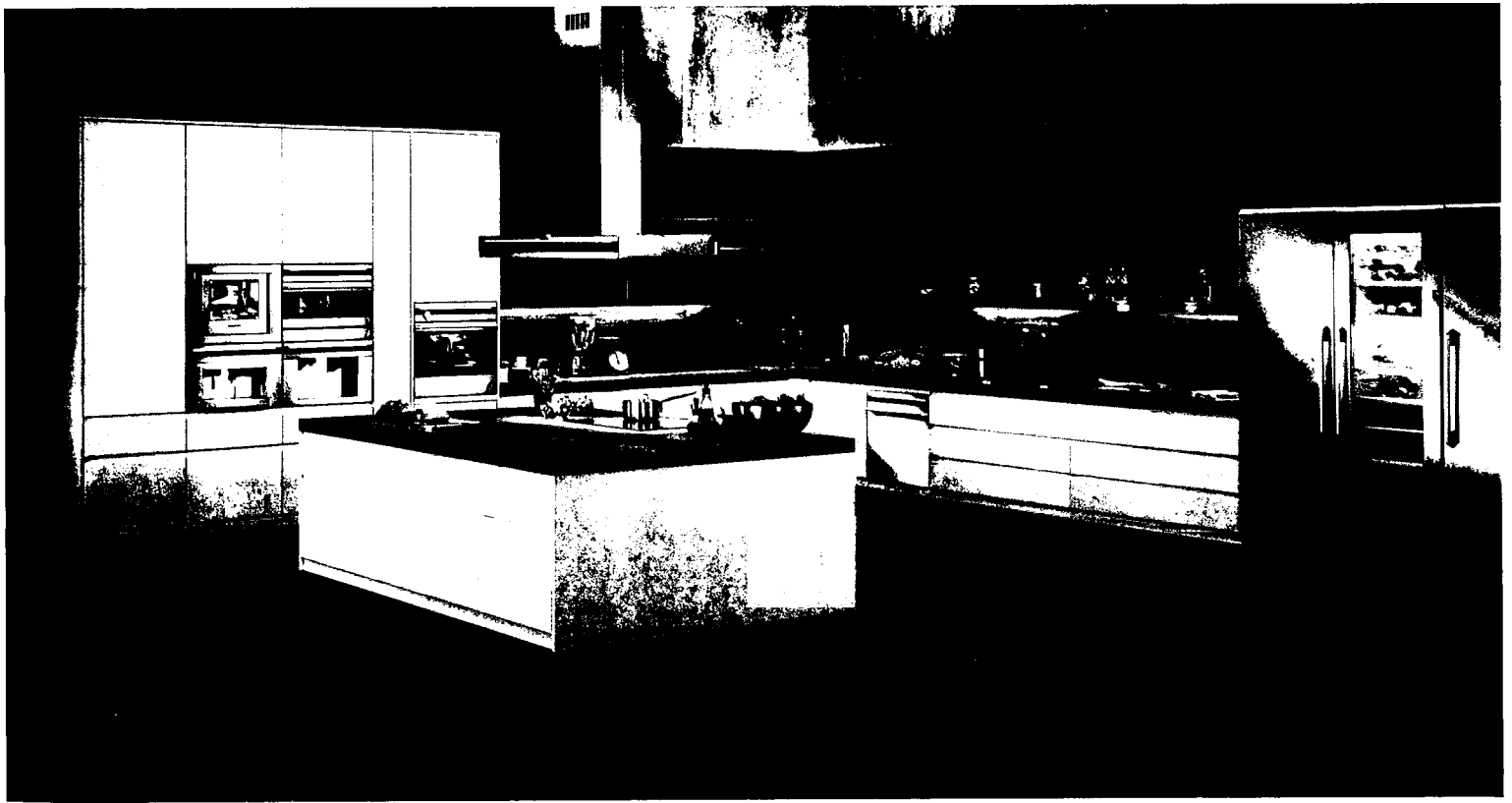

### 8. Ön szerint milyen a jó Electrolux vezető?

A jó vezető megbízható, tiszteletre méltó, és szavahihető. Lelkes a munkáját illetően, mivel az emberek nyíltabban viszonyulnak a szenvedélyes és elhivatott személyekhez. Még bizonytalan időkben is magabiztos. Toleráns, képes megőrizni a nyugalomát és a fő célokra koncentrálni, ami kiválóságot eredményez. Aki a második legjobb, az már nem sikeres.

### 9. Ön szerint ebben a gazdasági válságban egy multinacionális vállalat hogyan tud „talpon maradni”?

Egy multinacionális cégnek határozottan kell kontrollálni a költségeket, és óvatosan befektetni az innovációba, hogy mindig tettekre készek legyünk.

### 10. Milyen a kapcsolata a magyarországi gyárakkal, kik a fő kontaktok?

Főbb kapcsolataim az egész beépíthető termékcsapat, kiemelten Szmidá Ildikó, Cserhádi Erika, Nagy József, Szentpéteri Ferenc és dr. Gönczy Sándor.

### 11. Mi a fókuszterület a termékskálában?

A legfontosabb feladat a firenzei termelés sikeres áttelepítése Jászberénybe.

### 12. Mit üzen a magyar kollégáknak?

Szeretnék gratulálni a magyar csapatnak, minden igyekezetükért, amellyel segítettek beindítani a beépíthető hűtők és fagyasztók gyártását. Nagyra értékeltem a szakmai hozzáállást, a kemény munkát és elkötelezettséget, amely segítségével magas szintű termék minőséget értünk el, nagyon kis termelési késedelemmel. Még egyszer, nagyon köszönöm!

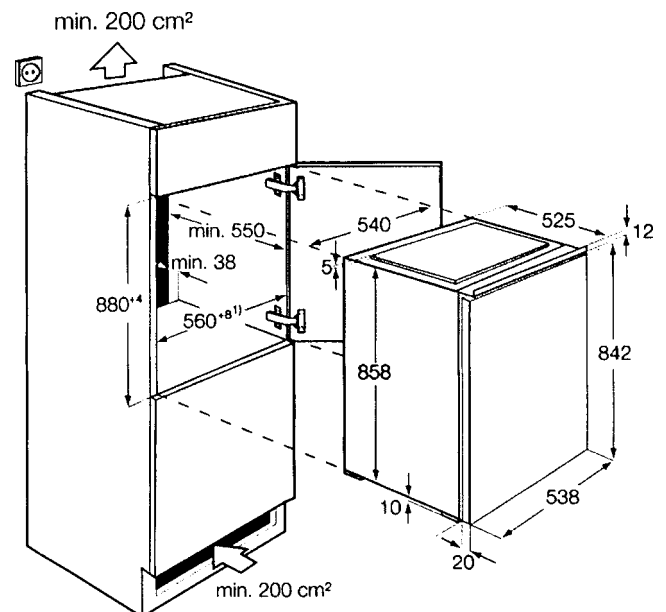
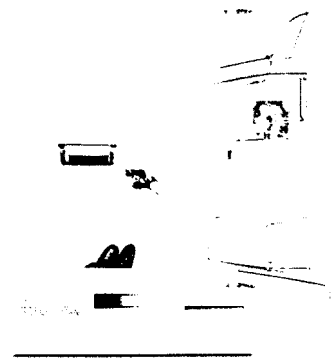



Az Európai Parlament jóváhagyása után, 2010-től az európai háztartási cikkek új energia címkét kapnak. A meglévő A - G hatékonysági skála új osztályokkal fog kiegészülni, és maga a címke is új arculatot kap.

# Új szabályozás az energiasztályokra Európában

Hogyan befolyásolja az új energijelzési rendszer az egyes termékvonalakat:

Hűtőszekrények és fagyasztóládák:

Az új címke kötelező lesz 2011 január 1-től, de 2010 január 1-től már alkalmazható. A régi címke 2010 december 31-ig használható. Az új címke tartalmazza az A-20% és A-40% kategóriákat. Az A-60% 2012 január 1-től lesz alkalmazható, de már korábban is fel lehet tüntetni. A jelenlegi A+ és A+++ -t fokozatosan felváltja az A-20% és A-40%. B osztályú termékek 2010. július 1-től nem kerülhetnek a piacokra.. Az A osztályú termékek 2012 július 1-től fokozatosan lesznek kivonva.

Az első energia címkéket a hűtőszekrényeknél és fagyasztóknál 15 évvel ezelőtt vezették be, majd később következett a többi termék is.

“Összességében, a készülékek promóciójában az energia címke rendkívül sikeres volt.” - mondja Viktor Sundberg, az Electrolux Major Appliances Europe környezeti és európai ügyekért felelős alelnöke. – Habár figyelembe véve azt, hogy manapság az összes mosógép, mosógátógép, sütő és hűtőszekrény A/A+/A++ energiasztályt képvisel, csak a fagyasztóláda kategóriában létezik B és C energiasztályú készülék, további fejlesztések marketingjére már nincs lehetőség. Ez tette szükségessé a címkék minél előbbi frissítését.

Az elmúlt év során, a címke módosítása intenzív téma volt az ipar, az Európai Bizottság, a tagállamok és más részvényesek, mint például a fogyasztók szervezeteinek körében. “Az EU ipari szövetségével (CECED) ragaszkodtunk ahhoz, hogy a címke újratervezésekor az A-G skálát nem szabad lefokozni, “ - mondja Sundberg. “Sajnos, a fogyasztói szervezetek nem értettek ezzel egyet. Ez nehezítette az EU Bizottság számára a javaslat előterjesztését.”

A jelenlegi A osztály helyett javasolt új osztályok :

Az EU Bizottság és a tagállamok azt javasolják, hogy azok a készülékek, amelyek jelenleg A/A+/A++ osztálynak felelnek meg, az új kategóriák szerint “A-20%”, “A-40%” stb. besorolást kapjanak. Ezt a módszert némely piacokon már használják reklámanyagokban. Az új címke ezentúl már nem tartalmazná a mosási teljesítményt a mosógépeknél, ehelyett csak az A vagy az annál jobb mosási teljesítményű termékeket lehetne értékesíteni. Olyan mosógépeknél, ahol a mosási kapacitás 3 kg vagy annál kevesebb, a teljesítmény B vagy annál jobb kell hogy legyen.

A javasolt új címke különbözni fog a jelenlegitől, így könnyen megkülönböztethető lesz a 2010-2011-es átállási periódusban. A javaslat szerint a szöveget a címkén piktogram helyettesíti, ami nyelvtileg semlegessé, mindenki számára érthetővé teszi. A címke megújítására tett javaslat mellett, a Bizottság és a tagállamok még azt is szorgalmazzák, hogy a B kategóriás hűtőszekrényeket, fagyasztókat és mosógépeket 2010 július 1-től fokozatosan vonják ki a forgalomból. Az A kategóriás hűtőszekrényeket, fagyasztókat és mosógépeket pedig 2012 illetve 2013-tól szüntessék meg.

Amennyiben az új címke tervezete nem is tökéletes, a javasolt frissítés pozitív fogadtatásra talált, mivel az A-G skála lefokozása elkerülhető- mondja Sundberg. “Az új címke lehetőséget ad arra, hogy megkülönböztessük és támogassuk a leghatékonyabb termékeinket. “

Az EU Parlament rövidesen döntést hoz a javaslattal kapcsolatban.

Az Európai Parlament jelenleg elemzi a javaslatot és még nyár előtt meghozza döntését. Abban az esetben, ha elutasítja, az EU Bizottságnak újra kell kezdenie a megbeszéléseket a tagállamokkal és új javaslattal kell előállnia.

Az ésszerű eredmény az, ha az új címkét jóváhagyják. Sajnos azonban az EU Parlament és a Bizottság szimbolikus politikai küzdelme és néhány érdekcsoport törekvései miatt még bizonytalan az ügy kimenetele - mondja Sundberg.

“Az Electrolux a CECED-del együtt azért érvel, hogy az EU Parlament ne használja a termékeinket eszköznek az EU intézmények közötti szimbolikus politikai harcban. Sürgetjük őket, hogy ne halogassák tovább az új címkével kapcsolatos döntést.

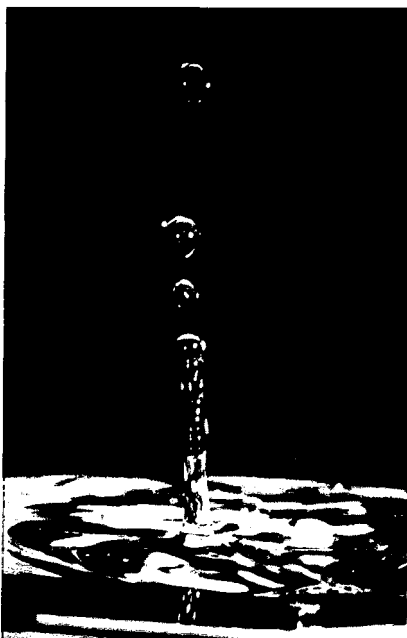



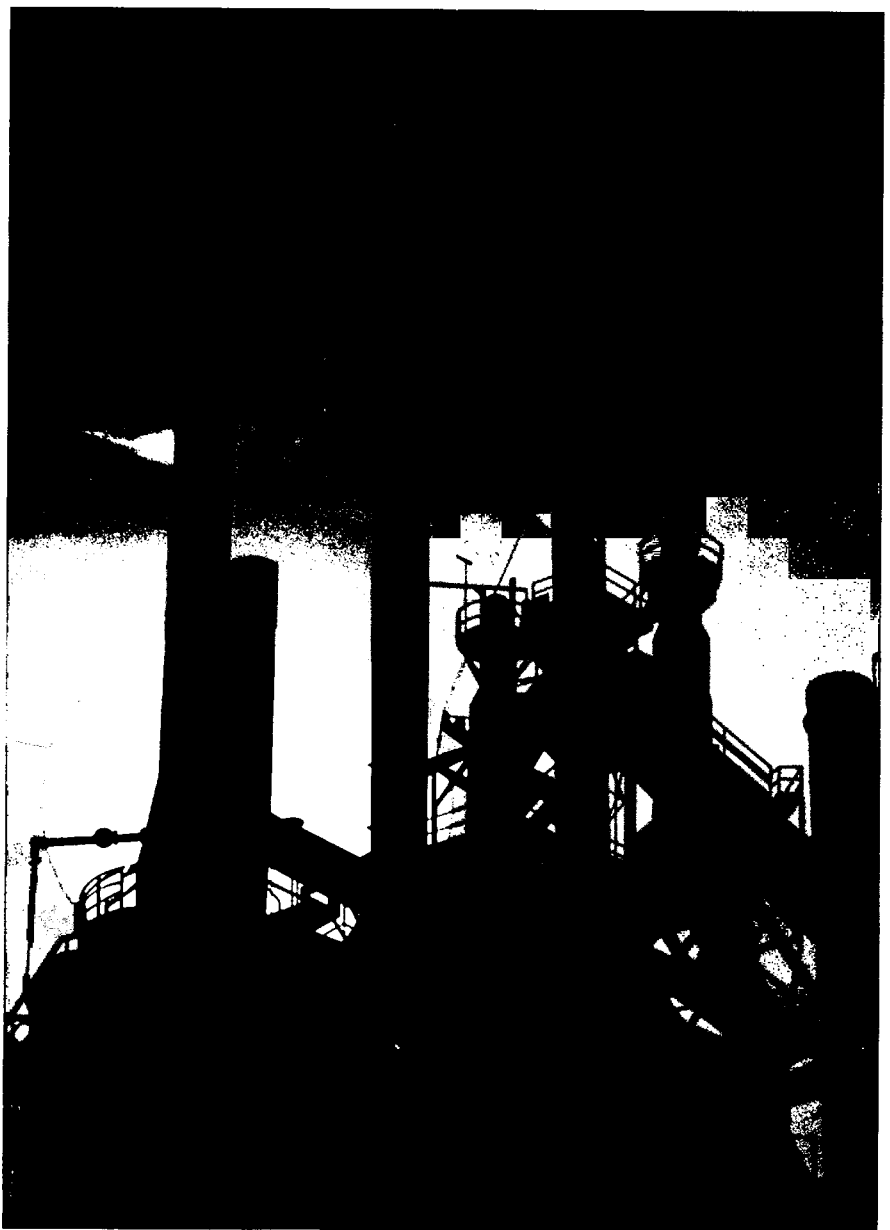
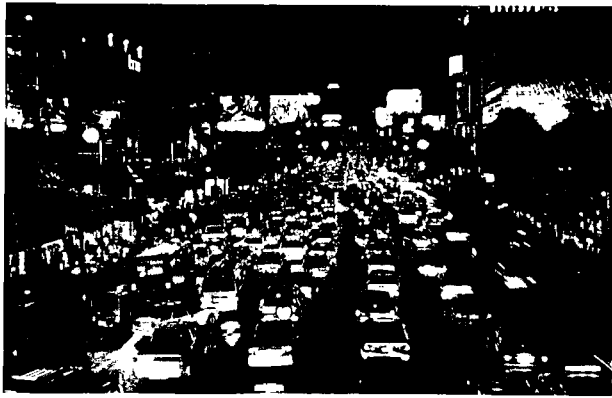



## Sikerrel zárult a hároméves terv...

Idén április közepén került megrendezésre a már hagyományosnak számító TPS találkozó a porszívógyári vezetők és kulcsemberek részvételével.

A balatonfüredi eseményen összesen 31 fő porszívós kolléga vett részt, akik 15-20 percben mutatták be az elmúlt hároméves terv végrehajtását. 2006-ban készült el a három éves terv célokkal, felelősökkel, melynek értékelésére zajlott az idei TPS-en. Vass Attilát az Electrolux jászberényi porszívógyárának igazgatóját kértük fel, hogy röviden foglalja össze a három éves terv értékelését.

A három éves tervnek négy alapterülete volt: 1. Költségmegtakarítás 2. Minőség 3. Rugalmasság 4. Megbízhatóság.

A négy alapterületet tavaly még kiegészítettük a beszállítói fejlesztéssel. Jelenleg elmondhatjuk, hogy a célok 95 százalékban teljesültek, és a következők valósultak meg. Évenkénti 3 százalékos anyagköltség megtakarítás, 84 százalékos szint az alacsonyabb költségű országokból történő alapanyag-beszerzésben. A produktivitásunk több mint 20 százalékkal nőtt, míg a gyártott mennyiség szinten tartása mellett több mint felére csökkent az alapanyag raktárkészlet. Több mint 90 százalékos a szállítási megbízhatóságunk és 3,2

százalékos SCR-ről 2,26 százalékra sikerült lemenünk. Az új termékek bevezetésénél több mint 85 százalékos bevezetési pontosságot értünk el. A vezetés úgy döntött, hogy a hároméves tervet befejezettnek és sikeresen lezártak értékeljük. Természetesen a részfeladatoknál nyomon követjük a teljesítést. Összesen 12 részfeladat maradt a 118-ból és ezeket folyamatosan vizsgáljuk, és arra törekszünk, hogy a legtöbb megvalósuljon. A beszállítói alkatrészek

minőségénél a PPM 300-ról lecsökkent 221-re.

Idén, mint ahogy az Electrolux Csoport célkitűzéseiben is, a porszívógyár is igyekszik megfelelni az elvárásoknak, vagyis csökkenti a termelési költségeket, a készleteket és a beszállítók további fejlesztésére koncentrálnak.

Ahogy korábban, úgy most is sor került a feladatok egyeztetésére, csoportmunkában. Három csoport több mint 100 javaslatot tett arra, hogy a célok eléréséhez milyen lépések szükségesek. A lépések összegzése május közepéig megtörténik, ahol a feladatokat részletezzük, felelősökkel és határidőkkel látjuk el. A végrehajtás értékelése a következő TPS-en várható.



# Költséghatékonyság növelése érdekében...

Idén januárban már néhány fórumon elhangzott, hogy a jászberényi hűtő,- és fagyasztóládagyár összevonásra kerül, hogy racionalizálja a folyamatait és ezzel is növelje a két gyár a költséghatékonyságot. Erről kérdeztük a legilletékesebbet Szentpéteri Ferencet a jászberényi hűtő,- és fagyasztóládagyár igazgatóját.

Eddig is már sok szervezet összevontan működött a két gyár között, mint például az Emberi erőforrás (HR), Beszerzés, Termékkarbantartás, Termék marketing (PL), Karbantartás. Március végéig a következő különálló funkciók összevonását kellett megtervezni; termelés, minőségirányítás, ellátási lánc szervezet (supply chain management), műszaki szervezet, termékfejlesztés. A két gyár átalakítása természetesen érinti a gyári számítástechnikai (IT) rendszereket (pl Copics) és a különböző jelentési tevékenységeket, valamint a munkatársak racionálisabb elhelyezkedésével is együtt jár majd. Az átszervezés befejezése augusztus 31-re megtörténik, de az első lépések már lezajlottak. A termelést és a termékfejlesztési területeket már március elejétől összevontuk. A termelésért felelős vezető Terebesi Sándor, míg a termékfejlesztés és karbantartás vezetője Nagy József lett. A következő lépések a műszaki és az ellátási lánc (supply chain management) szervezeteket és végül a minőségirányítást érintik majd. Az átszervezés a különböző osztályok ésszerűbb elhelyezését is jelenti a gyárkapun belül, így például a korábban két helyen működő termékfejlesztés és termékkarbantartás egy helyre költözik, a fejlesztési épületbe (11./1.-es épület), ami a tanműhely mögött található. A termelésvezetés, a folyamatmérnökök, változásvezetők valamint a minőségirányítás és az

anyaggyártózkodás a termelés közelében a 105-ös épület földszintjére és az első emeletre, a termék marketing (PL) a tízemeletes irodaépületbe költözött. Az előbbiekkkel párhuzamosan a raktározás is összevonásra kerül, mivel a cél, hogy a raktározás minél kisebb és elhelyezkedés szempontjából minél közelebb legyen az üzemekhez, és ezzel is kevesebb raktárhelységet használjunk. A feleslegessé vált épületeket más célra hasznosítjuk, vagy lebontjuk. Ezekkel az átszervezésekkel is támogatjuk az Electrolux Csoport költségcsökkentő programját.



A CT (02 üzem) üzem után a TT/Cabinet üzemen is bevezettük a 3 műszakos munkarendet egy szerelősoron április végétől, ahol a Dometic Zrt.-től több mint 50 munkatársat ideiglenesen foglalkoztatunk a – rendelések függvényében – de várhatóan a szezon végéig.

Továbbra is várjuk a jelentkezőket a jászberényi hűtő és fagyasztóládagyárba, a mai értékesítési előrejelzések alapján a fagyasztóládagyárban tervezzük június közepétől egy plusz műszak felvételét. Mindhárom üzemen előreláthatólag szeptember végéig tudjuk foglalkoztatni a szezonra felvett műszakokat.

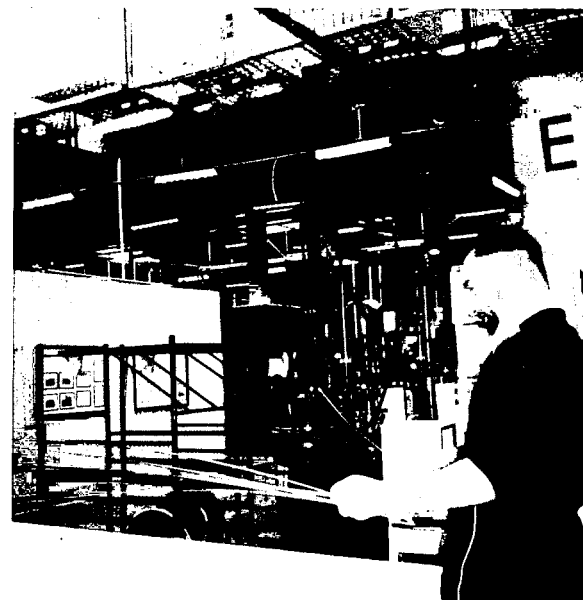
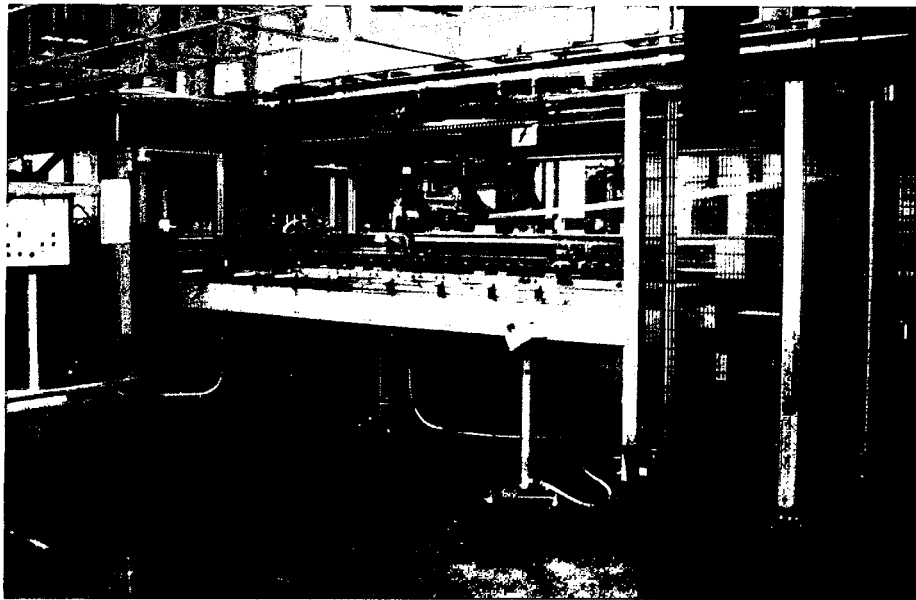

# Gyártásfejlesztés a fagyasztóládagyárban

A kondenzátorgyártás idén január 1-től a fagyasztóládagyárban történik, amit eddig külső szállító végzett.

A kondenzátorgyártás helyi megvalósítása az egyik legnagyobb költségcsökkentő projekt a gyár életében. A gyártás így sokkal olcsóbb, valamint egy új konstrukció lévén bizonyos alkatrészekre szükség van, de néhányra nincs. A továbbiakban sarokmerevítőre, omegalemezekre, hővezető kitre nincs szükség, mert az új kondenzátor tökéletesen ráfektethető a palástlemezre, ami egy fólia segítségével illeszthető. A plusz elemek kiesésével felszabaduló munkaerőt, pedig átcsoportosítjuk más munkafolyamatokhoz.

A gyárban történő kondenzátorgyártás minőségi problémák megszüntetését is eredményezi. Pozitív környezetvédelmi hatása is van a hővezető kit, mint veszélyes hulladék megszüntetésének, így 15 tonnával lesz kevesebb a veszélyes hulladék, ami körülbelül egymillió forint összegű megtakarítást jelent éves szinten. Az új kondenzátorral lehetőség nyílik az A+ energiaosztályú

fagyasztóládák gyártására. A beruházás értéke 270 millió forint. Ez a beruházás az áttelepítést kivéve a fagyasztóládagyár eddigi legnagyobb beruházása. Az új kondenzátorgyártással a megtakarítás termékenként 450 forint.

A beruházás előkészítése két évvel ezelőtt kezdődött, tervezéssel, gyártással és a gyártási lehetőségek vizsgálatával. A munkálatokat az olasz TEAS SPA cég végezte. A gépek elhelyezése, üzembe helyezése érdekében az üzemet át kellett rendezni. Az üzem átrendezésében magyarországi vállalkozások vettek részt, pontosan nyolc. Ebből hat helyi vállalkozó volt.

Az új kondenzátorral szerelt fagyasztóládák gyártása március 1-től indult, amit megelőztek a K+F részleg kalorikus mérései minden típuson.

# Új Electrolux fagyasztóládák

A legújabb A+ energiasztályú Electrolux fagyasztóládák az új egyedi szerkezetű kondenzátornak köszönhetően kisebb helyen elférnek, nagyobb tárolókapacitással üzemelnek, mint a piacon lévő modellek.

Egy európai felmérés szerint a fagyasztóládák több mint 78 százalékát garázsban vagy pincében tárolják, ahol télen az extrém hideg, nyáron a meleg és a por ronthatja a készülékek teljesítményét.

Az Electrolux kifejlesztett egy új, egyedi szerkezetű, hatékony kondenzátort, mellyel a fagyasztóládák ilyen körülmények között is hatékonyan működnek. Az új kondenzátor megelőzi a rozsdásodást és a páralecsapódást. Az új fagyasztóládák oldala és teteje sima felületű, így egyszerű őket tisztán tartani.

Az új kondenzátor beépítésével csökkent a fagyasztóládák falvastagsága, így ugyanaz a belső űrtartalmú készülék akár 30 centiméterrel kisebb helyen is elfér.

A piacon még mindig szinte ritkaságnak számító A+ energiasztályú fagyasztóláda 30 százalékkal kevesebb energiát fogyaszt, mint egy A osztályú készülék.

Az új Electrolux fagyasztóládák használata is egyszerűbb lett. A tető maga is könnyebb, a beépített kiegyensúlyozó rendszer miatt pedig 45-80 fokos szögben nyitva marad. Így a vásárlóknak nem kell teljesen kinyitni a tetőt vagy egy kézzel tartani. Ráadásul a vákuumtörő lehetővé teszi, hogy egymás után többször is ki lehessen nyitni különösebb erőfeszítés nélkül.

Model	Szélesség (cm)	Nettó űrtartalom (liter)	Termékjellemzők
ECN21108W	79,5	210	A+, belső világítás, hőfokszabályzó, gyorsfagyasztás, 3 LED a fogantyún, magashőmérséklet-riasztás (fény, hang), zárható tető
ECN26108W	93,5	260	A+, belső világítás, hőfokszabályzó, gyorsfagyasztás, 3 LED a fogantyún, magashőmérséklet-riasztás (fény, hang), zárható tető
ECN40108W	132,5	400	A+, belső világítás, hőfokszabályzó, gyorsfagyasztás, 3 LED a fogantyún, magashőmérséklet-riasztás (fény, hang), zárható tető
ECN21109W	79,5	210	A+, belső világítás, hőfokszabályzó, gyorsfagyasztás, 3 LED elöl, magashőmérséklet-riasztás (fény)
ECN26109W	93,5	260	A+, belső világítás, hőfokszabályzó, gyorsfagyasztás, 3 LED elöl, magashőmérséklet-riasztás (fény)
ECN40109W	132,5	400	A+, belső világítás, hőfokszabályzó, gyorsfagyasztás, 3 LED elöl, magashőmérséklet-riasztás (fény)

# Gyárigazgatói díjak átadása Nyíregyházán

A nyíregyházi hűtőszekrénygyárban 2009. március 5-én tartották meg a hagyományos éves gyárigazgatói díjak átadását.

Mint minden évben, úgy most is a gyárigazgatói díjakkal mondott köszönetet a gyár a díjazottaknak az eddigi munkájukért és kiemelkedő teljesítményükért.

A díjakat Karácsonyi Gyula gyárigazgató és dr. Gönczy Sándor az európai hűtőszekrénygyártás alelnöke adta át.

A díjazottak nagy izgalommal várták az átadót, melyet a Pagony Hotelben ünnepelhettek meg a közvetlen munkatársaikkal és vezetőikkel.



## Díjazottak 2008-ban:

**Tömösvári Mónika, Jablonszki Szilvia, Panyik Jánosné, Vámosi József, Nagy Zsolt, Juhász Tamás, Darázs Tibor, Színi Lajos, Tatár Zsolt, Tutkovics Ilona, Farkas Tamás, Gyirászi Péter, Koncsek László**

# EMS sárga minősítések és Javasolj és Nyerj! díjátadó a nyíregyházi hűtőszekrénygyárban

Március végén Karácsonyi Gyula gyárigazgató, Tóth István termelésvezető, EMS szponzor és Koncsek László változásvezető ünnepség keretében adta át a megjelent kollégáknak az EMS sárga minősítést igazoló okleveleket.



Az oklevél megszerzésének feltétele egy fejlesztő aktivitásban való részvétel, illetve sikeres vizsga a stabilitási eszközök ismeretéből.

Karácsonyi Gyula az átadáskor kihangsúlyozta, hogy a kollégákra a továbbiakban is sok feladat vár, hiszen a sárga kitűző viselése kötelezettségekkel is jár, ők azok a munkatársak, akik példaképpül szolgálnak a többieknek, hiszen olyan tudással rendelkeznek, melynek alkalmazásával jobb körülmények között, jobb eredményeket érhetünk el. Az ünnepség második felében került sor a januári és a februári Javasolj és Nyerj! díjak átadására. Tóth István megköszönte a díjazott dolgozók javaslatait, és mindenkit további ötletek benyújtására biztatott, hiszen a termelés biztonsági, minőségi és folyamatbeli javításához vezető út és idő jelentősen lerövidül, ha kihasználjuk azokat a fejlesztő javaslatokat, melyek közvetlenül az érintettektől érkeznek.

## Januári díjazottak :

Biztonságfejlesztés: Fábíán Sándor  
Minőségfejlesztés: Bodnár József  
Folyamatfejlesztés: Kovács Titusz

## Februári díjazottak:

Biztonságfejlesztés: Nagy Miklósné  
Minőségfejlesztés: Fehér Imre  
Folyamatfejlesztés: Zábrák Zsolt

Koncsek László változásvezető megköszönte a sárga fokozatot elért dolgozóknak a Masterclassokon végzett kiemelkedő munkát, valamint azt a plusz teljesítményt, amit a javaslattevők nyújtottak. Továbbá kiemelte hogy az EMS minősítést elért dolgozók száma örvendetesen növekszik, de tapasztalata szerint sokkal több fejlesztő ötlet fogalmazódik meg a termelés területén, mint amennyi pályázat érkezik, tehát a fejlődés lehetősége adott, csak élni kell vele.

# Egy kék és két zöld EMS fokozat átadása Nyíregyházán



Dr. Gönczy Sándor az európai hűtőszekrénygyártás alelnöke márciusban adta át az EMS kék fokozatának elérését igazoló oklevelet Koncsek László változásvezetőnek, valamint a zöld fokozatot Tóth István termelésvezető - EMS szponzornak, és Harakály Csaba change agentnek.

Dr. Gönczy Sándor elismerését fejezte ki az EMS által végzett munkáért. Hangsúlyozta: a folyamataink hatékonyságát és a termékeink minőségét javítva a gazdasági válság negatív hatásait csökkenthetjük, illetve a válságból jó pozíciót szerezve kerülhetünk ki. Karácsonyi Gyula gyárigazgató elmondta: az 1-es szerelősor EMS átalakításának tapasztalatait felhasználva, a munkát a 2-es és 3-as sorokra kiterjesztve folytatjuk. Az átalakítási munkák támogatásáról biztosította a nyíregyházi kollégákat Eszik Róbert az EMS magyarországi-romániai koordinátora.

## EMS Award 2008

Március közepén került megrendezésre Stockholmban az EMS Award 2008 világdöntője.

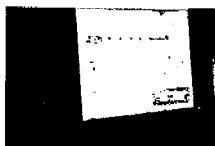

### A résztvevők:

**Sao Carlos –Brazília**

**Juarez- Mexikó**

**Rayong-Taiföld**

**Siewierz-Lengyelország**

**Porszívógyár-Magyarország**

A jászberényi porszívógyár képviselőjében Gedei D. Gábor, termelési mérnök és László Róbert, EMS változásvezető vett részt.

Egy vadonatúj termékcsalád (New Ergospace) bevezetését mutatták be lépésről-lépésre, EMS eszközök alkalmazásával. Az egész termelési évet felölelő projekt bemutatta, hogyan lehet egy új terméknél már a bevezetés előtt felismerni és megszüntetni a veszteségeket, kialakítani és hatékonyan működtetni a gyártósort.

A módszerek következetes alkalmazása lehetővé tette a tömeggyártás zökkenőmentes bevezetését és a darabszám felfuttatását, a szerelősori létszám optimalizálása mellett. A nemzetközi zsűri döntése értelmében a 2008-as EMS Award nyertese a brazíliai Sao Carlos gyár csapata lett. A Globális és Regionális Díjakat Hans Stråberg, az Electrolux AB elnök – vezérigazgatója adta át.





# EMS sarok

Év elején indult újtára egy az EMS-t népszerűsítő program az EMS sarok. Ezzel az eszközzel a munkatársak egy játékon keresztül megismerhetik az EMS alappilléreit, alapelveit, ez által is fenntartva az érdeklődést a vállalatnál és az üzemekben.

A kvíz helyes kitöltéséhez szükséges, hogy a dolgozó utánanézzon az EMS eszközeinek, megismerje az üzemet, amihez segítséget talál az üzemekben lévő plakátokon, üzemi, gép és csapat információs táblákon. Sokat segít, ha valaki érdeklődő, és nyitott az új dolgok irányába is.

A játékhoz öt perc áll rendelkezésre, mely idő alatt tíz kérdésre kell válaszolni. A játékban való részvételhez szükséges a név és a törzsszám, amit a KVÍZ végén kell megadni.

A résztvevők között a program elkészíti a legeredményesebb játékosok listáját, a TOP10-t. Az első tíz helyezett között kerülnek kiosztásra a nyeremények, melyek Electrolux kisháztartási gépek, naptárak, sapkák.

Bővebb információt a CT üzemben

(termékpontozó munkahelyeknél) illetve telefonon Simon Zsolt (tel.: 6914), és Ragó Gergő (Tel.: 6280) kollégáknál kaphatnak az érdeklődők.

Az EMS sarok az első negyedévben, a TT üzemben volt kihelyezve, míg a második negyedévre a CT üzembe kerül. Tervek szerint a harmadik negyedévben a Fagyasztóládagyárba fog átkerülni az EMS sarok.

Április 7-én került sor az EMS sarok első felvonásának záróeseményére a TT üzemben. A díjátadó ünnepségen a kollégákat Szentpéteri Ferenc (gyárigazgató és EMS szponzor) köszöntötte, majd ezután egy pár szót szolt Mark Hobbs (Industry Forum szakértője, aki éppen EMS értékelést végzett a gyárban) is, és aki sok sikert kívánt a további játékhoz és gratulált a nyerteseknek.

## Az első tíz helyezett:

1. helyezett - Szöllösi Melinda.  
(nyereménye egy Ergorapido porszívó)  
/kiemelkedő játékával kiérdemelte az EMS Sárگا minősítést/
2. helyezett – Benke Eszter.  
(nyereménye turmixgép)
3. helyezett - Bányai Csilla.  
(nyereménye turmixgép)
4. Horváth József (tárgynyeremény)
5. Ludányi Csaba (tárgynyeremény)
6. Kovács Máttyás (tárgynyeremény)
7. Nyeste György (tárgynyeremény)
8. Baranyi Zoltán (tárgynyeremény)
9. Lakatos Imre (tárgynyeremény)
10. Gondos György (tárgynyeremény)





# Harmadik Javasolj és nyerj! díjátadó a porszívógyárban



Márciusban 24 javaslat érkezett, és az előző hónapban le nem zárt 19 javaslatot is elemeztük. A javaslatok közül tizet vezetünk be a hónap során. A régi ötletgazdák mellett egy új javaslattevő is nyújtott be Javasolj és Nyerj ötletet.



Nyolc javaslatot jutalmaztunk meg, az eddigiekhez hasonlóan ebben a hónapban is jutalmat kapott a "Kis lépések hasznos ötletek" kategória győztese is, valamint egy korábban értékelt ötlethez kapcsolódóan újabb megtakarítást sikerült elérni, aminek a jutalmát most fizettük ki. Tíz ötleadó kapott pénzjutalmat, mindösszesen 205.000 Ft kerül kifizetésre.



Vass Attila gyárigazgató adta át az elismerő okleveleket a Javasolj és Nyerj program nyerteseinek.

A "Kiváló Javaslat" kategóriába két javaslat tartozik, a kalkulált éves megtakarítás 2.2 millió Ft. A költségmegtakarítás arányában állapítottuk meg a jutalmakat. 25 ezer Ft jutalommal díjaztunk kollégánk ötletét: Paneltartó alapanyagának cseréje fehér helyett olcsóbb, reggranulált fekete anyagra a New Ergospace termékcsaládnál 60 ezer Ft további jutalmat kapott sorvezető kollégánk korábbi ötlete: Egyszerűbb panel használata Callistoban - folyamatban levő jóváhagyási eljárás. A megtakarítás második részletének jutalmazása.



A "Hónap Legjobb Ötletei" kategóriába hét javaslatot soroltunk, melyek bevezetése megkezdődött. Az ötletadók oklevelet és 10-10 ezer Ft jutalmat kaptak. Egy ötletet Kiemelt Javaslatként értékeltünk és 50 ezer Ft jutalomban részesítettünk. A javaslat: Import csomagolódoboz palettázásának módosítása EUR



raklapra a könnyebb kezelhetőség és a "H" raktár használatának kiváltása érdekében.

A "Kis lépések, hasznos ötletek" kategóriába február hónapban tizenkét javaslatot soroltunk. A kategória díját és a 10 ezer Ft jutalmat három jó ötlettel nyerte el a legaktívabb kollégánk.

Tizenkettő javaslatot nem tudtunk elfogadni. Ezek vagy nem alkalmazható ötletek, vagy egyedí esetekről szólnak, vagy munkaköri kötelesség vagy már bevezetés alatt voltak az ötlet benyújtásakor. Hónap végéig 11 javaslatról nem született döntés. Hat ötlet kivizsgálása folyamatban van, négy esetben tesztelés folyik, egy javaslat egyeztetés alatt van a beszállítóval.

## Március havi nyertesek:

### Kiváló javaslat kategória díjazottjai:

Lukács György, Nagy Róbert

### Hónap Legjobb Ötletei kategória díjazottja:

Kormos Sándorné, Banya László,  
Inges Imréné, Kiss Istvánné, Kiss  
Sándor, Simonyi Andrásné, Sziitár  
Szerénce

### Kis lépések, hasznos ötletek kategória díjazottja:

Kovács József



A jászberényi hűtőszekrénygyárban április első két hetében EMS Bevezetés értékelést tartottak az Industry Forum bevonásával. Az Audit során a II. üzem, 110-es üzem, 105-ös üzem, 4-es üzem és az alkatrészgyártás területei voltak vizsgálva.

# EMS Bevezetés értékelés a jászberényi hűtő,- és fagyasztóládagyárban

Az EMS Bevezetés értékelés előfeltétele az eredményes LEAN értékelés volt. A 2007-2008-as években tartott LEAN értékelés során a 110-es üzem előszerelő szalagját vizsgálták meg az audító kollégák majd a rákövetkező évben kibővítették az értékelendő területet a II-es szerelő szalaggal, míg a fagyasztóládagyárban a csomagoló és tetőhabosító területeken történt hasonlóan sikeres értékelés.

A LEAN értékelés célja az EMS alapeszközök használatának vizsgálata volt. Idén már sikeresen kialakított mintaterületeken lévő és jól működő eszközök kiterjesztésének auditolása volt a cél. Nem csak az EMS alap eszközökre (5S, 7 veszteség, szabványosított munka, vizuális gyár, probléma megoldás, kulcs teljesítménymutatók és csapatmunka) voltak kíváncsiak az értékelő kollégák, hanem az összetettebb, bonyolultabb eszközökre is (SMED – átállás elemzés, sorkiegyenlítés, karbantartás, folyamat térképezés, érték áram térkép, és az Üzleti terv lebontása, követése).

A jászberényi gyárak az értékelés során jól szerepeltek. Az Audit során felvett hiányosságokra akcióterv készült, mely akciókat a felelősöknek határidőre kell végrehajtaniuk.

Ezúton szeretnénk megköszönni minden aktív segítő kollégának a felkészülést az auditra, és további jó munkát a már elért eredmények szintentartásához, fejlesztéséhez. Bízva abban, hogy az audit legközelebb - összel -, egy szűrőpróba jellegű ellenőrzéskor is minimum hasonló eredményt mutat majd.

■ **A képen látható balról jobbra:**

- Eszik Róbert, EMS koordinátor
- Velki László, II. üzem, alkatrész gyártás művezető
- Ragó Gergő, Változásvezető
- Érsek Antal, Változásvezető
- Simon Zsolt, Változásvezető
- Dóka Róbert, II. üzem, üzemvezető
- Tóth Tibor, II. üzem, Szerelő sor művezető
- Krakoczki Adolf, II. üzem, Szerelő sor művezető
- Mark Hobbs, Industry Forum szakértője
- Terebesi Sándor, Termelési igazgató

Electrolux

## EMS ÉRTÉKELÉSEK

Az EMS standardok alkalmazásának mérésére két különböző típusú értékelés létezik – az EMS Lean (Lean=karcsúsított, hatékony termelési folyamat) értékelés és az EMS Bevezetés értékelés (Performance Assessment).

Mindkét értékelést évente egyszer kell pontozással elvégezni, és a pontozás során megjelenő akciókat 6 hónap elteltével áll ki tekinteni (ellenőrzendő, hogy az akciók teljesültek).

### LEAN ÉRTÉKELÉS

**Irányít az EMS utazáshoz**

Az EMS Bevezetés célja, hogy lényegesen magasabb minőségű terméket nyújtson egy modell területén (a model terület előre kiválasztott terület, ahol az EMS alap és fejlett eszközei bevezetése bemutatásra kerül). Értékelésre kerül a terület aktuálisan elért szintje az EMS standardok, bevezetésének és a menedzsment által nyújtott támogatás, illetve a kultúra változás mértéke.

**Az Eredmény:**

- Részletesebb és egyértelműbb leírás az EMS bevezetésének és a legjobb gyakorlatok alkalmazásának állapotáról
- Alkalmazható a megvalósuló EMS bevezetés stratégia fejlesztéséhez
- Iránymutatót nyújt az EMS tevékenységek helyes hangsúlyozására
- Bemutató az ELŐTTE és UTÁNA állapotokat, más a fenntarthatóság és az EMS terjesztési mértékét

**Radar diagram mérés az EMS Lean értékelés**

### BEVEZETÉS ÉRTÉKELÉS

**Biztosítja az állandóságot, és a hangsúlyt helyezi a fejlődésre**

A bevezetés értékelésnek célja, hogy megmérje az Alap és a Fejlett EMS eszközök alkalmazásának szintjét az egész üzemen az ember-technikai kapcsolatok, az EMS terjesztésével és az alkalmazás állandóságával kapcsolatban.

**Az Eredmény:**

- Biztosítja az EMS alapok és eszközök átfogó alkalmazását
- Felismerhető lesz az adott munkaterületen, emberek és az EMS alapok és eszközök erősségei és gyengeségei
- Eléri és biztosítja a fenntarthatóságot, valamint segíti a további fejlődésben az EMS alapok és eszközök folyamatos alkalmazásának keresését
- Irányít mutató a fejlődés tevékenységeinek helyes hangsúlyozásában

**Radar diagram mérés az EMS Bevezetés értékelés**

# Javasolj és nyerj! februári díjátadó a jászberényi hűtőszekrénygyárban

Idén februárban 14 javaslat érkezett kollégáinktól. A 14 javaslatból 7 javaslat elfogadásra került ebből 5 javaslat már megvalósult és így pontot is kapott. Sajnos két javaslat nem alkalmazható, így ezért nem érdemelt pontot.

Minden javaslat a Folyamat kategóriában került besorolásra, így a havi nyertest is ebből a kategóriából tudtuk kiválasztani.

Juhász József az oldalpanel gyártó soron lévő módosításokkal az oldalpanel selejtté válását csökkentette, így februárban ő a hónap Folyamat kategória nyertese.

Tóth János kollégánk a lírahajlító gépen eszközölt megfogó pofa módosítással csökkentette az alumínium cső selejtet. A javaslatért megkapta február hónap Folyamat kategória különdíját.



## EMS üzemlátogatás

A porszívógyár termelési csapata április végén üzemlátogatás sorozatot szervezett az Electrolux jászberényi telephelyén lévő gyárakba, a termeléssel napi szinten foglalkozó kollégái számára.

A látogatás célja a hűtőkészülék-gyártáshoz tartozó technológiai folyamatok megismerése, termék és anyagismeret bővítés, EMS tapasztalatcsere, benchmarking volt. A termelési- minőségbiztosítási mérnökök, termékfejlesztők, és marketingesek megismerhették a gyártási lépéseket. Az üzemekben dolgozó helyi kollégák szakszerű vezetésével közelről tanulmányozhatták a végszerelés mellett, a porfestés, elpárologtató gyártás, ajtó- és palást hajlítás, habosítás, alkatrészgyártás részleteit, valamint számos más, aprónak tűnő, de annál fontosabb nélkülözhetetlen mesterfogást. Érdekesség, hogy még a gyárnál

évtizedes tapasztalattal rendelkező mérnök kollégák is találtak számukra eddig ismeretlen részfolyamatot. A folyamatos fejlesztés és az EMS alkalmazás ma már minden gyáregységben a napi gyakorlat szerves része. Általános tapasztalat volt a nagyfokú rend és tisztaság mellett, a kiemelkedő vizualitás, és a dolgozói tájékoztatási rendszer. Számos példát láthatunk a hatékony munkaszervezésre EMS eszközök használata által. Köszönjük a látogatási lehetőséget és a lelkiismeretes tájékoztatást minden résztvevő kollégának, természetesen várjuk őket viszontlátogatásra a porszívógyárba.

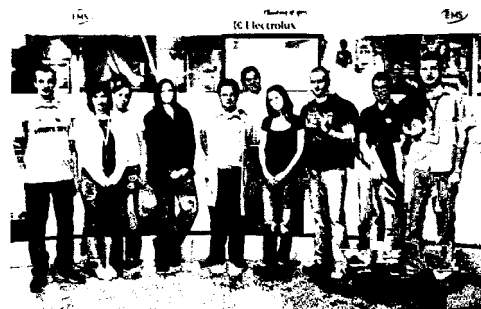

# Újabb beépíthető újdonság

## 82 cm magasságban:

aláépíthető hűtő- és fagyasztócsalád  
slide door kivitelben



A termékcsalád fejlesztése 2008 végén és 2009 elején kezdődött el Magyarországon és Olaszországban. A termékfejlesztésben túlnyomórészt magyar kollégák vettek részt. Az új termék gyártásának indítását megelőzte a habosítás, vákumszivás, előszerelés, panelgyártás tervezése és felszerszámozása, a technológia kidolgozása.

A termékcsalád gyártása 2009 május végétől indul a jászberényi hűtőszekrénygyár 110-es üzemében. Az új termékcsaládot csak fehér színben gyártják, mely a Firenzében készült 820 mm magas termékcsalád utódja. Éves szinten várhatóan 25-30 ezer darabot gyártunk ebből a családból. A készülékek legfontosabb célországai: Olaszország, Lengyelország, Cseh Köztársaság, Bulgária, Magyarország, Oroszország, Litvánia. Az értékesítés Rex-Electrolux, Electrolux, Zanussi márkanevek alatt történik. Magyarországon kétféle darab Electrolux és három darab Zanussi modell kerül bele a termékválasztékba ebből a családból:

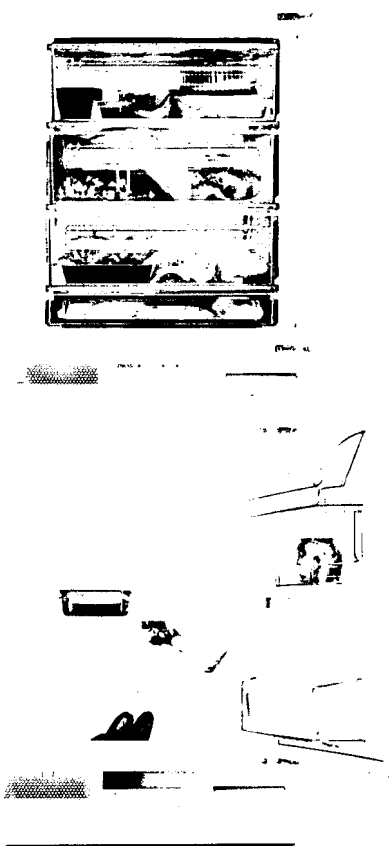

### Mit érdemes tudnunk a készülékről?

- 4 kivitelben lesz kapható: hűtőszekrény, 4csillagos mélyhűtőtérrel rendelkező hűtő, jégkockatartó rekeszrel rendelkező hűtő, statikus fagyasztószekrény
- alacsony energiafogyasztás: A energiasztály
- optimális térkihasználás:
  - lekerekített polctartók a hűtőtérben, amelyek lehetővé teszik a gyors és egyszerű polc mozgatást,
  - maximális térkihasználás az ajtótérben
- szabadalmazott levegőáramlási rendszer a készülékek aljában, amely által egyenletes a hőmérsékleteloszlás
- szabadalmazott, könnyen eltávolítható alsó tálca a készülék alján
- a statikus fagyasztóban egy külön fagyasztótálca van, amely apró gyümölcsök gyors fagyasztására szolgál
- egyedülálló 3 slide door típus, nincs jelenleg kapható versenytárs modell Európában

Electrolux	820CCSD	ERU14310
	820****SD	ERU13310
Zanussi	820CCSD	ZUS6140A
	820****SD	ZUS6144A
	820FZSD	ZUF6114A

# Electrolux Márkabolt a Sugár Üzletközpontban

Az elmúlt év decemberében az Örs vezér terén található Sugár Üzletközpontban, Magyarország legnagyobb Electrolux Márkaboltját nyitotta meg a DOMOTHERM Kft. Az épület földszintjén várja a vásárlókat ez, a minden igényt kielégítő üzlet, melyben szinte a teljes Electrolux Csoport választék – Zanussi, Electrolux, AEG-Electrolux – megtekinthető. A márkaboltba belépve nagyszerű látvány tárul a vásárlók szeme elé, hiszen azonnal áttekinthetik a teljes választékot. Nem okoz gondot a keresett termék megtalálása, és annak megtekintésére is elegendő tér áll rendelkezésre. Itt beszélgettem a cég egyik tulajdonosával, Kramer Gyulával.

## Kapcsolat az Electrolux-szal

- Két üzlettársammal, Bauer Ferenczel és Csomor Lajossal 1997. január 27-én alapítottuk meg a DOMOTHERM Kft.-t – kezdi beszélgetésünket Kramer Gyula.

- A tulajdonosi szerkezet azóta sem változott. Mindig úgy éreztük, hogy nem vagyunk akkorák, hogy sokféle műszaki cikket értékesítsünk, ezért specializálódtunk, és az Electrolux Csoport termékeit választottuk. A Blaha Lujza téren 1997-ben nyitottuk meg az első, 23 négyzetméteres kis Electrolux Márkaboltunkat. Számunkra nagyon fontos dátum a 2000-es év is, amikor bevezettük az ISO 9001-es minőségirányítási rendszert. Azután

2001-ben átköltöztünk a Blaha Lujza tér egy másik épületébe, ahol már 200 négyzetméteres márkaboltot nyitottunk. Majd 2004 augusztusában elindítottuk internetes áruházunkat, amely azóta is meghatározó cégünk életében. A folyamatos fejlesztés és a magas hozzáadott érték mentén folyt az értékesítés, és eljutottunk arra a szintre, hogy országos házhozszállítást tudtunk biztosítani partnereinknek. Az indítás időszakában bizony ez komoly újdonságnak számított. Majd jött a 2005-ös év, amikor megnyitottuk a Fehérvári úton lévő 400 négyzetméteres Zanussi-Electrolux-AEG Márkaboltunkat. Itt már az Electrolux Csoport széles termékpalalettáját tudjuk bemutatni, hiszen több mint 300 féle termék

tekinthető meg. Ezek az üzleteink ma is működnek. Az élet persze nem áll meg, s az eddigi sikereinken felbuzdulva az Electrolux menedzsmentjével közösen úgy döntöttünk, hogy kell egy olyan üzlet, ahol a cégcsoport szinte teljes választékát be lehet mutatni. Így nyitottuk meg 2008. december 20-án az Örs vezér téri Sugár Üzletközpontban azt a 700 négyzetméter alapterületű márkaboltunkat, amely Magyarországon egyedülálló módon, közel 600 Electrolux terméket mutat be, kínál a vásárlók számára – mondja Kramer Gyula, aki arról is szól, hogy a márkaboltok kialakításánál nagy gondot fordítottak az egységes megjelenítés – bútorzat, padozat, kommunikációs pult – elemeire.

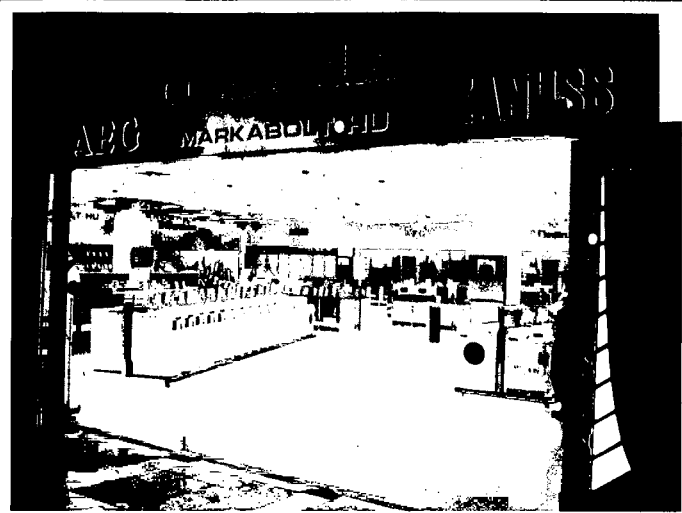

Három éve már, hogy az üzleteikben LCD-eket, plazmákat helyeztek el, melyeken a saját gyártású videó - termékbemutatókon ismerkedhetnek meg a vásárlók az Electrolux termékeivel. Két éve ez még nagyon új dolognak számított. Több mint 400 videó-termékbemutató tekinthető meg náluk, illetve a markabolt.hu honlapjukon. Az új márkaboltban kialakítottak egy olyan teret is, ahol a vásárlásban megfáradt kísérő pihenéssel töltheti az időt, amíg párja szétnéz és választ a termékek közül.

### **Miért éppen az Electrolux?**

- Annak, hogy cégünk indításakor az Electrolux-ot választottuk partnerünknek, számos oka van. Egyrészt mindhárman már korábban – előző munkahelyeinken - is kapcsolatban voltunk a svéd világcég magyarországi vállalatával, s így részünkről megvolt a bizalom mind a termékek, mind a menedzsment iránt. Másrészt a tradicionális hazai gyártás is az Electrolux mellett szólt. A korábban gyártott Lehel márkanevű hűtőszekrények erősen beívódtak a köztudatba, hiszen majd minden családban ilyen hűtőszekrények működtek. Nos, az Electrolux a Lehel Hűtőgépgyár privatizációját követően olyan sikeresen lépett az egykori világhírű magyar gyártás helyére, hogy a vásárlók szinte azonnal elkötelezték magukat az új márkanev mellett. Ha lehet azt mondani, akkor jó „lóra” tettünk, hiszen az Electrolux Csoportnak van Magyarországon olyan termékpalettája, mellyel minden vásárlói réteget ki tudunk szolgálni. Egyetlen

magyarországi fehéráru-gyártó vagy forgalmazó sem mondhatja el magáról, hogy olyan három erős márkával - Zanussi, Electrolux, AEG - rendelkezik, mint az Electrolux. Mi tulajdonképpen az átlagos vásárlói és a prémium vásárlói igényeket is ki tudjuk szolgálni.

### **Melyek mostanság a legkedveltebb Electrolux termékek?**

- Ezt a kérdést sokan felteszik, s bizony a válaszuk talán egy kicsit meglepő. A mi koncepciónk arra épül, hogy az Electrolux csaknem teljes választékát kínáljuk. Az újonnan felvett eladók szinte kivétel nélkül meglepődnek, amikor megtudják, hogy nekik nem mindenáron eladni kell. Nálunk a termékek több mint 90 százaléka raktáron van. Így vásárlóink igen széles palettáról választhatnak, amiben felkészült szakembereink segítik őket. A cél az, hogy a vásárlókkal közösen kiválasszunk, a nekik minden szempontból megfelelő terméket a széles Electrolux választékból. Slágertermékekről mi nem nagyon szoktunk beszélni. Természetesen nálunk is vannak időszakok, amikor például a porszívók vagy a hűtőszekrények a kelendőbbek, de az üzleteinkben havonta eladott több mint 2 000 termék szépen eloszlik a palettán. Nem arról van tehát szó, hogy az akciós termékeket adjuk el tömegével, hanem az értékesítés a vásárlók igényeinek megfelelően megoszlik a termékek között.

### **A vásárlók számára fontos tényező-e a márkaválasztás az, hogy az Electrolux termékei**

### **hazánkban készülnek?**

- Igen, főleg az idősebbek körében, akik számára az itthon gyártott Lehel márkanev a megbízhatóságot jelentette. A fiatalok új lakásába általában a papa-mama veszi a bútorokat és a háztartási gépeket. Számukra pedig fontos, hogy a jó hazai termékeket előnyben részesítsék. Ez azért is fontos, mert bizony nem egyszer előfordult már, hogy eltűntek gyártók és forgalmazók. Az Electrolux esetében viszont itt a gyártás, itt a szerviz, itt az ügyfélszolgálat. Mivel hibátlan gyártás nincs, így az esetleges problémák orvoslása is garantált. Azt tapasztaljuk, hogy ez nagyon fontos a vásárlók számára.

### **Van-e önnek kedvenc Electrolux terméke?**

- Igen, nekem is van. Talán meglepő, de egy beépíthető mosó-szárítógép mellett a morzsaporszívó a kedvencem, mert ezeket használjuk otthon rendszeresen. Nagy a valószínűsége, hogy mások mást emelnének ki, ám számomra a mosás mellett nagyon fontos, hogy az étkezés során keletkezett morzsákat gyorsan és könnyen eltüntethessem. Persze nyugodt szívvel ajánlhatom az Electrolux összes termékét a vásárlóknak, mert ártól függetlenül jó terméket vásárolnak, ha a mi márkaboltjainkban vásárolnak.

### **Hogyan értékeli ezt a néhány hónapot az új üzlet szemszögéből?**

- Amikor ennek a márkaboltnak a

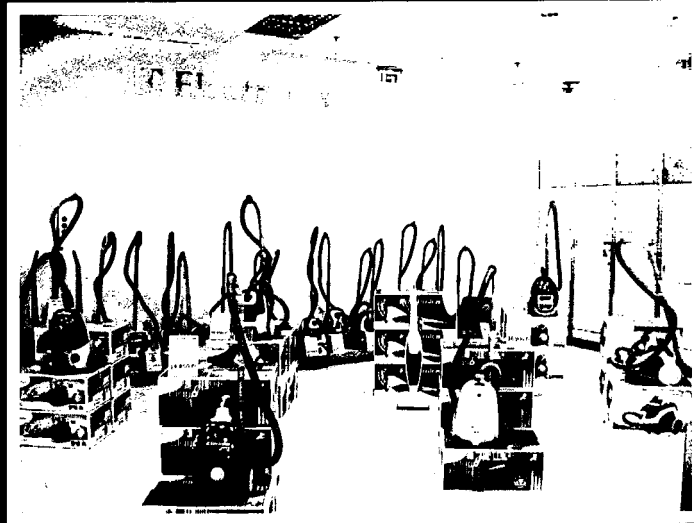

megnyitásáról döntöttünk, akkor hosszútávra terveztünk. Természetesen akkor még a kirobbanó gazdasági világválság következményeivel nem számolhattunk. Úgy gondoljuk, hogy ez csak egy átmeneti időszak lesz. Az első negyedéves számaink ezzel együtt mindenestre biztatóak, hiszen azt mutatják, hogy növelni tudtuk forgalmunkat, s így vásárlásainkat is az Electroluxtól. Nagyon fontos ennek kapcsán megjegyezni, hogy amint már említettem, működtetünk egy olyan minőségirányítási rendszert, amellyel az értékesítés teljes folyamatát tudjuk követni, a vásárló érdeklődésétől egészen a házhozszállításig. Sőt azon túl is, hiszen akinek kiszállítjuk a terméket, azt telefonon is felhívjuk, van-e szüksége bármilyen segísége. A tulajdonosok és dolgozóink is elkötelezettek a minőségirányítási rendszer mellett, mert meggyőződésünk, hogy sikereinknek ez az egyik alapvető pillére. Összességében azt mondhatom, hogy meg vagyunk elégedve a bolt nyitásának eddigi eredményeivel. Fontos volt ennek az üzletnek a megnyitása abban a helyzetben is, amilyenben ma Magyarországon a kereskedelem van. Cégünknek megvan az ehhez szükséges pénzügyi háttere, nincs szükségünk hitelre. Ez a jelenlegi helyzetben nagy előny számunkra. Hiszünk abban, hogy ez a jó út.

### **Vannak-e, terveznek-e akciókat a vásárlók számára?**

- Akcióink folyamatosan vannak. A weboldalunkon kitaláltunk egy új értékesítési formát, amely szlogenje a

következő: Ha tudod, mit akarsz és gyorsan döntesz. Egy, illetve kétnaponta változtatjuk itt a jelentős kedvezménnyel megvásárolható termékeket. Ez gyakorlatilag arról szól, ha tudod, mire van szükséged, és gyorsan döntesz – egy vagy két napod van rá -, akkor nagyon kedvezményesen vásárolhatsz meg az adott terméket. A mai világban könnyű tájékozódni, s ezt használjuk ki az internet segítségével. Természetesen az üzletben is vannak akcióink, amelyek „életben tartják” a vásárlók érdeklődését. Adott héten mindig van olyan termék, mely nagyon jó áron vásárolható meg. Ez egyébként azt is jelenti, hogy más gyártók termékeihez képest is kedvezményes áron juthatnak minőségi termékhez vásárlóink. Egyedülálló ajánlataink is vannak, hiszen egyes AEG prémium kategóriás termékekre, 5 évre kiterjesztett garanciát biztosítunk díjmentesen. Ezzel is hangsúlyozni kívánjuk az AEG márka megbízhatóságát. Tervezünk főző show-kat is az üzletben. A főzés helyének kialakítása már megkezdődött, s hamarosan neves séfek főzik majd meg nyilvánosan a hónap ajánlatát – tudom meg Kramer Gyulától.

Nem ellenőrzésként, kíváncsiságból kerestem meg a markabolt.hu honlapot az interneten. Hogy mit találtam? Azt röviden lehetetlen leírni. Az Electrolux, a Zanussi és az AEG-Electrolux termékek szinte teljes tárháza megtekinthető itt. A videó-termékbemutató olyan lehetőség, melyet mindenkinek ajánlok. Ha pedig egy-egy termék felkeltette az érdeklődésüket, akkor a következő lépés a DOMOTHERM Kft.

Márkaboltjainak felkeresése. Ha pedig még egy kicsit bizonytalanok vagyunk abban, hogy a számunkra szükséges legjobb terméket választottuk-e, akkor a márkaboltokban az eladók segítségével ezt a kétségünket is eloszlathatjuk.

Profí gyártónak profí értékesítő kell - Örülök, hogy ezt mondja, mert való igaz, hogy az Electrolux-szal remek munkakapcsolatot alakítottunk ki. Számunkra fontos, hogy folyamatosan magas követelményeknek kell megfelelnünk, s minden bizonnyal az Electrolux számára pedig megnyugtató, hogy termékei jó kezekbe kerülnek. Ki merem jelenteni, hogy az Electrolux az egyik legprofibb cég Magyarországon, s bízom benne, hogy az általuk állított követelményeknek hosszútávon is meg tudunk felelni – mondja beszélgetésünk végén Kramer Gyula.

A beszélgetést követően volt lehetőségem alaposan szőtnézni a Sugár Üzletközpontban található márkaboltban. Az üzlet kialakítása valóban minden igényt kielégítően történt. Minden könnyen megtalálható, megtekinthető, s az eladóktól, valamint a videó-termékbemutatókból minden kiderül a vásárló számára egy-egy termékről. Egy szó, mint száz, aki Electrolux, Zanussi vagy AEG-Electrolux terméket szeretne vásárolni, annak érdemes előbb az interneten megtekinteni a [www.markabolt.hu](http://www.markabolt.hu) honlapot, majd felkeresni az Őrs vezér téri Sugár Üzletközpontot, ahol a földszinten található márkaboltban az Electrolux Csoport szinte teljes termékválasztéka megvásárolható.

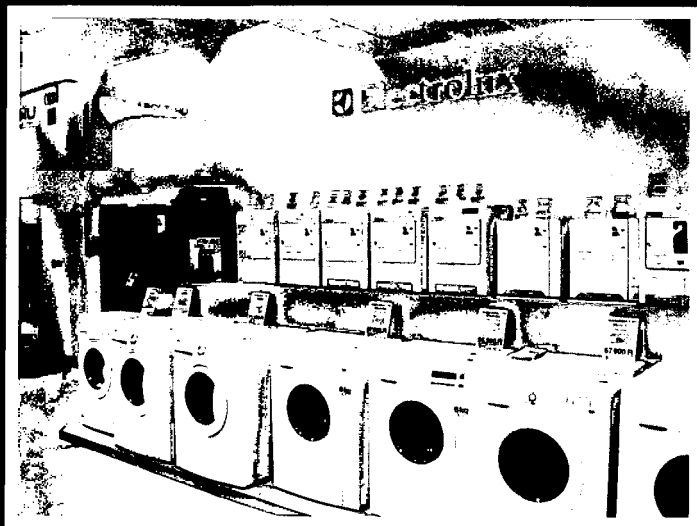

# TAVASZI AKCIÓ

## Fagyasztóládák és fagyasztószekrények

Másodosztályú készülékek.

Jelentkezési határidő: 2009. május 29-ig

Maximális vásárolható készülék dolgozóként: 3 db/ fő.

A készülékekhez 1 éves funkcionális garanciát adunk.

Az igények összegyűjtésre kerülnek, majd a Háztartástechnika Kft.-nél lehet a készülékekért 2009. május és június hónapokban érdeklődni, elszállítani.

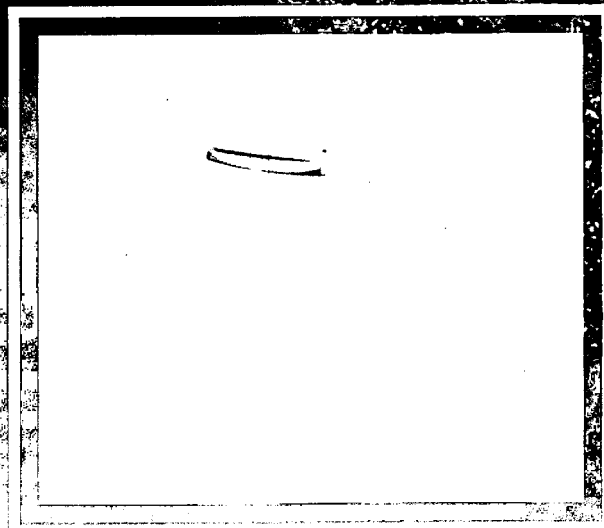
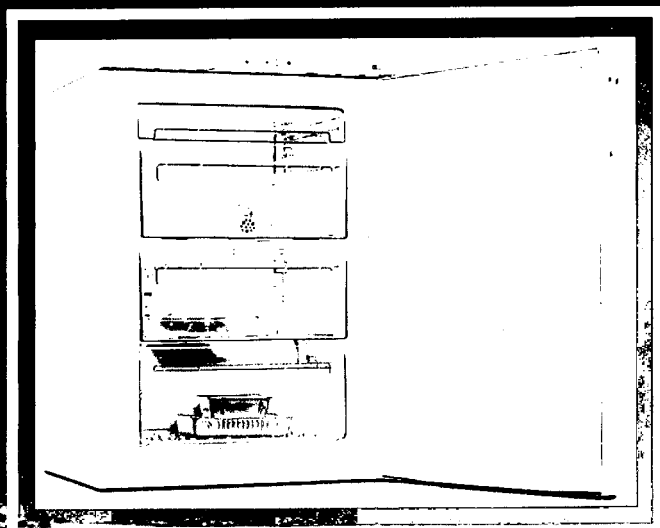

### Fagyasztószekrények a készlet erejéig...

Termékinfó	Alaptípus	Kedvezményes dolgozói ár (ÁFA-s)
120 literes 60 cm széles fagyasztószekrény	TT120F MX	28900
120 literes 55 cm széles fagyasztószekrény	TT120F	26500
50 literes fagyasztóbox	FB 50	7900
100 literes frost free 60 cm széles fagyasztószekrény	TT100FF	31500

Jelentkezés:

Kozma László  
Telefonszám:  
57/416-850  
6850-es mellék  
hétköznap  
12.00 - 14.00

### Fagyasztóláda a készlet erejéig...

Termékinfó	Alaptípus	Kedvezményes dolgozói ár (ÁFA-s)
55 mm normál szigetelés	BN150	20200
	BN225	22220
	BN280	24240
	BN325	26260
	BNI375	28280
	BNI425	30300
	BNI525	34340
	BN225 üvegtetős	28280
	BN280 üvegtetős	32320
	BN425 üvegtetős	36360
mini 100	CF105	15150

Jelentkezés:

Tóth Erika  
Telefonszám:  
57/416-850  
6146-os mellék  
hétköznap 8.30 - 12.00



# Mennyit és mire használja az internetet?

Az internet megjelenése olyan robbanást hozott az információs társadalomban, melyre korábban nem sokan számítottak. Ma már leggyorsabban így lehet információhoz jutni, de az internet számos más lehetőséget is biztosít. Van akinek nélkülözhetetlen a munkájához, van aki szórakozásra, kikapcsolódásra használja. Kíváncsiak voltunk arra, hogy dolgozóink használják-e, s ha igen mennyit és mire az internetet.



## Nagy István

(54 éves) – tíz éve dolgozik a Porszívógyárban, Hevesről jár Jászberénybe dolgozni:

- Átlagban napi 1,5-2 órát töltök internetezéssel. Van egy baráti körünk, akikkel az internet segítségével tartjuk a kapcsolatot. Küldünk egymásnak jól sikerült természetfotókat, de felhívjuk egymás figyelmét rendezvényekre is. A napi híreket – politika, kultúra, sport – is többnyire az interneten olvasom el. Most például rátaláltam a google-ban egy olyan oldalra, web oldal gyűjteményre, amelyen bolygónkról, a Földről mindent meg lehet tudni. Az earth beütésével lehet ezt elérni.



## Nagy Alexandra

(19 éves) – egy éve dolgozik a

Porszívógyárban, Kengyelről jár Jászberénybe dolgozni:

- Általában napi 2-3 órát használom az internetet. Elsősorban a barátaimmal levelezek, beszélgetek, de a parfümrendelésemet is az interneten adom le. Természetesen olvasgatom a hírportálokat és játszani is szoktam. Ha valamit nem tudok, akkor a legegyszerűbb és a leggyorsabb megoldást az internet biztosítja, mert itt szinte mindenre megtalálom a választ.



## Horváth Tamás

(26 éves) – 2008. augusztus 1-jétől dolgozik a Fagyasztóládagyárban, Jánoshidáról jár Jászberénybe dolgozni:

- Elsősorban levelezésre használom az internetet, így is tartom a kapcsolatot ismerőseimmel, barátaimmal. Nálam az internet megjelenése az írott sajtó eltűnését hozta. A híreket, információkat mind a szűkebb, mind a tágabb környezetünkről az internet segítségével szerzem. Különösen érdekel a Forma-1, melyről minden megtudható a különböző honlapokról. Ezeket sokszor „lapozgatom”. Naponta általában egy órát internetezek.



## Keresztésiné Horváth Anikó

(36 éves) – 18 éve dolgozik cégünknel, most a Fagyasztóládagyárban, Visznekről jár Jászberénybe dolgozni:

- Akár egy egész napot is el tudnék tölteni a számítógép előtt, ugyanis nálunk ez még az újdonság erejével hat, hiszen alig két hónapja kötötték meg csak be hozzánk az internetet. Ez igazán az ismerkedés időszaka, de azt már megállapítottam, hogy nagyon sok mindenre használható ez az információszerzési lehetőség. Próbálgatom a játéklehetőségeket, de a televíziós csatornák műsorát is itt szoktam megnézni. Egyébként pedig Avon tanácsadóként a termékrendelést is az internet segítségével bonyolítom már le.



## Tóth Katalin

(25 éves) – másfél éve dolgozik

# Körkérdeés a dolgozókhöz

a Hűtőszekrénygyárban, Nagykátáról jár Jászberénybe dolgozni:

- Első pillanatra talán soknak tűnik, de én napi 5-6 órát is „dolgoztatom” az internetet. A barátaimmal levelezek és nagyon sok filmet töltök le. Ezek között vannak rajzfilmek és vígjátékok, régi és mai filmek. Szeretek böngészni az interneten a programajánlók között, és a tv műsort is itt szoktam megnézni.



## Rác Róbert

(34 éves) 1998 óta dolgozik cégünknel, a Fagyasztóládagyárba Jászapátírról jár be dolgozni: - Nálunk napi 15 órát is be van kapcsolva a számítógép, s általában 2-2,5 órát internetezek. Számomra fontos a kapcsolattartáshoz, s ahhoz is, hogy Szekeres Imre kampánycsapatának a tagja vagyok. Az információkat az internet segítségével tudjuk egymáshoz leggyorsabban eljuttatni. Egyébként pedig a különböző hírportálokról szerzem be a napi híreket mind szűkebb, mind tágabb környezetemről.

# Szakszervezeti hírek

Idén április utolsó hétvégéjén Mátraszentistvánon találkoztak egymással a vállalatunknál működő Vasas Szakszervezeti Szövetség tisztségviselői, ahol a már hagyományos tavaszi tájékoztatásuk és képzésük történt. A kétnapos rendezvényről Zsótér Andrást, vállalatunk szakszervezeti vezetőjét kérdeztük:

- Az első napon a Vasas Szakszervezet elnöke, Balogh Béla a strukturális változásokról, a szakszervezet megújulásának lehetőségeiről és annak szükségességéről adott tájékoztatást a főbizalmiaknak. Előadásában kiemelte, hogy a gazdasági válság kényszerítő erővel hat a Vasas Szakszervezetre is. Ezért előtérbe került a változtatás mielőbbi szükségessége. Ennek az érdekképviseleti munkában nagyobb hatékonyságot kell eredményeznie. Délután én tartottam tájékoztatást az aktuális feladatokról és a tisztújító választásokról.

A vállalati napon a legfelsőbb szintű vezetők, Takács János vezérigazgató, Szentpéteri Ferenc és Vass Attila gyárigazgatók, Stuberné Végh Szilvia a hűtőszekrény,- és fagyasztóládagyár humán erőforrás vezetője és Nagy László logisztikai vezető tartott előadásokat, melyeken az elmúlt

időszakról és a jövő kihívásairól szóltak. Takács János elsősorban a világgazdasági válság hazánkat és cégünket érintő hatásairól adott tájékoztatást, s tőle a tisztségviselők vállalatunk helyzetéről is pontos képet kaptak. Vállalatunk vezérigazgatója általános értelemben és a vállalaton belül is az összefogás szükségességét hangsúlyozta. Az előadások során egyébként sok szó esett a szemléletváltás fontosságáról, annak pozitív hatásairól. A gyárigazgatók az aktuális szervezeti változásokról, a termelési mutatók alakulásáról, az év végi jutalmazások kiírásainak célszerű változtatásairól, és a vállalati élet mindennapjait érintő dolgokról is szóltak előadásuk során.

Az előadásokat követően a tisztségviselőknek ezúttal is lehetősége nyílt arra, hogy saját területeik problémáit, illetve javaslatait ismertessék, s kérdéseikre választ kapjanak.



## III. Electrolux horgászverseny Nyíregyházán

Május első hétvégéjén a Székely-Özetanyán került sor a III. Electrolux horgászversenyre.

Az előző évhez képest jóval sikeresebb versenyt zártunk, ami jól látható a fogott halak súlyából.

- 1. helyezett: Kovács Zsolt 37,6 kg
- 2. helyezett: Csákvári Zoltán 7,8 kg
- 3. helyezett: Matolcsi Sándor 7,1 kg

A legnagyobb halat fogó kategóriában Kovács Zsolt 2db kapitális pécánnyal is büszkélkedhetett, egy 12 kg tükörpontyot és egy 14 kg nyurgapontyot fogott.

A Vasas Szakszervezet (Nyíregyháza) nevében gratulálunk a nyerteseknek és további sikeres horgászatot kívánunk.

# Termékeink népszerűsítése Franciaországban

Kereskedelem támogatása hatékony  
termékkommunikációval az Electrolux Arthur  
Martin márkacsaládban

A francia piacon értékesítünk egy Electrolux Arthur Martin CT280-as típusú kombinált felülfagyasztós készüléket, amelybe egy éven keresztül egy Brita kancsót helyezünk el, és ezt a készüléken egy POS címkével kommunikáljuk és hívjuk fel erre a fogyasztók figyelmét.

A Brita kancsóhoz egy éven keresztül díjmentesen jár a vízszűrő betét. A francia piacokon a teljes A++-os hűtő- és fagyasztó készülék skála is hatékony termékkommunikációval van megtámogatva. Fogyasztói promóció: 50 Euro visszafizetés minden A++-os megvásárolt készülékre

A+-os energiaosztályú vékony falvastagságú fagyasztóládák termékkommunikációja: Minden A+-os Electrolux Arthur Martin típusú fagyasztóládban tárolt fagyasztott árura egy éves garanciát vállal a cég.

**Retrouvez votre Carafe  
Brita à l'intérieur  
de ce réfrigérateur.<sup>(1)</sup>**



Et découvrez  
les bienfaits  
d'une eau fraîche  
et plus pure  
au quotidien.

*Thinking of you*

**Electrolux**

ARTHUR MARTIN

Bienvenue Home Products France S.A. - Au capital de 67.500.000 euros - RCS 552 042 286 Comptable

(1) ARA 28306 W

\* On pense à vous

## Hatalmas mezőny a tavasz legnagyobb futóeseményén



Csodálatos, szinte nyári időjárás köszöntötte azt a 11.900 embert, akik úgy gondolták, részt vesznek az április 19-i 24. T-Home Vivicitá Városvédő Futáson, a Margitszigeten.

A budapesti Viviciták mintegy negyed évszázados történetében soha ennyien nem vettek még részt egyszerre az eseményen. A futni vágyók három táv közül választhattak: indulhattak a 12 kilométeres Vivicitán, a 6,5 kilométeres Midicittán és a 3,5 kilométeres Mincittán. Míg a Mincittá útvonala a Margitszigeten haladt, addig a Midicittá és a Vivicitá mezőnye elhagyta a szigetet, és Budapest nevezetességei előtt elhaladva kanyargott. A bemelegítéseket Szentgyörgyi Rómeó és Czanik Krisztián tartották felváltva minden futam előtt, a rajtceremoniáknál pedig olimpiai bajnokok és olimpiakok segítettek, Dr. Molnár Tamás, Szivós Márton, Vári Attila, Horváth Gábor és Vereckei Ákos, míg Kovács Katalin, Szabó Gabriella és Kozák Danuta inkább a futást vállalták, Cseh László pedig a díjak átadásában segítettek.

A futók között több mint ötszázan voltak a "Félmaraton Mániások", akik mindhárom futótávot teljesítve a nap folyamán 22 kilométert, vagyis több mint egy félmaratonot futottak le, ezzel letudva a BSI Félmaraton Mánia - minden évszakban egy félmaraton - sorozatának tavaszi etapját. A mezőnyben az Electrolux futói is ott voltak, Árokszállási Rita a Mincittát teljesítette, Ali László, Tamás Péter és Sós Norbert a Vivicitát, míg Kocza István és Szabó Katalin félmaraton mániásként mindhárom távot.



Forrás: [www.futanet.hu](http://www.futanet.hu)

# Programajánló

2009. június 6. Budapesti Operettszínház –  
Operett Gála – Mágikus Operett két részben

Operett mindenhol!

Arisztokraták a palotában, katonák a kaszárnyában, művészek a színpadon, muzsika a keleti teaházban, polgárok a bálban és magyarok a csárdában.

Kálmán Imre, Lehár Ferenc, Johann Strauss, Ábrahám Pál, Karl Millöcker, Huszka Jenő, Kacsóh Pongrác, Szirmai Albert legnépszerűbb melódlái.

Dr. Böregér, Marica grófnő, Csárdáskirálynő, Bajadér, Mária főhadnagy, Bál a Savoyban, Cirkuszhercegnő, Vig özvegy, Mosoly országa, Giuditta, Luxemburg grófja, Mágus Miska. Mindez egyben a Budapesti Operettszínház gálaműsora – természetesen a Nagymező utcai teátrum sztárszólístáival. A kétrészes programban fellép Mednyánszky Ági, Kalocsai Zsuzsa, Oszvald Marika, Fischl Mónika, Szendy Szilvi, Kékovács Mara, Lukács Anita, Bódi Barbara, Vadász Dániel, Vadász Zsolt, Cselóczki Tamás, Peller Károly, Kerényi Miklós Máté, Faragó András, Szabó Dávid valamint a színház balettkara és zenekara.

További információért kérem, forduljon Kun Erzsébethez az 57 416 232-es telefonszámon.

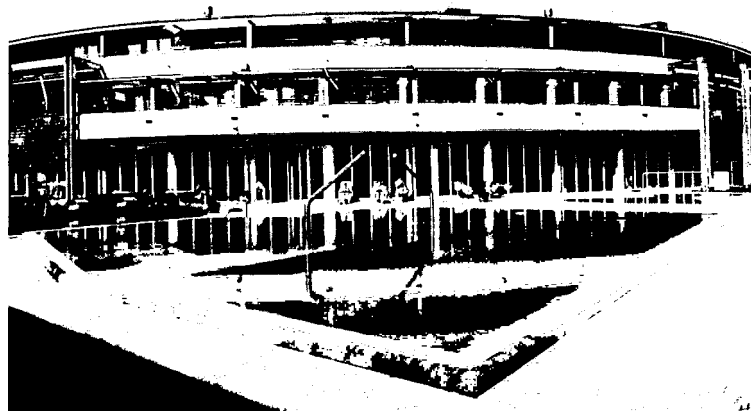

## 15 százalékos kedvezmény szállodai foglaláskor

A Danubius Hotels Group magyarországi szállodáiban a szobaárakból 15 százalékos kedvezményt kap az Electrolux összes dolgozója. Foglalását a helyi e-gate-ről letölthető céges megrendelő formulával teheti meg, és a munkatársak egyénileg intézhetik szobafoglalásaikat.

A kedvezményt családtagok és ismerősök is igénybe vehetik, csak az Electroluxnál dolgozó kollégának kell lefoglalnia. A Danubius Főszezoni Ajánlatok 2009-es belföldi és külföldi katalógusa a helyi e-gate-n megtekinthető.



# Programajánló

2009. május 18. Radnóti Színház, Oscar Wilde: Bunbury (Köznap  
komédia két felvonásban, komoly emberek számára)

„A szerelem mindig úgy kezdődik, hogy saját magunkat csapjuk be, és rendszerint azzal zárul, hogy végül másokat csapunk be.” Esetünkben éppen ellenkezőleg. Két fiatalember azt hazudja, hogy Szilárdnak hívják őket, de ha nem vigyáznak, végül kiderül, hogy tényleg. Márpedig szörnyű, ha egy férfi váratlanul megtudja, hogy egész életében igazat hazudott. Hiába, Szilárdnak kell lenni. Oscar Wilde számára a Bunbury hozta el az elsöprő színházi sikert 1895-ben. A komédia a korabeli angol társasági élet képmutatásait, felszínességét mutatja be két szerelmespár történetén keresztül, utánozhatatlan humorral és szellemességgel. Oscar Wilde számára a kirobbanó sikert az 1895-ben megszülető Bunbury - The Importance of Being Earnest című vígjáték hozta meg. „Wilde komédiájában stílus van, feje tetejére állított ötletek, féktelen bakugrások, hihetetlen merészségek, kedély, angolosan részeg jókedv és pazar változatosság, melyeket mind-mind a színészeknek kell megértetniük velünk.” – írta a darabról Kosztolányi Dezső.

Az ember életében szép számmal akadnak szorult vagy kényelmetlen helyzetek. De mennyivel egyszerűbb minden, ha egy nemlétező, szerencsétlen sorsú, állandóan betegeskedő barátra hivatkozva bármikor megúszhatjuk az unalmas családi összejöveteleket, a kellemetlenek ígérkező vacsorákat vagy akár kínos randevúkat. Bunbury egy ilyen jó barát. Igénytelen, hisz nem kell a névnapján felköszönteni, nem kér kölcsön, és nem várja el, hogy barátság címén drága éttermekbe invitáljuk – ellenben mindig kihúzza a bajból. Ám ez a szélhámosság nem maradhat sokáig leplezetlen, Bunbury nem betegeskedhet örökké...

További információért kérem, forduljon Kun Erzsébethez az 57 416 232-es telefonszámon.



2009. július  
XLIV. évf., 7. szám

# Electrolux

## újság

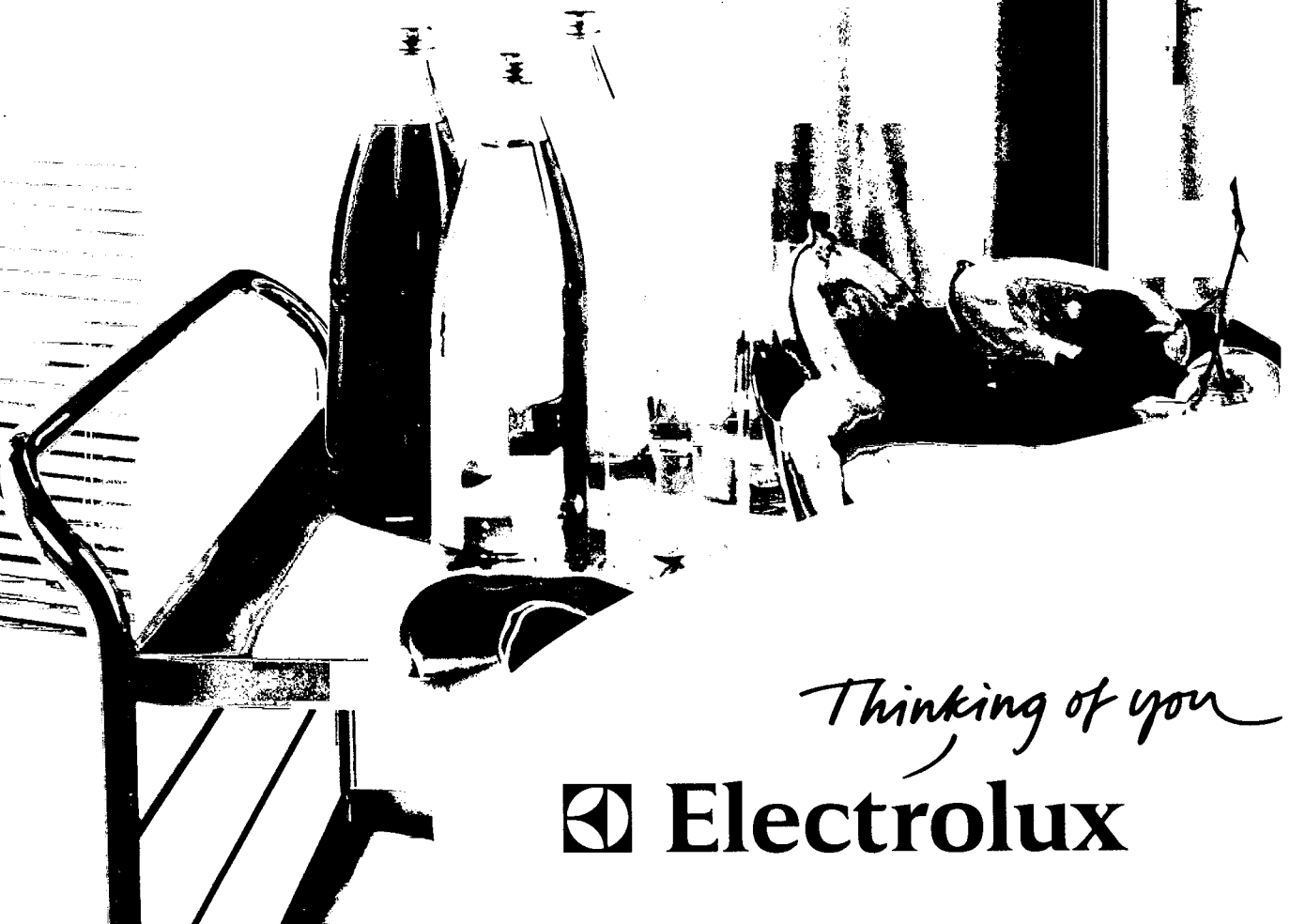

*Thinking of you*

 **Electrolux**

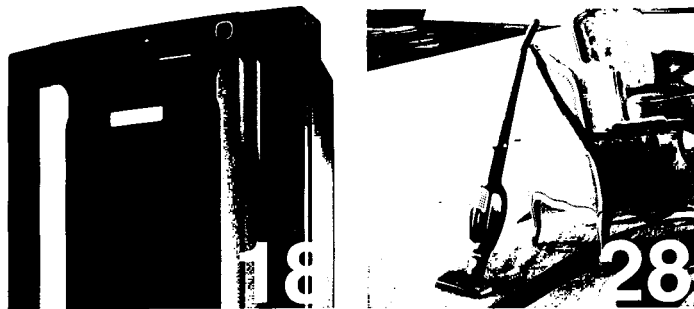

## A 21. századi vezető már nem lehet magányos farkas...

A szakmai vagy tárgyi tudás nélkülözhetetlen követelmény, hiszen egy vezetőnek – akármilyen magas pozícióban van is – át kell tudnia látnia a technológiai és üzleti folyamatokat; tudnia kell, hogyan gyártják a terméket, vagy mi módon állítják elő azt a szolgáltatást, amit a vállalat kínál. Amikor egy vezető stratégiában gondolkodik, figyelembe kell venni ezeket az elemeket, ezekre kell építeni. A szakmai tudásnak meg kell lennie azért is, hogy az irányítása alatt dolgozó kollégák minden szinten elfogadják, tisztelik és becsülik. Fontos, hogy mindenkit megértsen, mindenkivel szót értsen a képgallérosoktól a vezetőársain keresztül az összes érdekelt partnerig (stakeholder). Egy jó vezetőnek folyamatosan tudnia kell, hogy mi történik a vállalatánál, hogyan teljesülnek a célkitűzések, hogyan lehet elérni az eredményeket, hogyan és mikor kell korrigálni az esetleges hibákat.



- Elhunyt Horváth István 3
- A konszenzus létrejötte stratégiai cél 3
- Elsődleges szempont a vállalat versenyképessége és a munkahelyek megőrzése 4
- Növekszik az Electrolux részesedése a TT fagyasztók piacán 5
- Célunk, erősíteni a pozíciónkat néhány kulcsfontosságú termék szegmensében 6
- Elindult az Önkiszolgáló IT Portál 8
- Segíts az adattárolási költségek csökkentésében 9
- EMS sarok és kvíz játék 10
- Új kategória a Javaszolj és Nyerj! programban: Környezet 11
- Sárga és zöld minősítések ünnepélyes átadása a jászberényi hűtőszekrénygyárban 12
- DOLGOZÓI FÓRUM a nyíregyházi hűtőszekrénygyárban 13
- Az átállási idő csökkentése érdekében... 13
- Sikeres zöld minősítések a fagyasztóládagyárban 14
- UltraOne a Nr. 1.! 15
- Elkészült az utolsó légtisztító 16
- Javaszolj és Nyerj! program júniusi nyertesei a fagyasztóládagyárban 16
- EMS Javaszolj és Nyerj! program sikere a porszívógyárban 17
- Tiszta levegő éjjel-nappal 18
- 900 pályamű az Electrolux idei Design Lab versenyén 19
- Electrolux Design Lab '09 - TOP 25 alkotások 20
- Több mint 150 nevezés a XIV. Electrolux Díjugrató Lovasversenyen 23
- A jászberényi hűtőszekrény- és fagyasztóládagyár EMS és folyamatmérnöksége nyerte az idei „Electrolux Főzóbajnoka címet” 24
- Programajánló 26
- Ismét animációs napok az Electrolux jászberényi éttermében 27
- Tíz százalékos kedvezmény vásárláskor 27
- Fotózzon és NYERJEN! 28

A szakmai tudásra - mely egy jó alapot kell, hogy képezzen - szükséges ráépíteni azokat a kompetenciákat (soft skills), melyek elsősorban a személyiséggel, a vezetővel, mint emberrel függenek össze. Ilyenek az empátia; a kommunikációs készség; az a képesség, hogy előbb próbáljunk valakit megérteni, és csak utána várjuk el, hogy ő értsen meg bennünket. Nyitottnak kell lenni a változásra és a változtatásra, folyamatosan keresni kell az újat, az innováció lehetőségét. Az én vezetési stílusomhoz legközelebb a „participative management” – vezetés a kollégák részvételével, bevonásával – áll. Amennyiben ezt az elvet megfelelőképpen alkalmazzuk, pozitív üzenetet küld a kollégák részére, javítja a munkahelyi környezetet és biztosítja a döntések pozitív eredményét. Munkatársainkat be kell vonni a döntéshozatalba, hogy érezzék részesei a döntésnek, ám ennek megfelelően viselniük kell a felelősséget is. Ez egy pozitív, nyitott vezetési stílus, amely befogadja a különböző ötleteket és véleményeket, és ebből próbálja kihozni a legjobb, konszenzuson alapuló döntést. Így a döntéshozatal folyamata hosszabb ideig tart, de a siker kódolva van, hiszen azok, akik úgy érzik, részt vettek a döntéshozatalban nagyobb elkötelezettséggel sorakoznak fel ezen döntések mögé és biztosítják a sikeres kivitelezést. A 21. századi vezető már nem lehet magányos farkas. Tudnia kell, hogy egyedül nem megy; nagyon fontos egy jó csapat felépítése és ezért oda kell figyelnie kollégái folyamatos képzésére, fejlődésére is.

A jelenlegi globális válság idején minden eddiginél fontosabb, hogy egymásba kapaszkodjunk, és azokra a dolgokra összpontosítsunk, amelyeket közösen kell megtennünk. Egy erős csapat sokkal többre képes, mint egy gyenge. Nehéz helyzetben még fontosabbá válnak az olyan értékek, mint a konszenzus, összefogás, szolidaritás és lojalitás.

  
Takács János  
vezérigazgató

Az Electrolux magyarországi cégeinek lapja **Felelős szerkesztő:** Fekete Zsannett **A szerkesztőbizottság címe:** 5101 Jászberény, Pf. 64, Electrolux Lehel Kft. **Kiadja:** Electrolux Lehel Kft. **Felelős kiadó:** Takács János vezérigazgató  
**Grafikai tervezés, nyomtatás:** boommédia Kft. **Eng. sz.:** III/UHV/130/Szo/1978



# Elhunyt Horváth István

Horváth István az Electrolux Lehel Kft. Operatív Szolgáltatásának vezetője 2009. július 15-én hosszan tartó betegség után elhunyt.

Horváth István 60 éves volt, aki 42 évig dolgozott első munkahelyén a Fémnyomó és Lemezárugyárban majd jogutódjánál az Electrolux Lehel Kft.-nél.

„Ez nagyon szomorú. Nagyon fog nekünk hiányozni, mint barát, és mint kolléga egyaránt, és mindannyian mélyen együttérzünk családjával.” – mondta Takács János az Electrolux Lehel Kft. vezérigazgatója.

## A konszenzus létrejött a stratégiai cél

2011 januárjától fél éven át Magyarország tölti be az Európai Unió soros elnökségét.

Ez Magyarország számára is óriási esély, feltéve, ha élni tudunk vele. Olyan ország képét kell mutatnunk, amely képes konszenzust teremteni mind országon belül, mind a 27 tagállam között egyaránt. Semmi sem szolgálhatja jobban, hogy pozitív kép alakuljon ki Magyarországról, mint az, ha jó döntéseket hozva képes megoldani belső problémáit. „Konszenzus, kooperáció, kommunikáció. Megvalósításuk országos szinten a fejlődés következő fokára segítené Magyarországot.” - mondta Takács János az Electrolux Lehel Kft. vezérigazgatója, a Magyar Európai Üzleti Tanács (HEBC) 11. éves jelentésének bemutatása alkalmából szervezett sajtótájékoztatón.

A HEBC tagjai az európai multinacionális vállalatok magyarországi leányvállalatainak legfelső vezetői. Az Üzleti Tanács alapszabálya, hogy nem folytat lobbitevékenységet a tagvállalatok egyéni, üzleti érdekeiért, kizárólag Magyarország egészének fejlődéséhez, versenyképességéhez kíván hozzájárulni. Tevékenységének egyik

legfontosabb része az éves jelentések kiadása, amelyet a HEBC tagok maguk írnak, és minden mondata konszenzuson alapul. Egy olyan csoport esetében, ahol a tagvállalatok piaci szereplőként akár versenyhelyzetben is lehetnek egymással, ez külön értéket jelent.

Az idei jelentésben, amelynek címe „Kiút a válságból”, a HEBC tagjai hiteles képet adnak a multinacionális

vállalatok válságkezelő intézkedéseiről, módszereiről és technikáiról. Ezek számos esetben adaptálhatók akár egy ország számára is. A HEBC ajánlásait, javaslatait elsősorban a mindenkor magyar kormány számára fogalmazza meg, akinek módjában áll a fejlődést eredményező változásokat megtenni az ország érdekében.

A Hotel Intercontinentalban rendezett eseményen jelen volt Dr. Oszkó Péter pénzügyminiszter, Cecilia Björner, Svédország magyarországi nagykövete, valamint a gazdasági és diplomáciai élet több meghatározó szereplője.



# Elsődleges szempont a vállalat versenyképessége és a munkahelyek megőrzése



Az Electrolux Csoport összes üzletágát, gyárát és vállalatát is érintette/érinti a tavaly év vége óta tapasztalható válság. 2008 utolsó negyedétől világszerte jelentősen esett a termékeink iránti kereslet. Ebben a helyzetben minden vállalatnak – így az Electroluxnak is – az a célkitűzése, hogy alkalmazkodjon a helyzethez; minden eszközzel biztosítsa a versenyképességét, hogy amikor a gazdasági fellendülés beindul, jó pozícióban legyen.

Az Electrolux Lehel Kft. és jogelődjei az 1952-es alapítás óta sikeres gazdálkodást folytatnak, évről évre eredményes évet zártak. Az 1991-es privatizációtól kezdve soha nem látott fejlődés kezdődött el; a gyártástechnológia korszerűsödött, a volumenek folyamatosan bővültek és stabil, kiszámítható és megbízható munkahelyek létesültek, biztosítva több ezer család mindennapi megélhetését.

A folyamatos fejlődésnek, sikernek természetesen több összetevője van, csak néhány a legfontosabbak közül: a tulajdonosok által végrehajtott tőkeemelések, a folyamatos beruházások az új technológiák, és a megtermelt érték. Vállalatunk sikerének legfontosabb tényezője mégis a humán tőke, a Magyarországon (Nyíregyházán, Jászberényben, Budapesten) dolgozó kollégák tudása, tapasztalata, és a vállalat iránt érzett lojalitása.

Mi, az Electrolux Lehelnél itt Magyarországon, sikeresen ötvözzük a svéd és a magyar kultúra elemeit, az Electrolux Csoport és az egykori Lehel Hűtőgépgyár erős, karakteres ipari kultúráját. Az Electrolux Lehel immár közel húsz éve tagja az Electrolux Csoportnak, és tagja annak a kultúrának, amit ez a Csoport képvisel. Ezt a csoportkultúrát a Lehel vállalati kultúrája is gazdagította, erősítette.

Vállalatunknál mindenkinek egyenlő esélyt biztosítunk a munkához, illetve személyes fejlődéséhez, nem teszünk különbséget munkatársaink között nemük, nemzetiségük, vallási vagy politikai hovatartozásuk alapján. Döntéseinket a kollégák bevonásával, konszenzus alapján hozzuk meg. Úgy

érezzük, hogy a konszenzus létrejöttére vállalati szinten is szükség van, így a svéd kultúrából tanulva partnerek kívánunk lenni a széleskörű egyetértés megteremtésében, annak érdekében, hogy hozzájáruljunk az Electrolux versenyképességéhez és nyereségességéhez úgy a magyarországi gyárainkban, mint a Csoportban világszerte. A vállalatnál működő szakszervezetekkel mindig jó kapcsolatban voltunk és vagyunk, mert meggyőződésünk, hogy mindannyiunknak - úgy a vállalat vezetésének, mint az összes dolgozónak - ugyanaz az érdekünk; a vállalat sikeres működése és ezáltal stabil, kiszámítható és megbízható munkahelyek teremtése és megtartása.

A jelenlegi globális válság idején minden eddiginél fontosabb, hogy egymásba kapaszkodjunk, és azokra a dolgokra összpontosítsunk, amelyeket közösen kell megtennünk. Egy erős csapat sokkal többre képes, mint egy gyenge. Nehéz helyzetben még fontosabbá válnak az olyan értékek, mint a konszenzus, összefogás, szolidaritás és lojalitás.

Célunk, hogy a válság alatt is megőrizzük piaci pozíciókat, megtartsuk és megóvjuk a munkahelyeket, mely érdekében természetesen áldozatokat is kell hozni, úgy a tulajdonosoknak – akik például idén sem részesültek osztalékban – mint a munkavállalóinknak is.

Az idei esztendő egy nagyon nehéz év lesz az Electrolux Csoport részére is. A svédországi központban úgy döntöttek, hogy a világon 57 ezer embert alkalmazó cégcsoportból háromezer fehérgalléros kollégától kell megválni idén. Természetesen a hatékonyságnövelő intézkedésekben a magyarországi vállalatnak is részt kell vállalnia azáltal, hogy spórolunk az energiával, az alapanyagok beszerzési költségeivel, kevesebbet telefonálunk, utazunk, valamint szigorúbb feltételekkel kezdünk beruházásokba.

Idén az eddigi évektől eltérően – a privatizációt követően először – arra kényszerültünk, hogy a béreket befagyasszuk. Tesszük ezt a vállalat versenyképessége és a munkahelyek megtartása érdekében. Természetesen a személyi jellegű kiadások részét képezik a bérek és a béren kívüli juttatások, és az ezekre rakódó járulékok. Mindezen juttatási elemek növelik a vállalat költségét, ezért tekintettel a jelenlegi gazdasági helyzetre, a bérfagyasztás minden szinten minden személyi jellegű költséget érint.

Meggyőződésünk, hogy az előbbieken említett intézkedések biztosítják vállalatunk sikeres működését a jövőben is.

  
Takács János  
Electrolux Lehel Kft.  
vezérigazgató



# Növekszik az Electrolux részesevé a TT fagyasztók piacán

A nehéz piaci feltételek és a 85cm magas (TT) fagyasztószekek csökkenő piaca ellenére az Electrolux piaci részesevé mind értékben mind pedig a mennyiséget illetően növekvő tendenciát mutat. Az árindex és az átlagár javulásával az Electrolux megerősíti első helyét a kiemelkedő versenytársakkal - Liebherr, Whirlpool, és Indesit - szemben.

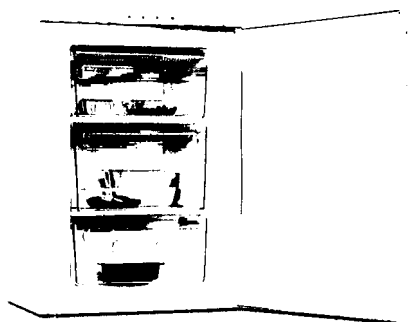

2008-ban és 2009 elején a GfK Retail and Technology nevű független piackutató cégcsoport felmérést készített a TT fagyasztók európai piacáról. Az eredmények azt mutatják, hogy 2005 márciusa óta ez a szegmens Európában körülbelül 8 százalékkal csökkent. Ugyanakkor a jó hír az, hogy ennek ellenére az Electroluxnak sikerült nyereséget termelnie még ebben a nehéz gazdasági helyzetben is (mind értékben mind pedig a mennyiséget tekintve). 2007 és 2008 között az Electrolux növelte a szabadonálló TT fagyasztók értékesítését Európában, nyugaton 1 százalékkal, keleten pedig 4 százalékkal, míg az összes olyan versenytárs, mint az Arcelik Csoport, BSHG Csoport, LG, Whirlpool és Indesit eladásai jelentős visszaesést mutattak. Az Electrolux mellett, csak a Liebherr (és bizonyos értelemben a Whirlpool és a Candy) tudta az eladásainak számát növelni ebben az időszakban (csak nyugaton), de kisebb mértékben mint az Electrolux. "Vegyük például az 55 cm széles és a 60 cm széles A++ energiosztályú TT fagyasztókat, amelyek kiválóan teljesítenek. - mondja Christophe Thebaud, a termékvonallal igazgatója. "A mi márkánk értéke és pozicionálása stabilnak bizonyul

ezekben a nehéz időkben a csökkenő és versenyképes piacon. A tényszámok azt is alátámasztják, hogy az Electrolux messzemenőleg a legdominánsabb a Frost Free fagyasztók szegmensében Kelet Európában, Nyugat Európában pedig több mint kétszeres a piaci részesevé. Egy másik szegmensben, amely egy egyértelműen beazonosított vásárlói szükségletet elégít ki, győztesek lehetünk, mert értéket alkotunk."-elemzi Christophe Thebaud.

"Ezek az eredmények bizonyítják, hogy igazán erős a pozíciónk Európában, a piac élén állunk, megelőzve olyan versenytársakat mint a Liebherr, Whirlpool, Indesit és Arcelik."- mondja Thebaud.

"Magas hasznos űrtartalommal rendelkező TT fagyasztók, leginkább az A++-, rozsdamentes acél és Frost Free modellek, pozitív pénzügyi eredményeket mutattak, amelyek még növekedtek is az elmúlt hónapokban."

#### ■ A GfK Retail and Technology

A GfK Group tagja, ami a világ első öt kutatásokat végző cége között található. A világ vezető piackutató cége, amely a Point-of-Sale (POS) adatok kutatását végzi, az elektronikai termékek és szórakoztatóipari médiatermékek terén. A kiskereskedőktől és viszonteladóktól származó POS adatok alkotják a kutatások alapját több mint 80 országban. <http://www.gfk.com/>



Christophe Thebaud

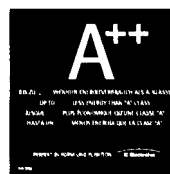

Előző lapszámainkban megismerhették az európai üzletágvezetőket, akik a magyar hűtőszekrények- és fagyasztóládagyár életében jelentős szerepet töltenek be.

Az interjúsorozat folytatásaként most bemutatjuk az európai hideg termékvonala alelnökét, aki összehangolja a négy üzletágvezető munkáját.



# Célunk, erősíteni a pozícióinkat néhány kulcsfontosságú termék szegmensében

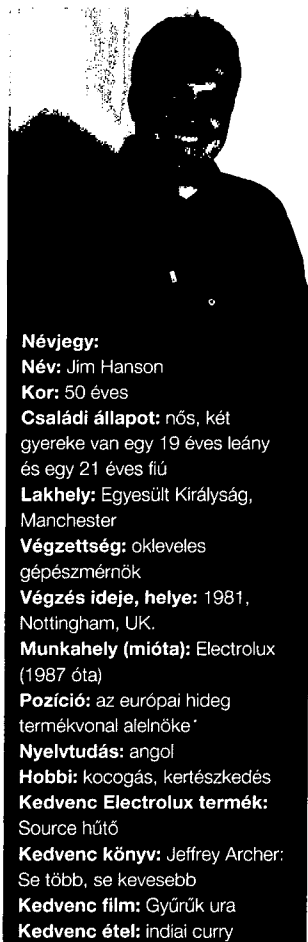

**Névjegy:**

**Név:** Jim Hanson

**Kor:** 50 éves

**Családi állapot:** nős, két gyereke van egy 19 éves leány és egy 21 éves fiú

**Lakhely:** Egyesült Királyság, Manchester

**Végzettség:** okleveles gépészmérnök

**Végzés ideje, helye:** 1981, Nottingham, UK.

**Munkahely (mióta):** Electrolux (1987 óta)

**Pozíció:** az európai hideg termékvonala alelnöke

**Nyelvtudás:** angol

**Hobbi:** kocogás, kertészkedés

**Kedvenc Electrolux termék:** Source hűtő

**Kedvenc könyv:** Jeffrey Archer: Se több, se kevesebb

**Kedvenc film:** Gyűrűk ura

**Kedvenc étel:** indiai curry

## 1. Honnan érkezett az Electroluxhoz, és előtte milyen munkahelyeken dolgozott?

Az egyetem befejezése óta a háztartási gépiparban dolgozom. Az első megbízásom egy tervezőmérnöki állás volt 1981-ben a Hotpoint Kft-nél, az Egyesült Királyságban, Peterboroughban. 1986-ban egy fejedelmű cég, projekt menedzseri pozícióra választott ki a ThornEMI Major Domestic Appliance nevű cég Spennymoori üzemébe, az Egyesült Királyságban. A ThornEMI 1998-ban Electrolux tulajdonba került és azóta én is a csoport tagjaként dolgozom különböző pozíciókban, beleértve a tervezés és gyártás menedzsermentet, termék menedzsermentet, európai termékmenedzser, termékvonala vezető – a fagyasztóknál, üzleti vezető a csoport márkás termékeknél, termék üzletág vezető „Core Innovation Business Area”-n és végül a jelenlegi pozícióm az európai hideg termékvonala alelnöke.

## 2. Milyen feladatok, feladatkörök tartoznak Önhöz?

A hideg termékvonala nyereséges működéséért vagyok felelős biztosítva a

megfelelő stratégiát a jövőbeli nyereséges növekedés érdekében. Biztosítom, hogy hosszútávú fejlesztési tervünk és biztos fogyasztói igényekre alapozott termékstratégiával rendelkezünk. A helyi értékesítő divíziók bevonásával stratégiánkat a Regionális Termékvonalon keresztül alapozzuk meg és a stratégiát minden piacon érvényesítjük.

## 3. Kérem mutassa be röviden a szervezetet, melyet vezet?

A szervezet részei a Termékfejlesztés, az Elsődleges Fejlesztés, a Termék Marketing, és a Termék Üzlet Menedzserment, amelyek négy kulcsfontosságú területen működnek: Core Value: TT (85 cm magas hűtő- és fagyasztókészülékek) és CT (felülfagyasztós kombihűtők), Core Innovation: Combi Bottom (alulfagyasztós készülékek) és Cabinets (90 cm-nél magasabb hűtő- és fagyasztókészülékek), továbbá beépített és Side by Side termékek és fagyasztóládák. A stratégiánk az EU-n kívüli eladásokkal foglalkozó Nemzetközi Értékesítési Régió mellett a négy regionális terméküzletág vezetőn keresztül valósul meg, akik a régiókon belül saját országukért felelősek. A termékvonala az Üzleti Kontroller és

Emberi Erőforrás felelőse is segíti.

#### **4. Mondana néhány gondolatot a jelenleg folyamatban lévő projektekről?**

A közeljövőben a termékeket és a beruházásokat a fent említett kulcs termékek köré fogjuk összpontosítani. Meghatároztuk azokat a kulcsfogyasztók igényei által támasztott lehetőségeket, mint például az „egészségesebb étel tartósítás”, „a legoptimálisabb megoldás a vízfogyasztásra”. Ez csak kettő azon lehetőségek közül, amit meg fogunk célozni. Természetesen ezeket specifikus új termékekre fogjuk átültetni, és a megoldások nagy részét több termékcsoporthoz belül fogjuk bevezetni. Ilyenek a Brita, Frost Free, A++ és az Optimális kapacitású termékek, amelyek tipikus példák arra, hogy hogyan történt ez a múltban. Hasonló megközelítésben tervezzük a további termékfejlesztéseket a jövőben.

#### **5. Mit gondol, hogyan élheti túl egy multinacionális vállalat a jelenlegi gazdasági válságot?**

Hiszem, hogy a mi vállalatunk nagyon jó példa arra, hogy egy nagy multinacionális cég hogyan képes reagálni a gazdasági válságra. Megmutattuk milyen gyorsan tudunk válaszolni a felmerülő nehézségekre mind működési, mind szervezeti szempontból. Az eladások drasztikus esését figyelembe véve csökkentettük a termelést, a készleteket, konzekvensen betartottuk az árpolitikánkat, csökkentettük a létszámot, a költségcsökkentésre fókuszáltunk, és végül a jövőbeni piaci növekedés érdekében folytattuk a termékfejlesztéssel kapcsolatos terveinket. Ezenkívül, a cég elindította a BEST programot, ami biztosítani fogja, hogy a recesszió után egy jóval erősebb és rugalmasabb szervezetként tudjunk működni bízva a pozitívabb piaci előrejelzésekben.

#### **6. Milyen a kapcsolata a magyarországi gyárakkal?**

Úgy gondolom, hogy az elmúlt években nagyon erős kapcsolatot építettem ki a magyarországi gyárakkal, sok

ismerőssel, barátsággal, és természetesen sok kedves emlékekkel gazdagodva. Emlékszem, hogy segítettem a válságos időszakban, amikor elvesztettük a TT üzemet a szörnyű tűzben, melynek eredményeként a régi üzem teljesen megsemmisült. Az üzem újjáépült, és egy éven belül újraindult a termelés, egy olyan termékkörrel, amely ma is piacvezető a saját szegmensében, mind darabszámban, mind nyereségességében. Ez egy olyan siker, amelyre mindannyian büszkék lehetünk. Amikor a fagyasztóláda termékvonaltól voltam felelős, sok időt töltöttem Jászberényben, és majdnem 3 évig béreltem egy kis lakást a központban, ahol nagyszerű barátságokat kötöttem, és élvezhettem a város lakóinak vendégszeretétét. Míg az Európai Termék Menedzsment felelőse voltam, az új nyíregyházi gyár új termékeinek specifikációjával foglalkoztam, és ennek következményeként szorosan kötődöm ahhoz a gyárhoz is. Láttam hogyan épült meg a gyár egy zöldmezős beruházás keretében. Az utóbbi években szorosan együttműködünk dr. Gönczy Sándorral (az európai hűtőszekrénygyártás vezetője), így a kapcsolat továbbra is igen szoros.

#### **7. Melyek a jászberényi termékstruktúra fókuszpontjai?**

Jászberényben nagyon széles a termékpalettánk, beleértve a fagyasztóládákat, a TT-eket, a CT-eket, a Cabineteket, a fagyasztó- és hűtőbox termékeket és a legújabb beépíthető készülékeket. A jászberényi termékcsalád nagy sikere van, de ha valaki megkér, hogy nevezem meg a jelenlegi kulcsterméket, akkor az új beépíthető termékcsaládot választanám, mivel ez a szegmens a stratégiánk egyik kulcspontja. Meg kell említenem, hogy ez a Jászberényben gyártott termékcsalád rendkívül pozitív fogadtatásban részesült a piacokon. A beépített termékekkel szemben magasabbak a vevői elvárások a termék használhatóságát, design-ját és a beépíthetőségét illetően. A piacon olyan neves versenytársakkal kell versenyeznünk mint a Bosch, a Miele vagy a Liebherr. A kemény munkának és a termékeket bevezető csapat



elkötelezettségének köszönhetően az új jászberényi termékcsalád teljesíti ezeket az elvárásokat.

#### **8. Mit üzen a magyar kollégáknak?**

Úgy gondolom, hogy egy nagyon jó csapat alakult ki a hideg termékvonalon, és a magyar kollégák nagymértékben hozzájárultak ehhez. Őszintén hálás vagyok a támogatásukért, és várom az elkövetkezendő sikereket és fejlesztéseket a magyarországi termékcsaládon belül, ahol ahogy már említettem az alufagyasztós kombik és a beépíthető termékek bírnak kulcsfontossággal. Ezen a területen Magyarország egyre jelentősebb szerepet tölt be.

# Elindult az Önkihasználó IT Portál

Minden EMEA azonosítóval (EMEA account) rendelkező európai számítógép felhasználó elérheti az új önkihasználó portált, ahol ellenőrizheti Service Desk hívásainak státuszát, és bizonyos szolgáltatásokat ezen keresztül is kérhet.

A Service Desk nyújt segítséget az európai irodai felhasználóknak számítógéppel kapcsolatos problémáik megoldásában, és támogat minden csoporton belüli felhasználót a globális IT megoldások (például: e-gate) használatában. Az Önkihasználó IT Portál kiegészíti az Electrolux IT Service Desk-et.

Az európai felhasználók hamarosan nyomon követhetik a portálon a támogatás státuszát.

A portál eléréséhez, mindössze egy link szükséges, ami az

Electrolux IT Service Desk oldalon található. További bejelentkezésre nincs szükség.

A magyarországi felhasználók számára 2009. július 2-től elérhető az önkihasználó portál.

Induláskor a portál csak angol nyelven fog üzemelni. Az elkövetkező hetekben folyamatosan 14-re bővül a használható nyelvek száma. A felhasználók Európában bárhol bármelyik nyelvet kiválaszthatják majd a 14 rendelkezésre álló közül.

**Valamelyik európai irodában dolgozok. Honnan tudom, hogy van EMEA azonosítóm és így használhatom az önkihasználó portált?**

Ha bizonytalan vagy, nyomd meg egyszerre a Ctrl Alt és Delete gombokat. A képernyőn megjelenik az alábbi doboz: (...)

A Logon információ alatt ellenőrizd, hogy a felhasználó neved előtt feltűnik-e az „EMEA”. Ha igen, akkor van EMEA azonosítód és használhatod az Önkihasználó IT Portált.

A tervek szerint 2009. júliusában újabb önkihasználó megoldás teszi hatékonyabbá az európai felhasználók munkáját, melynek segítségével az elfelejtett Windows jelszavakat tudják majd helyreállítani a Service Desk hívása nélkül. (A magyarországi felhasználók 2009. július 31-től használhatják).

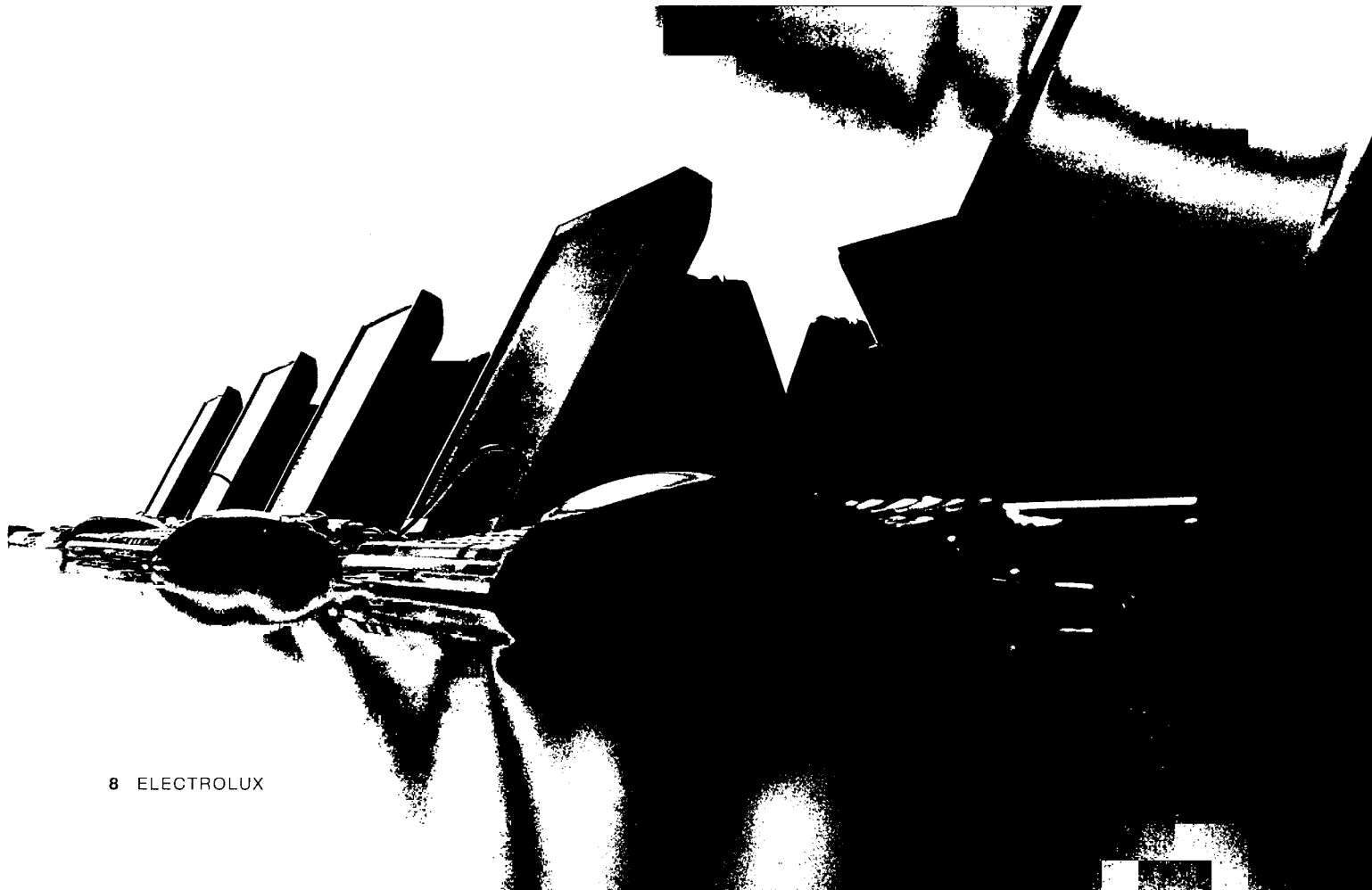

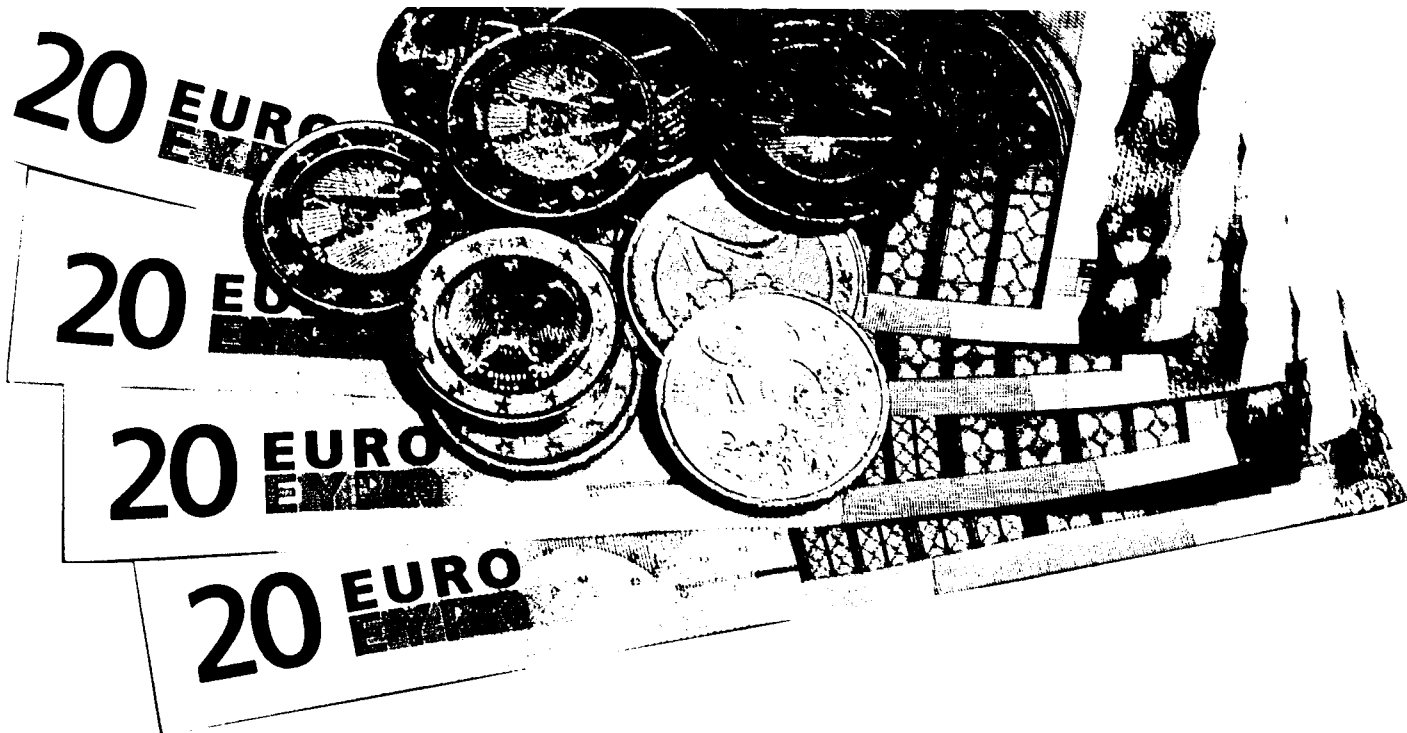

# Segíts az adattárolási költségek csökkentésében

A Lotus Notes postaládákban és a file szervereken tárolt adatmennyiség rohamosan növekszik, ami jelentős költségemelkedés az Electrolux számára. Az adattárolási költségek csökkentéséhez minden felhasználó együttműködése szükséges.

Az elmúlt hónapok során a Lotus Notes-ban és a file szervereken tárolt adatok mennyisége jelentősen, havi 3,5 százalékkal növekedett, ami jelentős költségemelkedést eredményezett. Ezért fontos, hogy minden munkatárs felülvizsgálja levelezésének és tárolt adatainak tartalmát, mennyiségét.

## Hogyan segíthetsz a költségek csökkentésében ?

1. Ne tárolj személyes adatokat (zene, film, fényképek.) Ezek rendszerint eléggé nagyméretűek és többnyire magánjellegűek. Magánjellegű adatok tárolása (film, zene, kép) az Electrolux szerverein és számítógépein nem engedélyezett. Azonnal töröld ki ezeket a fájlokat.

2. Töröld ki minden olyan fájlt, amire már nincs szükséged, legyen az Lotus Notes csatolt fájl, vagy pedig szerveren lévő adatállomány. Ötlet: Rendezd a fájlokat/csatolt fájlokat méret szerint, és ellenőrizd melyik foglalja el a legtöbb helyet. A törlést kezd a legnagyobb méretű fájjal és így haladj lefele.

3. Amennyiben fájlokat tárolsz az úgynevezett u: meghajtón (olyan terület a szerveren, amit csak te érthetsz el, a neve megegyezik a Windows felhasználói neveddel, és egy \$ jelben végződik) ezeket másold át a számítógépedre és töröld ki a szerverről. Mielőtt átmásolnád a fájlt, bizonyosodj meg, hogy a saját számítógéped adatainak mentése megfelelően

működik. Ha segítségre van szükséged, hívd a Service Desk-et.

4. Ellenőrizd a közös könyvtárakban (olyan terület a szerveren, amit az arra jogosult munkatársaidal közösen használtok) található információt is. Távolítsd el a fájlokat, amire már nincs szükséged, leginkább a nagyméretűeket.

A Fujitsu szerződés szerint Európa szerte minden felhasználó átlagosan 5.6 GB adatot tárolhat a Lotus Notes és file szerveren anélkül, hogy ez többlet költséggel járna. Ha a felhasználónkénti adatmennyiség meghaladja az 5.6 GB határt, akkor az Electroluxnak ezért a túllépés mennyiségétől függően külön fizetnie kell. Jelenleg a tárolt adatmennyiség felhasználónként 2.0 GB-tal több, mint a szerződéses határ, ami azt jelenti, hogy átlagosan minden felhasználó jelenleg 7.6 GB területet használ. Az 5.6 GB limit jelenlegi túllépése havonta 35000 Euróba kerül az Electroluxnak. Ha a trend folytatódik, ez az összeg minden hónapban növekedni fog.

# EMS sarok és kvíz játék

Amint arról korábban már beszámoltunk, január 22-én, csütörtökön műszakváltás előtt adták át a TT & Cabinet Üzemben kialakított EMS sarkot, amely az első negyedévet követően a II-es üzembe költözött. Itt július 7-én búcsúztatták az információs sarkot, amely az Electrolux Gyártási Rendszer (EMS) népszerűsítését szolgálja.

Az EMS bevezetése négy évvel ezelőtt kezdődött az Electrolux Lehel Kft. magyarországi gyáraiban. A dolgozók figyelmét plakátokon és szórólapokon is felhívták a rendszerre, amely az utóbbi évek egyik legfontosabb projektje az Electroluxnál. Számos képzés is kapcsolódik az EMS-hez, s az EMS sarok kialakítása, a hozzá kapcsolódó játék is az Electrolux Gyártási Rendszer népszerűsítését szolgálta, szolgálja. Hogy milyen sikerrel, arról is szólt július 7-én a II-es üzemben, az EMS-kvíz nyereségeinek átadásán Szentpéteri Ferenc, a jászberényi hűtőszekrény- és fagyasztóládagyár igazgatója.

- Az EMS az egyik legsikeresebb projekt, amely minden tekintetben sok eredményt hozott az elmúlt három év alatt. Dolgozóink gyártási ismerete bővült a projekt eredményeként, ugyanakkor ötleteikkel, javaslataikkal ők is hozzájárulhattak a program sikeréhez. Javult a minőség, biztonságosabb lett a gyártás, miközben költségmegtakarítást is sikerült elérnünk – mondta Szentpéteri Ferenc.

A II-es üzemben 63 regisztrált játékos összesen 1 437 alkalommal játszott az EMS-sarok kvíz játékán. A 100 kérdés a gép folyamatosan keverte, s az általa megadott 10 kérdésre kellett a helyes választ megtalálni. A játékosok segítséget is kaptak, hiszen az üzembről készült kisfilmlet is megtekinthették, s az üzemben elhelyezett poszterekről is sok hasznos információt gyűjthettek. A játék keretein belül megismerhették az EMS alappilléreit, alapelveit és eszközeit. A kvíz helyes kitöltéséhez szükséges volt, hogy a dolgozó utána

nézzon az EMS eszközeinek, s ez által tovább mélyítse a tudását. Mindezt sikerrel tették a II-es üzem dolgozói is, akik közül a kvíz játék első tíz helyezettje kapott jutalmat július 7-én. Érdekes, hogy az első helyezett, Balogh Zoltán Norbert 54 alkalommal játszott, s mint az eredmény mutatja, sikerrel.

#### **Az első tíz helyezett sorrendje:**

1. Balogh Zoltán Norbert
2. Kalmár István
3. Végh Róbert
4. Balogh Gábor Pál
5. Jóné Köntés Brigitta
6. Tábi József
7. Keresztesi Tamás
8. Gál Kornél
9. Farkas Tamás
10. Novák Gábor Richárd

Az EMS sarok és kvíz ezen a napon búcsúzott a II-es üzemtől, s a harmadik negyedévben a ládaüzemben lesz megtalálható, hogy az ott dolgozók is minél inkább megismerjék, elsajátítsák az EMS-t saját munkaterületükön.



# Új kategória a Javasolj és Nyerj! programban: Környezet

Ahogy azt már egy korábbi e-gate cikkben is olvashattuk az Electrolux környezetvédelmi célkitűzéseinek értelmében 2009 végére 15 százalékkal csökkenti az energiafogyasztást, és a vízfelhasználást azáltal, hogy ösztönzi kollégáit a tudatos energiafogyasztásra, a hulladékcsökkentésre és az erőforrások optimális felhasználására.

**A Green Spirit kapcsán a Javasolj és Nyerj! programban is felvételre került a KÖRNYEZET kategória. Ebben a kategóriában felfutó ötletek száma miatt még nem tudunk nyertest hirdetni.**

Júniusban négy nyertesünk van Minőség, Biztonság, Folyamat kategóriákban, továbbá Folyamat kategóriában különdíjazottunk is született.

Összesen 23 javaslat érkezett be amiből 15 db FOLYAMAT kategóriában, 1 db BIZTONSÁG kategóriában, 1 db KÖRNYEZET kategóriában, 6 db MINŐSÉG kategóriában.

#### **A díjazottak kategóriáinként:**

##### **Folyamat:**

Pető Sándor, állásidő csökkentése az

II. üzemi llig ajtóbélés vákuumszívó gépeknél.

##### **Minőség:**

Várdai Béla, 100FF szekrénytest selejtcsökkentés ötletével.

##### **Biztonság:**

Bende Béla, védőháló kiegészítése a liftnél javaslatával a biztonságot növelte.

##### **Küöldíjazott, folyamat kategóriában:**

Kiss László, folyamatosan az egyik legaktívabb Javasolj és Nyerj! játékos a múlt hónapban is igen aktív volt. Így jogosan kiérdemelte a Folyamat kategória különdíját. Javasolata a rézcső daraboló húzóörgőinek a módosítása.





# Sárga és zöld minősítések ünnepélyes átadása a jászberényi hűtőszekrénygyárban

Július közepén Szentpéteri Ferenc gyárigazgató, EMS szponzor ünnepség keretében adta át a megjelent kollégáknak az EMS sárga minősítést igazoló oklevelet.

Az oklevél megszerzésének feltétele egy oktatáson és egy fejlesztő tevékenységben való részvétel, amely után eredményes vizsgát kell tenni. A fényképen szereplő 11 kollégánk sikeres vizsgát tett EMS alapismeretekből. Molnár Attila és Krasnyánszki Zoltán kollégánk, pedig az EMS zöld fokozatot vehette át. Szentpéteri Ferenc gyárigazgató a díjátadón kihangsúlyozta, hogy a megszerzett tudást a gyakorlatban is használni kell.

Átadásra került még a 2008-as „Best Practice Award„ (Legjobb gyakorlatok) európai döntős pályázat emléklapja is, amit Simon Zsolt változásvezető kollégánk vehetett át.





# DOLGOZÓI FÓRUM a nyíregyházi hűtőszekrénygyárban

„Idén júniustól havi rendszerességgel új fórumot vezettünk be gyárunkban, mellyel hatékonyabbá és közvetlenebbé szeretnénk tenni a kommunikációt dolgozóink és a gyárvezetés között.” – nyilatkozta Karácsonyi Gyula gyárigazgató.

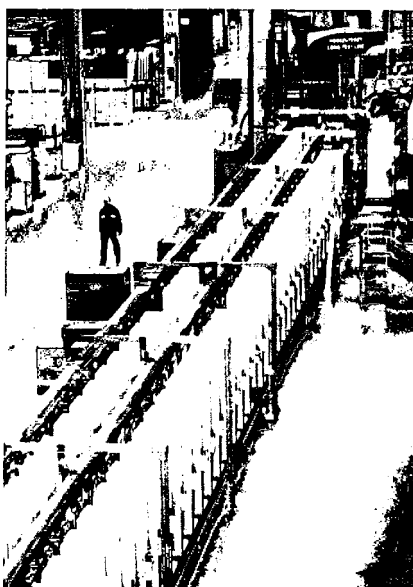

Immár második alkalommal tehették fel kérdéseiket a termelésben dolgozó kollégák személyes, és a csoportjukat érintő témákban.

Az első tapasztalatokat **Csutkai Réka** Emberi Erőforrás Vezető, és **Tóth István** Termelési Vezető foglalta össze.

„Örömmel töltött el, hogy már az első alkalommal is több kollégánk fordult hozzánk aktuális kérdésekkel. A második alkalommal, pedig már érezhetően többen érdeklődtek az adott csoportból az összegyűjtött kérdéseikkel. Elégedettségre ad okot, hogy nem csak kérdések, hanem a

dolgozók véleményét tükröző visszajelzések is elhangzottak a beszélgetések során.” – mondta Csutkai Réka.

Tóth István így összegezte az első tapasztalatokat: „Nagyon hasznosnak érzem a kezdeményezést és szeretném bátorítani munkatársainkat, hogy ne csak egymás között vitassák meg az őket érintő témákat, hanem merjenek tőlünk is kérdezni.”

A FÓRUM-okon elhangzott kérdések és a válaszok összefoglalója minden alkalommal az üzemben elhelyezett információs táblán található meg.

## Az átállási idő csökkentése érdekében...

Az Electrolux nyíregyházi hűtőszekrénygyárának 2-es ajtóhabosítójánál 2009. július 21-én és 22-én SMED aktivitás indult, melynek célja a különböző típusok közötti átállási idő jelentős csökkentése.

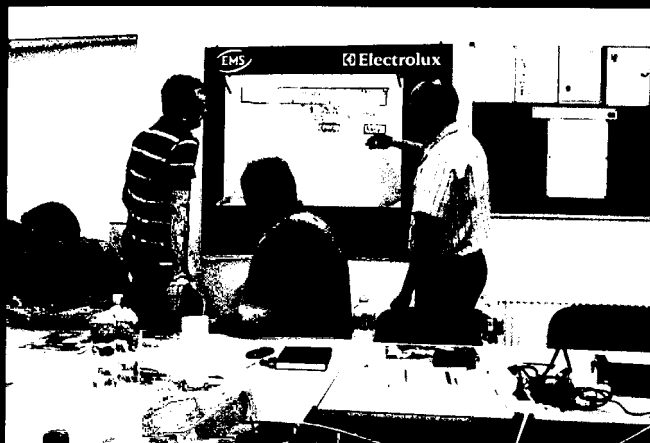

A SMED vezetői Mark Hobbs (Industry Forum) és Eszik Róbert (EMS koordinátor), valamint támogatója Stefan Konein (PM koordinátor). A fejlesztő csapatot nagyrészt a nyíregyházi hűtőszekrénygyár ajtóhabosítóinak csoportvezetői alkotják. Az akció folytatódik, de az elsődleges eredmények (ENV típusról Vertikális típusra az átállási idő 31 percről 10 percre csökkent) előrevetítik a kitűnő hosszú távú sikereket.

# Sikeres zöld minősítések a fagyasztóládagyárban

Június végén két kiváló csoportvezető is bizonyította, hogy felkészült az EMS zöld fokozat eléréséhez. A vizsgára három fejlesztési tevékenységet mutattak be a területükről.

A beszámolókat  
Simon Zsolt  
értékelte.  
Az elbírálást  
támogatta:  
Sárköziné Pető  
Nikoletta, Terebesi  
Sándor, Érsek Antal.

A csomagoló sor csoportvezetője, Tóthné Búzás Erika egy nagyon régi biztonsági problémának húzta ki a méregfogát. Régen a pántoló szalag a közlekedési úton keresztbe volt befűzve. A megoldás egy egyszerű csigasor alkalmazása lett. A költségcsökkentési akció, a habpárnázó csoport sorkiegyenlítése volt. A szállítási fejlesztés is nagyon látványosra sikerült, hiszen minden felhasznált anyagra színkbanant vezettek be, így a min. – max. mennyiségek egyszerűen beazonosíthatóak lettek. A beszámolók nagyon jó ötleteket tartalmaztak, és szép minőségben lettek elkészítve. (Megjegyzem, hogy teljesen egyéni munka volt!)

Az alkatrészgyártás csoportvezetője Botos Tamás is régóta bizonyította, hogy felkészült a zöld minősítésre, mivel

két év kiváló EMS támogatásról tett tanúbizonyságot. Biztonsági akciója, egy a területen folyamatosan használt targonca töltésének kiépítése volt. Korábban a belógó kábelek akadályozták a közlekedést. A minőség területén is szép eredményt értek el, a ponthegeesztő berendezésnél bevezetett karbantartás nyomon követési dokumentum bevezetésével. Így jelenleg elérik a kitűzött NRFT célt. Természetesen Tamás is élt a sorkiegyenlítés adta költségjavító fejlesztéssel. Gratulálunk a két új „EMS LEADER” fokozatot elért kollégának, másrésztől ez a minősítés felelősséggel is jár, azaz kérem, támogassanak a program fenntartásában illetve további fejlesztésében.



■ Simon Zsolt gratulál Botos Tamásnak



■ A biztonsági akció bemutatása

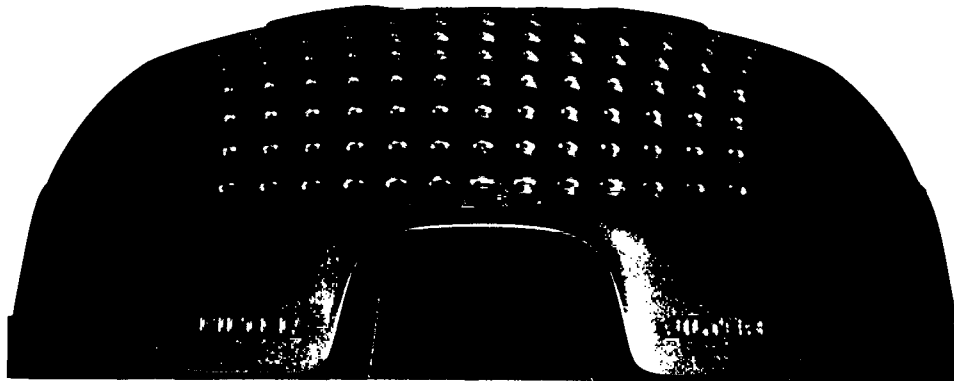

2009 januárjában indult a Porszívógyárban az UltraOne porszívók gyártása, melynek európai piaci fogadtatását nagy várakozás előzte meg. Érthető is, hiszen a prémium porzsákos termékek piacán (200 euró, azaz mintegy 55.000,- forint felett) az utóbbi években az Electrolux komoly piaci részesedést veszített, és az új készülék hivatott arra, hogy az Electrolux márkát újra a legfontosabb prémium márkák közé emelje.

## UltraOne a Nr.1.!

A projektszempont nagyon komoly kihívást kapott. Az elérendő célok között - számos egyéb mellett - az szerepelt, hogy a független minősítő intézetek tesztjein az UltraOne-nak a legfőbb versenytársnak tekintett Miele S5 készülékével minimum megegyező eredményt kell teljesítenie. Az Electrolux belső mérései alapján a készülék elérte a kitűzött paramétereket, ezért kapta az UltraOne nevet, melyből a „One” jelzi, hogy bizony nem kisebb céllal vág neki a versenynek, minthogy ő lesz a piacon a legjobb, a Nr. 1.

Júniusban - különböző országokban - a termék folyamatosan teljesítette a jobbnál-jobb „Tesztnyertes” eredményeket: június 17.: Csehország, június 23.: Dánia, június 24.: Svédország, június 25.: Norvégia - és a remek teljesítménynek remélhetőleg még nincs vége.

A mértékadó svéd „Råd & Rön” fogyasztói magazin „Bäst i Test” (Legjobb a Tesztben) rovatában ezt írja a termékről: „A megmérettetésben a legjobbnak az Electrolux UltraOne Z8820-as porszívója bizonyult kiváló szívóteljesítményével. Az elérhető 99 pontból (11 területet pontoznak

1-től 9-ig terjedő skálán) az UltraOne 76 pontot szerzett, amelyen magas pontszámot még soha egyetlen egy porszívó sem ért el a magazin több évtizedes történelme alatt.” (Összehasonlításképpen: a fő versenytársnak tekintett Miele S5 - S5281 - a második helyen végzett, az eredménye 70 pont, ami közel 10 százalékkal alacsonyabb.) A svéd magazin kiemeli az általuk mért 62dB-es zajszintet, amit alacsonyabbnak találtak, mint amit maga az Electrolux kommunikál. A készülék több osztállyal maga mögé utasította versenytársait a legfontosabb területeken: a szőnyegen és keménypadlón mutatott szívás-teljesítménye alapján.

- Az UltraOne már eddig is jól teljesített a piacon: az első féléves tervben 38.000 darab szerepelt, ezzel szemben 56.000 darab került legyártásra. Reméljük a kiváló teszteredmények még kimagaslóbb értékesítési számokat produkálnak a második félévben.

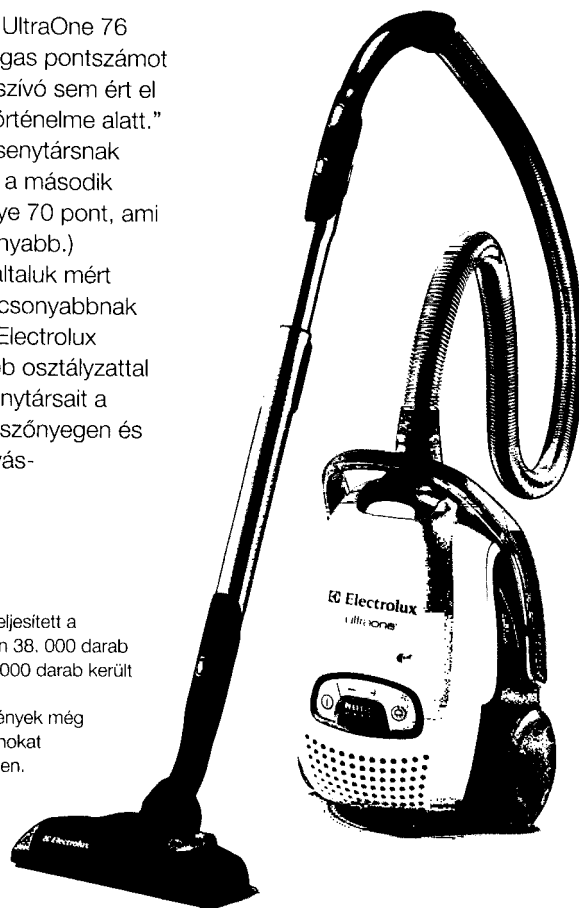

Az Electrolux Lehel Kft. porszívógyárának történetében igen gyakori a termékplatformok változása. Az itt gyártott készülékek egy része még Európa különböző gyáraiból került hozzánk, másik, egyre jelentősebb része, pedig már az itt kifejlesztett és gyártásba állított porszívócsalád.



## Elkészült az utolsó légtisztító

A gyártás-racionalizálás egyik igen jelentős állomása a svédországi Västervikből történő áttelepítés volt 2004-2005 folyamán.

A västerviki, főleg prémium kivitelű készülékek gyártását hosszú és alapos előkészítő munka után lépésről lépésre hozták át szakembereink a svédországi gyárból.

Ennek a folyamatnak volt az egyik legjelentősebb része a Légtisztító (Air Cleaner) gyártás Jászberénybe telepítése.

Kiss István termékfejlesztési, László

Róbert termelési mérnökök és Tábori László művezető irányításával történt meg a gyártás feltérképezése, a gyártóeszközök hazaszállítása, majd a porszívógyár legújabb, teljesen felújított épületében – a 21-es épületben – a gyártás beindítása.

A légtisztító akkoriban egy új koncepció volt a piacon és egy teljesen szokatlan új termék a porszívók között. A piaci siker nem maradt el, sok allergiás család életét könnyítette meg és tette a hálószobák levegőjét tisztává. A gyártás 2005-ös indulása óta több mint

50.000 darab készüléket gyártottunk, különféle kivitelekben, a világ minden piacára.

A piaci igények és a különféle műszaki előírások, szabályozások változása miatt a jelenlegi kivitel gyártása idén július 16-án befejeződött, lehetőséget biztosítva egy új, jelentősen áttervezett modern kivitelű terméknek.

A porszívógyár vezetése ezúton is köszönetét fejezi ki minden, a magyarországi Air Cleaner gyártásában érintett kollégának az együttműködésért.

## Javasolj és Nyerdj! program júniusi nyertesei a fagyasztóládagyárban

Júniustól egy új kategóriát vezettünk be a magyarországi gyárakban „Környezet” néven. Így már akár öt kategória győztes is választható havonta. Idén összesen 79 darab ötlet gyűlt össze a fagyasztóládagyárban, amiből 26 darab már megvalósult.

Júniusban sajnos csak 2 darab „Biztonság” ötlet érkezett így itt győztest nem tudtunk választani [minimum 3 darab ötlet szükséges az elbíráláshoz]. Viszont 6 – 6 darab ötlet érkezett Minőség illetve Folyamat kategóriában, és ami különösen örvendetes, hogy a kollégák már az első hónapban 3 darab ötletet is bedobtak „Környezet” kategóriában a gyűjtőládába.

### Díjazottak:

- **Hónap Ötlete:** (3 fős csapat): Dósa László, Muhari Gábor, Fazekas Károly: Habosító belövő fej tisztító penge, ami javítja a habbelövés sugarát.

- **Folyamat:** (3 fős csapat): Dósa László, Muhari Gábor,

Fazekas Károly: Habosító belövő fej módosítása, kézi kapcsoló áthelyezése, amivel hatékonyságot növelhetünk.

- **Minőség:** Gulyás István: Palástgyártó II. kicsipő ütköző módosítása, kevesebb anyagselejt, állásidő csökkentés.

- **Környezet:** Gréczi Imre: II. sor javítóban az elszívóból folyamatosan folyik az olaj. Ülepítő pohár használata.



• Csoportkép a győztesekkel és bizottsági tagokkal

# EMS Javasolj és Nyerj! program sikere a porszívógyárban



A porszívógyárban 2009 első felében 149 javaslatot regisztráltunk az EMS Javasolj és Nyerj! programban. **Június hónapban 48 új javaslat érkezett** és az előző hónapban le nem zárt 12 javaslatot is elemeztük.

Az új javaslatok közül hetet már bevezettünk. A régi ötletgazdák mellett kilenc új javaslattevő nyújtott be Javasolj és Nyerj! ötletet.

**Öt javaslatot jutalmaztunk meg**, és az eddigiekhez hasonlóan ebben a hónapban is jutalmat kapott a "Kis lépések hasznos ötletek" kategória győztese is. Hat ötletadó kap pénzjutalmat, **mindösszesen 60.000 Ft kerül kifizetésre.**

Vass Attila Gyárigazgató július 10-én adta át az elismerő okleveleket a Javasolj és Nyerj! program nyerteseinek.

A "**Kiváló Javaslat**" kategóriában ebben a hónapban nem tudtunk díjat kiadni.

A "**Hónap Legjobb Ötletei**" kategóriába **öt javaslatot soroltunk, melyek bevezetése megkezdődött.** A javaslatok benyújtóit 10-10 ezer Ft jutalomban részesítettük.

A "**Kis lépések, hasznos ötletek**" kategóriába június hónapban tizenöt javaslatot soroltunk. A kategória díját és a 10 ezer Ft jutalmat három jó ötlettel nyerte el a legaktívabb kollégánk.

**Huszonegy javaslatot** nem tudtunk elfogadni. Ezek vagy nem alkalmazható ötletek, vagy egyedi esetekről szólnak, vagy az ötletadó munkaköri kötelessége, vagy már bevezetés alatt voltak az ötlet benyújtásakor, vagy nem tartoznak a Porszívógyár hatáskörébe. A hónap végéig **16 javaslatról** nem született döntés. Tíz ötlet kivizsgálása folyamatban van, két esetben kiegészítést kértünk az ötletadótól, négy javaslat egyeztetése folyik a beszállítóval.

## Június havi nyertesek:

### Hónap Legjobb Ötletei kategória díjazottjai:

Eszesné Fördös Éva, Ládi Richárd, Reisz Tamás, Simonyi Andrásné, Szikszai József

### Kis lépések, hasznos ötletek kategória díjazottja:

Lukács György



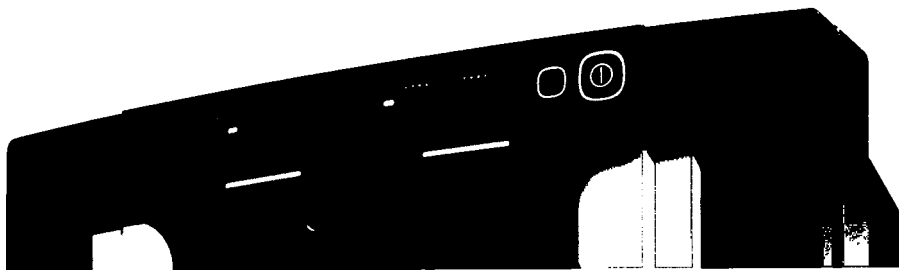

■ Az Electrolux Oxygen légtisztító (Z9124), elegáns fekete színben, 89 900 Ft ajánlott fogyasztói áron kapható.

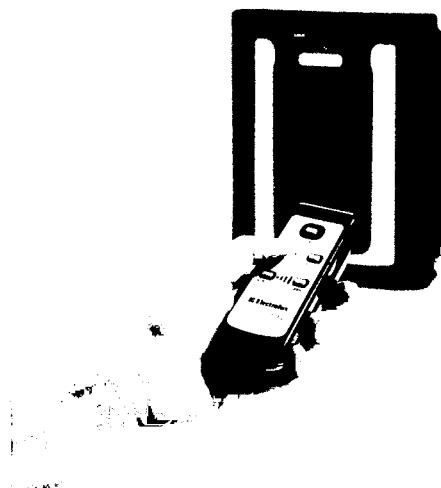

## Tiszta levegő éjjel-nappal

Az új Electrolux Oxygen légtisztítóval egészségesebb lesz otthonunk levegője, s ezzel csökkenhet az asztma, hörghurut és más légzőszervi megbetegedések kialakulásának kockázata. Az Oxygen éjszakai üzemmódban csendben és hatékonyan dolgozik, így biztosan nem zavar meg minket a pihenésben!

Az időnk nagy részét, otthon vagy a munkahelyünkön, zárt térben töltjük. A szobákba kerülő por, a háziállatok szőre, és más, a levegőben lévő, káros anyagok, szennyezetté teszik a lakás levegőjét. Európában már 80 millió ember (az Acc és az Európai Asztma és Allergia Szövetség (EFA) szerint) szenved valamilyen légzőszervi betegségben, allergiában, vagy asztmában, és számuk folyamatosan emelkedik.

Az otthon töltött idő legnagyobb részét alvással töltjük, melynek minősége meghatározza az egész napunkat. Ha tiszta, jó levegőben alszunk, akkor kipihenten, fitten ébredünk. Az Electrolux légtisztító Hepa filtere a legapróbb káros részecskéket is képes kiszűrni a levegőből, mint a pollen, penész spóra, poratka és más allergének. Az Oxygen „alvó” üzemmódban, szinte alig hallhatóan működik, így biztosítja számunkra a

nyugodt pihenést, és a hálószoba friss levegőjét.

Az új Electrolux Oxygen légtisztító továbbfejlesztett, háromszintű szűrő rendszere, szinte teljes egészében kiszűri a levegőből a káros anyagokat. Az Oxygen egy óra alatt 313 m<sup>3</sup> levegőt képes megtisztítani az irritáló, asztmát kiváltó anyagoktól, mint például a dohányfüst, a por, a háziállatokból származó allergén anyagok, és a különböző pollenek.

A légtisztító automata szagérzékelője azonnal magasabb fokozatba kapcsolja a ventilátort, ha szagokat, vagy gázokat érzékel a szobában. A csendes üzemmódban a légtisztító mindössze 5 watt energiát fogyaszt óránként, így akár egész nap dolgozhat anélkül, hogy jelentősen megnövelné a villanyszámlát.

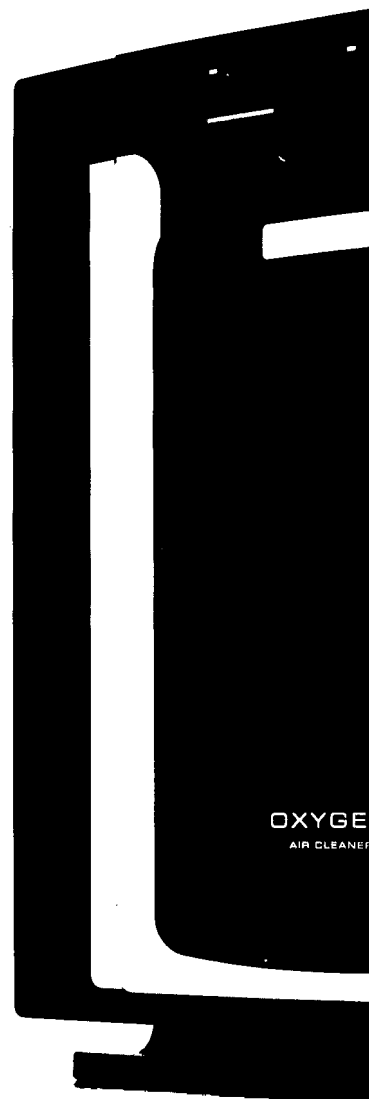

## Az ideai zsűri tagjai:

### Marisol Manso Cortina

[www.nissan-global.com](http://www.nissan-global.com)



Egy londoni székhelyű nemzetközi design stúdió, a Nissan Design Europe, Color Design csoportjának vezetője. Marisol korábban a BMW autógyártó vállalatnál dolgozott, ahol a népszerű Mini Car színprogramját menedzselte.

### David Fisher

[www.seymourpowell.com](http://www.seymourpowell.com)



A londoni székhelyű, nemzetközileg elismert termék-design tanácsadó cég, a Seymourpowell design vezetője. Korábban tizenkét évig dolgozott egy vállalatnál, ahol olyan ügyfelek vették körül, mint a Nokia, a BMW, vagy a Mercury. David Fisher az innováció és a rugalmasság elméletében hisz.

### Nipa Doshi

[www.doshilevien.com](http://www.doshilevien.com)



Az Indiában született bútordizájnér férjével közösen vezeti Doshi Levien nevű, londoni design irodáját. Jonathan Levien és Nipa Doshi két határozottan elkülönülő irányvonalat követ: míg Nipa az indiai kultúrából merít inspirációt, addig Jonathan az ipari terméktervezésben látja a fantáziát. A 2000-ben alapított iroda olyan ügyfelekkel dolgozott már együtt, mint a Wellcome Trust, az Intel, a Nokia, a Tefal vagy a Moroso.

### Henrik Otto

[www.electrolux.com](http://www.electrolux.com)



Az Electrolux világszerte 150 főt foglalkoztató globális formatervezési részlegének elnöke. 2004-ben csatlakozott a vállalathoz, azóta az Electrolux Átgondolt design stratégiája áll munkájának középpontjában. A Henrik Otto vezette csoport csak Európában 100-nál is több neves tervezői díjat kapott, többek között az IF és Red Dot zsűrijétől.

# 900 pályamű az Electrolux ideai Design Lab versenyén

Másfélszeresére nőtt az Electrolux Design Lab pályázatok száma az előző év nevezéseihez képest. A világ több mint 50 országából összesen 900 pályamű érkezett, melyek közül egy előzetes szűrés során kiválasztották a legjobb 25 alkotást.

Az Electrolux ideai éve a kilences szám jegyében telik. A vállalat 2009-ben ünnepli 90. születésnapját, melyhez szorososan kapcsolódik népszerű ipari-formatervező versenyének témája is. Az Electrolux idén olyan készülékterveket várt a diákoktól, amelyek azt tükrözik, hogyan változnak majd az emberek hétköznapi ételkészítési, és -tárolási, ruhatisztítási, valamint mosogatási szokásai a következő 90 évben.

A kilences a beérkezett pályaművek számában is visszaköszön. Összesen 900 nevezés érkezett a világ több mint 50 országának neves formatervező iskoláiból. Ez közel másfélszerese a tavalyi nevezéseknek, és egyúttal rekord is a verseny hét éves pályafutása alatt. A

pályázatra idén olyan országokból is érkeztek pályaművek, ahonnan korábban egyáltalán nem jelentkeztek diákok.

A 900 munkából egy előzetes szűrés során 25 pályaművet választottak ki, melyek közül 8 kerül majd a döntőbe. Az előző évek hagyományának megfelelően, az Electrolux neves szakértőket és dizájnereket kért fel a döntős munkák értékelésére. A finalisták ősszel Londonba utaznak, ahol a nemzetközi zsűri szeptember 24-én kiválasztja a három legjobb alkotást. A Design Lab 2009 első díja 5 000 euró és egy hat hónapos gyakornoki állás az Electrolux valamelyik globális terméktervező központjában. A második díj 3 000, a harmadik pedig 2 000 euró.

## Electrolux Design Lab

- 2003 óta diákok százai vettek részt minden évben az Electrolux Design Lab versenyén, amelynek díjátadó eseményét minden évben, más országban rendezik. A nemzetközi sajtót is vendégül látó rendezvénynek helyet adott már Zürich, Párizs, Barcelona, Stockholm, New York és Budapest is.
- A nemzetközi formatervező versenyen évről évre találkozhatunk eredményesen szereplő magyar tanulókkal. 2003-ban, az első versenyen a 4 díjazott között volt két magyar diák, Cosovan Tamás (MOME) és Hosszú Gergely (MOME), 2007-ben pedig Szabó Levente (MOME), E-wash elnevezésű kompakt mosógépével végzett az első helyen, mely mosószer helyett mosódióval tisztítja a ruhákat.
- A 2008-as verseny témája az i-Generáció igényeire szabott háztartási készülékek tervezése volt. A 9 döntős pályaműből kettő magyar diák munkája volt: Püspöki Apor (MOME) E-bag, valamint Sáfrány Attila (MOME) Stratosphere elnevezésű készülékterve elismerő dicséretben részesült a többi döntős pályaművel együtt az októberi zürichi döntőn.
- További információkért keresse fel az Electrolux Design Lab megújult weboldalát: [www.electrolux.com/designlab](http://www.electrolux.com/designlab)

# Electrolux Design Lab '09 – TOP 25 alkotások

Hetedik alkalommal kerül megrendezésre az Electrolux nemzetközi formatervező versenye, melyre idén több mint 50 országból összesen 900 pályamű érkezett. A kreatív alkotások közül egy előzetes szűrés során kiválasztották a legjobb 25 pályaművet, melyek közül 8 kerül majd a döntőbe.

## A legjobb 25 pályamű

(a pályaművek sorrendje véletlenszerű, semmilyen rangsорт nem tükröz)



**1. Cocoon** – Rickard Hederstierna, Lund Institute of Technology, Svédország

### Intelligens táplálék a Föld megóvása érdekében

A Cocoon az izomsejtek melegítésével készíti el a génkezelt, előre csomagolt hús- és halételeket, amelyeket RFID (radio frequency identification – rádiófrekvencia-azonosítás) eljárással azonosít. Az érzékelők azonosítják az adott ételt, majd javaslatot tesznek a szükséges főzési időre. Az élelem mesterséges előállításával megtartható bolygónk mezőgazdasági és halászati kapacitása.



**2. Butl-R-Bot** – Tim Leeding, Coventry University, Egyesült Királyság

### A konyhai robotsegéd

A gyorsan reagáló mesterséges intelligencia és a fejlett technológiák – például az emberihez hasonló kar, a mozgáshoz használt propellersor, kamerák és szenzorok – lehetővé teszik, hogy a Butl-R-Bot főzzön, megrendelje és átvegye az élelmiszert, valamint használja a konyhai eszközöket és készülékeket. A kompakt kialakítás (35 cm fesztáv) jól illeszkedik a kicsi, városi konyhákhoz.

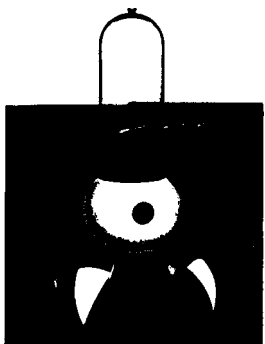

**3. Le Petit Prince** – Martin Miklica, VUT Brno, Csehország

### Kis lépés a robotoknak, óriási ugrás az emberiségnek

A „Le Petit Prince” (A kis herceg) egy robotizált üvegház, amely a jövőben hozzájárul a Mars felfedezéséhez és benépesítéséhez. A kis herceg egy növényt nevel, amelyet egy négy lábára erősített üvegkalkitában hordoz. A robotot úgy programozták, hogy a növény gondozásához szükséges tápanyagokat könnyedén megtalálja. Az információt egy vezeték nélküli kommunikációs csatornán jelzi robottársainak, akik így egymástól is tanulhatnak.



**4. Colorful Washer** – Jun Tao, Zhejiang University, Kína

**Mosógép, mely képeket fest a ruhákra**  
Képzelve el, hogy egy gyönyörű kert vagy érdekes múzeumi festmény előtt halad el, amelyről gyorsan készít egy fotót, majd a látvány mintáját és textúráját felviszi a ruháira. A bambuszból és újrahasznosított műanyagból készült „Colorful Washer” pontosan erre szolgál. Az apró készülék olyan mikrorészecskéket állít elő és bocsát

ki, amelyek kapcsolódnak a ruhák anyagához, így megváltoztatják azok mintázatát, szerkezetét, vagy akár illatát. A ruhák tisztítását is ezek a mikrorészecskék végzik. A Colorful Washer kinetikus energiát használ önmaga feltöltésére, így az mindig használatra készen áll.



**5. Moléculaire** – Nico Kläber, Köln International School of Design, Németország

### Nyomatott étel

A Moléculaire kialakítását azok a séfek ihlették, akik tudományos módon, kitaróan kísérleteznek az étellel, hogy meglepő és friss ötletekkel állhassanak elő. Kläber szerinte a megközelítés mai formájában nagy ügyességet, sok időt és ismeretet igényel. A

Moléculaire leegyszerűsíti a folyamatot: CNC (computer numerical control – számítógépes numerikus vezérlésű) ételnyomatóként a professzionális és otthoni konyhákban egyaránt használható. Önállóan elkészíti a két- és háromdimenziós ételrészleteket: számos összetevőből, rétegről rétegre nyomtatja ki a fogásokat. Ez egyszerűséget, pontosságot, ismételhetőséget és természetesen nagyszerű ízt garantál az ételeknek.

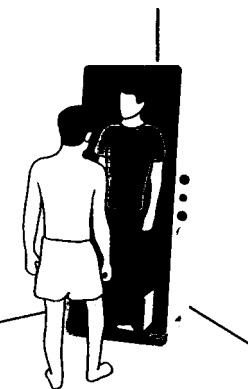

**6. Digital Wardrobe** – Elias Kulukundis, Parsons School for Design, Egyesült Államok

**Ruhanyomatás**  
A Digital Wardrobe fejlett szövetnyomatóként működik: letapogatja a felhasználó testét, és egy háromdimenziós modellt készít róla, amely egy nagyméretű kijelzőn jelenik meg. A felhasználó letöltheti egy divatcég vagy más felhasználó terveit és ruhadarabjait, majd megnézheti, hogy állna egy adott ruhaköltemény rajta. A kreatívabbak akár saját ruhát is tervezhetnek. A nap végén a felhasználó a ruhát csak

viSSzaeszi a Digital Wardrobe-ba, ahol annak anyaga lebomlik, majd másnap újra felhasználhatóvá válik.



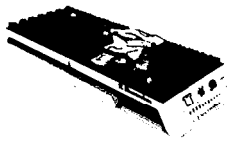

**7. Naturewash** – Zhenpeng Li, Zhejiang University, Kína

**Mosás a természetben**

A „Naturewash” víz felhasználása nélkül működő mosógép, amely negatív ionokkal mossa ki a nanoborítású anyagokat. A vízszintes

kialakítású készülék érintőképernyőjén három beállítás adható meg: ruhák mosása, fűllat és virággillat. A felhasználó ráülhet vagy akár ráfeküdhet a Naturewash készülékre, amely megtisztítja vagy felfrissíti a rajta lévő ruhát. Alaposabb mosáshoz a ruhákat külön is rá lehet fektetni a mosógépre.



**8. Geco** – Sydney Avila, University of Western Sydney, Ausztrália

**Ablakmosó robot**

A kör alakú ablakmosó robot egy olyan jövő számára készült, ahol az üveg sokkal nagyobb mennyiségben fordul majd elő otthonainkban és épületeinkben. A robot egy forgó

mikroszálás gyűrűvel tisztítja az üveget. A nanotechnológiával készült „gekkótalpak” segítségével a robot megkapaszkodik az ablakok felületén. Napemel hajtja, így energiafelhasználás szempontjából is hatékony. Speciális jellemzője, hogy színben és mintázatban alkalmazkodik a környezetéhez.

**Electrolux**

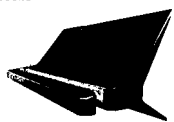

**9. Renew** – Louis Filosa, Purdue University, Egyesült Államok

**Gőztisztítás – hamarosan az Ön falán is**

A „Renew” egy intelligens gőzölő, amely felfrissíti és kítisztítja a ruhákat.

Egy infravörös érzékelőn és egy RFID rendszeren keresztül begyűjti a ruha adatait, amelyeket egy speciális ruhacímke tárol. A Renew használata biztonságos: a gőzölő automatikusan kikapcsol, ha azonosítatlan objektumot, például egy kezét észlel. Az újrahasznosított alumíniumból és üvegből készült Renew, OLED érintőképernyőn keresztül vezérelhető, és itt tájékozódhat a felhasználó a ruhái jellemzőiről is.

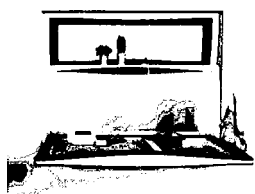

**10. Kitchen Window** – Cornelius Comanns, University of Applied Sciences Munich, Németország

**A főzés új látképe**

A „Kitchen Window” nem csupán helytakarékos konyha, hanem egyben ablak is. A Kitchen Window átlátszó üvegtáblái egy hagyományos ablakra

emlékeztetnek, azonban a kinyitás után láthatóvá válik a benne rejlő tűzhely és mosogatótálca. Az átlátszó, fűthető üveg egy szokványos égőhöz hasonlóan felmelegíthető. A Kitchen Window többféle anyagból készíthető, így a vásárló kiválaszthatja a lakásába leginkább illő modellt.

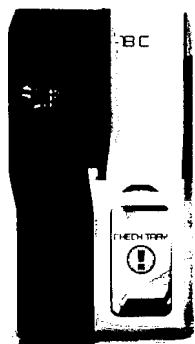

**11. Teleport Fridge** – Dulyawat Wongnawa, Chulalongkorn University, Thaiföld

**Felsugárzás! ...egy skót sonka**

A „Teleport Fridge” teleportálja az ételeket, így megspórolható a boltban vagy a termelőnél töltött idő. A teleportálási folyamat vezérlésére érintőképernyős felületen történik. Végeredményként az élelmiszer a hűtő és fagyasztó egységekbe kerül.



**12. Lenee** – Andrej Suchov, L'École de Design Nantes Atlantique, Franciaország

**Mikrohullámú mosógép**

Andrej Suchov olyan jövőt képzel el, amelyben a ruhák organikus textiltől készülnek és az emberi bőrhöz

hasonlóan helyreállíthatják saját magukat. Koncepciója, a „Lenee” mosógép mikrohullámot használ a helyreállításhoz, a mosáshoz, valamint a ruha színének és mintájának megváltoztatásához, mindezt egy gombnyomással. A Lenee sokkal helytakarékosabb, mint a korabeli mosógépek.

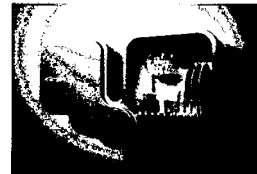

**13. Bifoliate** – Toma Brundzaitė, Vilnius Academy of Art, Litvánia

**Falra szerelhető dupla mosogatógép**

A „Bifoliate” egy helytakarékos, falra szerelhető dupla mosogatógép. Az egyik egységbe a koszos edények

kerülnek, miközben a másik egység polcként működik, és a tiszta edényeket tárolja. A mosogatógép ultrahang-technológiával működik, így hatékonyabb és környezetkímélőbb a mai mosogatógépeknél.



**14. Origin Bubbles** – Yu Siou Liu, National United University, Tajvan

**Tenyéryni molekuláris élelmiszer**

„Origin Bubbles”, azaz a buborékba zárt élelmiszer. A tenyéryni egységek elektronikusan szabályozzák az ételmolekulák hőmérsékletét, amelyek

egy gombnyomásra ízletes, valódi étkeké alakulnak át. Az Origin Bubbles többféle ételmolekula tárolására alkalmas, így többféle összetevőből álló ételek elkészítésére is használható, miközben hely-, energia- és vízigénye jóval kisebb a hagyományos ételkészítési eljárásoknál.



**15. Vaccine Refrigerator** – Juan Camilo Garcia Ramirez, Universidad el Bosque, Kolumbia

**Hideg vakcinák**

A „Vaccine Refrigerator” három tárolóegységet tartalmaz, amelyekben több mint 1000 adagnyi vakcina és ellenmérég tárolható. A különböző tárolók más-más hőmérsékletűre

hűthetők, ezáltal az eltérő típusú és hűtésigényű vakcinák és ellenmérgek egy eszközben raktározhatók. A hűtő mágneses és vízalapú hűtési technológiákat alkalmaz, így nagyon gyorsan működik, ráadásul a mai hűtési technikáknál jóval alacsonyabb energiaigénnyel.



**16. Serpo** – Anna Karmazina, Moscow Institute of Electronic Technology, Oroszország.

**Robotikus tengeri teremtmény, amely kitakarítja a fürdőszobát**

A „Serpo” egy sokoldalú, félig robot, takarító berendezés, amely kitakarítja a fürdőszobát. Ez az okos szerkezet fűvókák, törőrongyok és gumicsövek segítségével takarítja ki a zuhanyzót, a kádat, a lefolyót, a burkolatot és a falat. A különböző felületeken szívókorongok segítségével

közlekedik, így könnyedén mozog a falon is. Inaktív állapotban a Serpo egy falra szerelt töltőállomáson újratölti akkumulátorait.



**17. Water Catcher** – Penghao Shan, Zhejiang Sci-tech University, Kína  
**Repülő esőfogó és víztisztító**

A „Water Catcher” egy repülő esőfogó és víztisztító berendezés. Az automata eszköz kis repülő labdákat használ arra, hogy még a levegőben

összegyűjtése az esőcseppeket. Az esőcseppek összegyűjtése után a labdák visszatérnek a központi tálcára, amely megtisztítja, és fogyasztásra alkalmassá teszi a vizet. A tisztítás után a labdák a vizet egyenesen a fogyasztó személyhez szállítják. A központi tálca leolvassa a felhasználók ujjlenyomatát, és az alapján meghatározza, hogy milyen elemeket kell hozzáadni a vízhez az egészség megőrzéséhez.

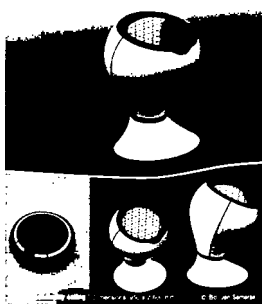

**18. Maglevus** – Jan Semerák, FSI Industrial Design, VUT Brno, Csehország

**Mosógép mágnesesen lebegő dobbal**

A „Maglevus” egy olyan mosógép, amely ultrahangot használ a ruhák tisztítására és a lebegő dob nem szabványos ciklusok, hanem súly alapján mossa a ruhákat. Ez nem csak a teljesítményt növeli (6 kg ruha kimosható 10 perc alatt), de sokkal kevesebb energiát igényel, mint a mostani mosógépek.

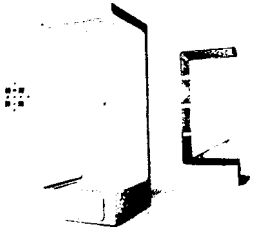

**19. Smart Space** – Inesa Malafej, Vilnius Academy of Arts, Litvánia  
**Három az egyben: zuhanyzó, mosógép és szárító**

A jövőben a víz és az élettér hiánya komoly problémát jelenthet az emberiség számára. E jóslat a „Smart Space” alapja, amely kompakt mosógép, zuhanyzó és szárító egyben. A Smart Space egy

négyzetméternyi területet foglal el, így a legkisebb lakásban is elfér, és újrahasznosítja a mosásra és zuhanyzásra használt vizet. A szárító két módban működhet: az egyik ruhák, a másik emberek szárítására alkalmas, így a továbbiakban nem lesz szükség törölközőre sem!



**20. The Egg** – Vlad Iacobet, University of Fine Arts Bucharest, Románia  
**Minden egyben az egyszerűbb főzésért**

A „The Egg” egy univerzális főző és ételkészítő készülék, amely egy hengeres alpból virág módjára nyílik

szét. A szárnyak három különálló egységet alkotnak, amelyek az étel előkészítésére, főzésére majd mosogatásra alkalmasak. A készülék interaktív holografikus projektort is tartalmaz, amellyel a felhasználó online módon kereshet a receptek és főzési utasítások között.



**21. Wall Oven** – Ludovic Peperstraete, Institut Supérieur de Design, Franciaország

**Tökéletes ételek egy pillanat alatt**

A mai sütők Ludovic Peperstraete futurisztikus elképzeléséhez képest terjedelmesek és energiaigényesek. A „Wall Oven” egy falra szerelhető eszköz, amely három lézert használ az

étel elkészítéséhez. A sütési hőmérséklet megválasztása helyett, a Wall Oven különböző felületeket kínál fel a sütésre.

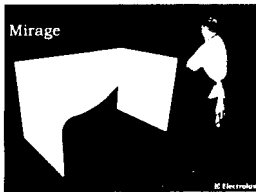

**22. Mirage** – Yu-Lum Tseng, National United University, Tajvan  
**Vacsoravendégek? Csak illúzió!**

A „Mirage” egy kombinált asztali egység, amely sütőt, szemetest, beépített mosogatógépet és háromdimenziós projektort tartalmaz.

Az ötlet a magányos étkezésre nyújt segítséget: a készülék kivetíti a társaságot a vacsorához. A kivetített ember személyes jellemzői is megválaszthatók, így akár egy professzionális séf is segíthet főzés közben.

**23. The Window Fridge** – Gwenaëlle Kotecki, Institute Supérieur de Design, Franciaország

**Hűvös látvány kifordított hűtőszekrénnel**

A falra szerelhető készülék sokban hasonlít egy ablakra. A külső levegő hőmérsékletét és páratartalmát felhasználva a Window Fridge hatékonyan hosszabbítja meg a friss

élelmiszer élettartamát. A hűtő egyik polca olyan gyümölcsök és zöldségek tárolására alkalmas, amelyek nem feltétlenül igényelnek hűtést.

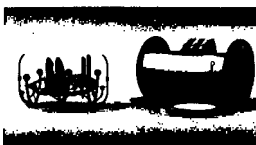

**24. The Mini Dishwasher** – Matthieu Ducarne, ISD France, Franciaország  
**Kompakt, pulton működtethető mikro-mosogatógép**

A készülék olyan enzimeket használ az edények tisztításához, amelyek vízben

oldódó elemekre bontják a szennyeződést. A technológia lehetővé teszi, hogy a mosogatógép sokkal kisebb legyen a mai modellekénél. Ráadásul, a termék környezetbarát is egyben, mivel a felhasznált vizet újrahasznosítja.



**25. Wirio** – Sebastian Popa, The National University of Arts Bucharest, Románia

**Tervezze meg a saját főzési stílusát**

Négy, egymástól elválasztható egységével a „Wirio” mobil főzőkábelei bárhol megfőzik vagy felmelegítik az ételeket és italokat. A

mérőszalagokhoz hasonlóan egyszerűen ki kell húzni a kábelt egy kisméretű, karkötő alakú egységből, és rátekerni a melegítendő tárgy, például edény vagy kávéscsésze felületére. A készüléken megjelenik a hőmérséklet, amelyet a kijelző érintésével lehet szabályozni. A polimeralapú, környezetbarát kábelek szigetelő anyaggal vannak körülvéve, így nem égetik az alattuk lévő felületet. A kábelek automatikusan tisztulnak és fertőtlenítődnek, amikor visszacsúsznak az egységbe.



## Több mint 150 nevezés a XIV. Electrolux Díjugrató Lovasversenyen

Idén tizennegyedik alkalommal került megrendezésre az Electrolux Díjugrató Lovasverseny, ahol a hét versenyszámba több mint 150 nevezés érkezett. A kellemes nyári napon a nézők a lovasverseny mellett kísérőprogramokon – gyermekfoglalkoztatók, póni lovaglás, meghívásos főzőverseny az Electrolux „Főzőbajnoka címért” – is részt vehettek.

A díjugratásban – mely különben a leglátványosabb és legnépszerűbb lovassportok közé tartozik – a lovasok egymástól eltérő magasságú és szélességű akadályokból álló sorozaton ugratnak át. A cél: a legkevesebb verőhibával a szintidőn belül teljesíteni a pályát.

A jászberényi lovasok lovaglását

természetesen mindig lelkes taps jutalmazta, bár a hazai pálya ez esetben nem jelentett előnyt, hiszen az erős mezőnyben nem sikerült az élbolyban végezniük.

A nap fő versenyszámát, a XIV. Electrolux Nagydíjat, az összevetést követően Csilló Balázs (tavaly is ő nyert ebben a versenyszámban) a Csilló

Lovasiskola lovasa nyerte Raszputyin nevű lovával.

A versenyszámok helyezettei a serlegek és díjszalagok mellett az Electrolux háztartási készülékeit, valamint a támogatók által felajánlott díjakat vihették haza.

# A jászberényi hűtőszekrény- és fagyasztóládagyár EMS és folyamatmérnöksége nyerte az idei „Electrolux Főzőbajnoka címet”

Hagyomány már, hogy az Electrolux Díjugrató Lovasverseny keretében meghívásos főzőversenyt is rendeznek, melynek legjobbja elnyeri az „Electrolux Főzőbajnoka címet”.

Az idei megmérettetésen a hetedik alkalommal vehettek részt a versenyzők és az érdeklődők július 11-én a Lehel Sport Kht. sportlétesítményeinek területén. Ezúttal tizenegy csapat mérte össze erejét: Jászberényi Mentőállomás, Jászberényi Rendőrkapitányság, Jászberényi Tűzoltóság, Kód Kft., Red Scorpions Security Zrt., Védelem Holding Kft., GEOGÉP. Az Electrolux Lehel Kft. képviselőjében pedig a porszívógyár, a jászberényi hűtőszekrény- és fagyasztóládagyár EMS és folyamatmérnöksége, valamint a jászberényi hűtőszekrény- és fagyasztóládagyár logisztikai szervezete mellett a nyíregyházi hűtőszekrénygyár csapata is a bogrács körül tüsténkedett.

A porszívógyár csapata jól összeszokott gárda, hiszen több

alkalommal is harcba szálltak már az „Electrolux Főzőbajnoka címért”, ám ezt elnyerniük még soha nem sikerült. Voltak már második és harmadik helyezettek, de a képzeletbeli dobogó legfelsőbb fokára még nem léphettek. Így nem meglepő, hogy a Németh Gyula és Kisbalázs András által irányított csapat, melynek Pásztor Lászlóné, Sasné Bibák Erzsébet, Babucsné Szabari Judit, Ádám Tamás, Füzési Imre és Szebenyi Zoltán volt a tagja, azzal a nem titkolt szándékkal kezdett a főzéshez, hogy ezúttal megszerezik az első helyet.

A jászberényi hűtőszekrény- és fagyasztóládagyár EMS és folyamatmérnöksége először nevezett a főzőversenyre. Ez persze nem látszott meg az előkészületek során, mert gyakorlott kezek készítették elő mindazt, ami a bográcsba került. A

Kiss Csaba, Érsek Antal, Eszik Róbert, Kocsis Róbert, Ragó Gergő és Simon Zsolt alkotta csapat elsőre a legjobb kívánt lenni, s mint mondták ezért minden főzési ismeretüket be is dobták. A szintisza fiúcsapat mögött azért ott álltak a lányok is, ám ezúttal a döntő szó a fiúké volt.

A jászberényi hűtőszekrény- és fagyasztóládagyár logisztikai szervezete is először képviseltette magát a versenyen. Ők vegyes csapattal neveztek, s akár az Ildikók csapatát is alkothatták volna. Kormányosné Tamás Ildikó, Gedeiné Darázs Ildikó, Szelei Ildikó, Kormányos Antal és Sípós Imre állta körül a bográcsot.

A legkorábban a vállalati csapataink közül a nyíregyháziak keltek. Ők már akkor úton voltak, amikor a többiek még csak ébredtek, és egy egészen egyéni megoldással próbáltak lelkileg hatni ellenfeleikre. Az általuk viselt póló hátoldalán ugyanis a Nyírségi Sördögök felirat virított, s egy ördög éppen kavarta a bográcsot. – Korán keltünk, s győzni jöttünk. Nem kérdés, hogy visszük Nyíregyházára az Electrolux



„Főzőbajnoka címet”, mondta egyikük. Önbizalomban tehát nem volt hiány a három fős csapatnál, melyet Puskás Lajos, Csonka György és Kovács Tamás alkotott.

Ahogy haladt előre az idő, úgy változott a bogrács tartalmának színe és illata. A hagyma után a pirospaprika és a marhalábszár, valamint a titkos receptek összetevői is kezdtek összefőni. Majd egy óra körül megkezdték a csapatok az általuk, főzött pörkölt zsűri elé tálalását. Voltak, akik erre is nagyon ügyeltek, ám a zsűri elsősorban az ízekre, illatokra volt kíváncsi. A két vendéglátós, Kolonics Gábor és Szántai Attila mellett egy budapesti újságíró, Ráthy Sándor vállalta magára a nem könnyű feladatot, hogy eldöntsék kit illet az „Electrolux Főzőbajnoka cím” 2009-ben.

Az eredményhirdetés során minden csapat emléklapot kapott, míg az első három helyezett - oklevelek kíséretében - Electrolux termékekkel is gazdagodott, melyeket Takács János vezérigazgató adott át. Harmadik lett a tűzoltók, második a rendőrök csapata. A 2009. évi Electrolux „Főzőbajnoka címet” pedig a jászberényi hűtőszekrény- és fagyasztólagár EMS és folyamatmérnöksége kapta. A csapat két képviselője Simon Zsolt és Érsek Antal vette át az első helyezettnek járó Electrolux márkájú gáztűzhelyet.



# Programajánló

## AL-DUNAI KIRÁNDULÁS

2009. AUGUSZTUS 14-15-16 (péntek, szombat, vasárnap)

A csoport minimum 40 fő jelentkező esetén indul!

### A kirándulás útvonala:

Jászberény – Szeged – Zenta – Kikinda – Nagybecskerek – Pancsova – Hertelendifalva – Székelykeve – Galambóc – Lepenski Vir – Kladvó – Herkulesfürdő – Karánsebes – Lugos – Temesvár – Csanád – Szeged – Jászberény.

### Program:

#### I. nap (augusztus 14. péntek)

Indulás a Bundáskúttól 5 órakor.

Szegeden találkozás az idegenvezetővel 8 óra körül, majd Röszkénél átlépjük a határt.

Észak-Bánát legnagyobb városában Nagyikindán megtekintjük a Városi Múzeum néprajzi és helytörténeti kiállítását, a világhírű, teljes épségében megmaradt mamut csontvázat, a római katolikus templomot és a XVIII. században épült szerb templomot.

Rövid pihenő, pénzváltás, majd továbbutazás Hertelendifalvára. Ismerkedés a helyi magyar közösséggel, látogatás a református templomban.

Este érkezés Székelykevére, szállásfoglalás magyar családoknál két ágyas szobákban.

Közös vacsora 19 órától a csoportnak.

#### II. nap (augusztus 15. szombat)

Reggeli 7 óra 30 perckor. (Mindenkinek a háziaknál reggelizik.)

Indulás 8 óra 30 perckor az Al-Dunára. (Utazás a Duna mentén Kladvóig)

Az út első megállója Galambóc vára, melynek falai nagy része a Vaskapu erőmű miatt megemelt Duna vízszintje alá került. A megmaradt, vízből kiálló festői szirtek elbűvölik a látogatót.



Megtekintjük a várat, a világhírű régészeti föltárást, amely a Duna menti, több ezer éves emberi kultúrának ránk maradt emléke. A főút melletti parkolóból kellemes sétával juthatunk Lepenski Vir bemutató helyhez. A folytatásban festői táj tárul a csoport elé a Kazán-szorossal és a monumentális

méretekkal rendelkező, a hegyoldali sziklába faragott Decebál domborművel.

A délutáni órákban érkezés Kladvóba, ahol a Dergyápi-vízierőmű (Vaskapu) irányába kellemes hajókirándulást tesz a csoport. (kb. 1,5 óra)

Szállásfoglalás és vacsora Kladvóban, a Duna parti szállodában, elhelyezés 2 ágyas szobákban.

Vacsora Kladvóban 19 órakor a szállodában.

#### III. nap (augusztus 16. vasárnap)

Reggeli 7 óra 30 perckor.

Indulás 8 óra 30 perckor Szerbiából Romániába.

Rövid megálló Herkulesfürdőn, a monarchia egykori szépemlékű fürdőhelyén.

Majd a romániai program Karánsebesen és Lugoson



folytatódik városnézéssel, a helyi nevezetességek megtekintésével.

A programok végén, egy-egy rövid szünet, majd Temesvár érintésével utazás haza, határátlépés Csanád – Kiszombornál. Az érkezés várható időpontja a késő esti órákban.

#### Részvételi díj:

**45.000.- Ft/fő**

A részvételi díj tartalmazza a két éjszakai szállást (1 éjszaka falusi vendéglátóhelyen, a 2. éjszaka \*\*-csillagos szállodában mindkét helyen 2 ágyas elhelyezéssel, 2 reggeli, 2 vacsora árát, továbbá a belépők díját, a Dunai hajókirándulást, az idegenvezetést, a biztosítást és az utazás díját.

Jelentkezni lehet 2009. augusztus 7-ig Kun Erzsébetnél (tel.: 416 232). Feliratkozni csak előleg befizetésével lehet! (20 000,- Ft / fő).

**AZ ÜLÉSREND AZ ELŐLEG BEFIZETÉSÉNEK SORRENDJÉBEN ALAKUL!**

További információért kérem forduljon Kun Erzsébethez az 57 416 232-es telefonszámon.

Ezúton tájékoztatjuk, hogy az általános forgalmi adóról szóló 2007/CXXVII. törvény 82. § (1), (3) bekezdés, 83. § a, c pontjai, 3/A mellékletének értelmében az áfa normál kulcsa 20 % helyett 25%-ra emelkedik, a 25% kulcshoz másik kedvezményes kulcs, a 18% áfa kulcs csatlakozik, 2009. július 1.-i hatállyal.

Általánosságban a tej és tejtermékek, valamint a kenyér és egyéb pékáruk értékesítését 18 % áfa terheli, de a jogalkotó az élelmiszerek vámtarifaszám besorolása alapján határozta meg az egyes áfa kulcsok alkalmazási körét. EUREST KFT.

## Aratás ízei

Nyári ízek az újkenyér ünnepe

**2009. augusztus 24-28.**

Kaszás leves  
Arató gulyás  
Slambuc  
Pusztapörkölt  
Bübos hús  
Rablóhús nyáron  
Forgácsfánk



## Szüreti napok

Mazsolázzon étlapunkról szüreti finomságokat

**2009. szeptember 21-25.**

Szójanka leves  
Töltött szőlőlevél  
Szüreti kacsapecsenye  
Mustban sült szőlős rizzsel töltött csirke  
Balatoni mustos pecsenye  
Szőlős metélt  
Túrógombóc szőlőmártással



Várjuk Önöket szeretettel!

## Kedves Vendégeink!

Ismét animációs napok az Electrolux jászberényi éttermében.

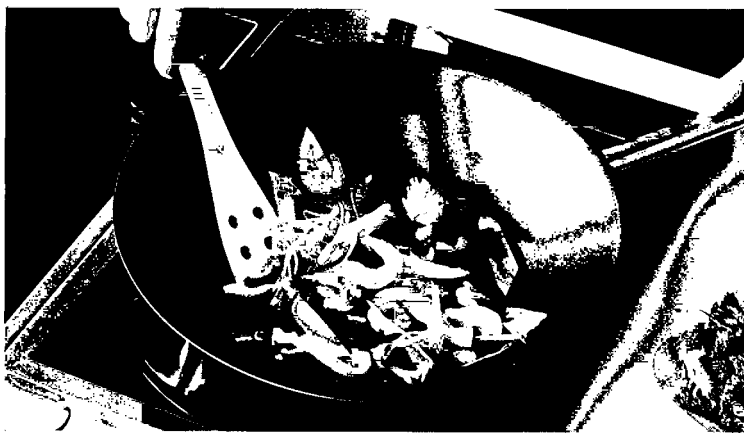

## Wok and Roll

Mazsolázzon étlapunkról szüreti finomságokat

**2009. szeptember 8-9-10.**

### Szeptember 8-án

Csípős-omlós jércemell friss salátával (wok)  
Roston sertésjava kaporos paprikás mártással (grill)

### Szeptember 9-én

Nasi Goreng (húsos-rizses egytál wokban)  
Roston fogasfilé hollandi mártással (grill)

### Szeptember 10-én

Fafülgombás jérceragu (wok)  
Pulykasaslik (grill)

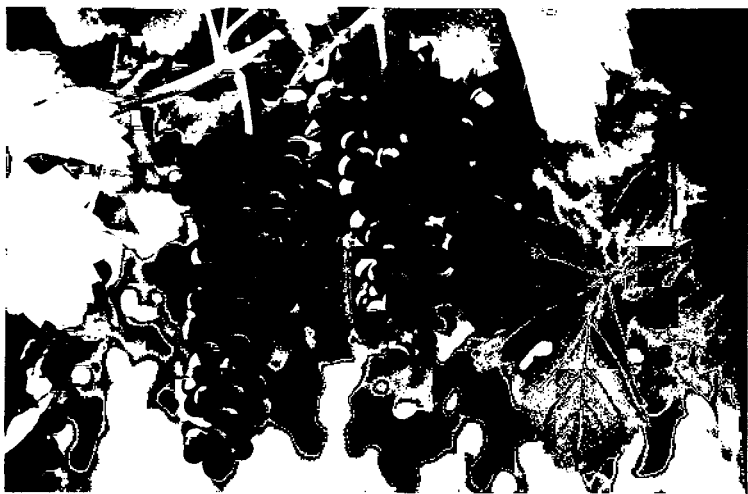

## Tíz százalékos kedvezmény vásárláskor



A Papiron Kft. jászberényi üzletében az Electrolux Lehel Kft. munkavállalói tíz százalékos kedvezményt kapnak minden vásárlás esetén.

A kedvezmény igénybevételének feltétele a vállalati elektronikus belépőkártya felmutatása. A tíz százalékos kedvezmény kiterjed a Papiron Kft. jászberényi üzletére, valamint a Web áruházban forgalmazott termékekre - kivétel ez alól az összes akciós termék -.

A Web áruházban ([www.papironplusz.hu](http://www.papironplusz.hu)) történő regisztrációról a vásárló e-mail-ben visszaigazolást kap. Regisztráció után a vásárló már az előre beállított kedvezményes árakat találja, tehát azokat további kedvezmény nem csökkenti.

A Papiron Kft. jászberényi üzletében történő vásárlás esetén a tíz százalékos kedvezmény azonnal jóváírásra kerül a pénztárgépes vásárláskor, az engedmény mértéke csak készpénzfizetés esetén él.

A vásárlót ugyanazok a vásárlói jogok illetik meg, mint az üzlet bármely vásárlóját a fogyasztói törvényben foglaltak szerint.

ergorapido™  
cyclonic 2in1

# FOTÓZZON ÉS NYERJEN!

Kedves fotográfusok,  
klub tagok és fotós tanulók!

Ismerkedjen meg a többszörös  
design díjas Ergorapido kéziporszívóval  
a [www.ergorapido.com](http://www.ergorapido.com) oldalon!

1. KÉSZÍTSEN EGY FOTÓT OTTHONÁRÓL!
2. TÖLTSE FEL A KÉPET A [WWW.ERGORAPIDO.COM](http://WWW.ERGORAPIDO.COM) OLDALRA.
3. ÍRJA LE PÁR SORBAN, MI VEZÉRELTE A LAKBERENDEZÉS SORÁN, MI AZ, AMIT IGAZÁN SZERET OTTHONÁBAN.

A nyereményjátékról bővebb információkat,  
az angol nyelvű, [www.ergorapido.com](http://www.ergorapido.com)  
oldalon talál.

AZ ELECTROLUX  
CSAPATA

*Thinking of you*

 **Electrolux**



2009. augusztus  
XLIV. évf., 8. szám

# Electrolux

újság

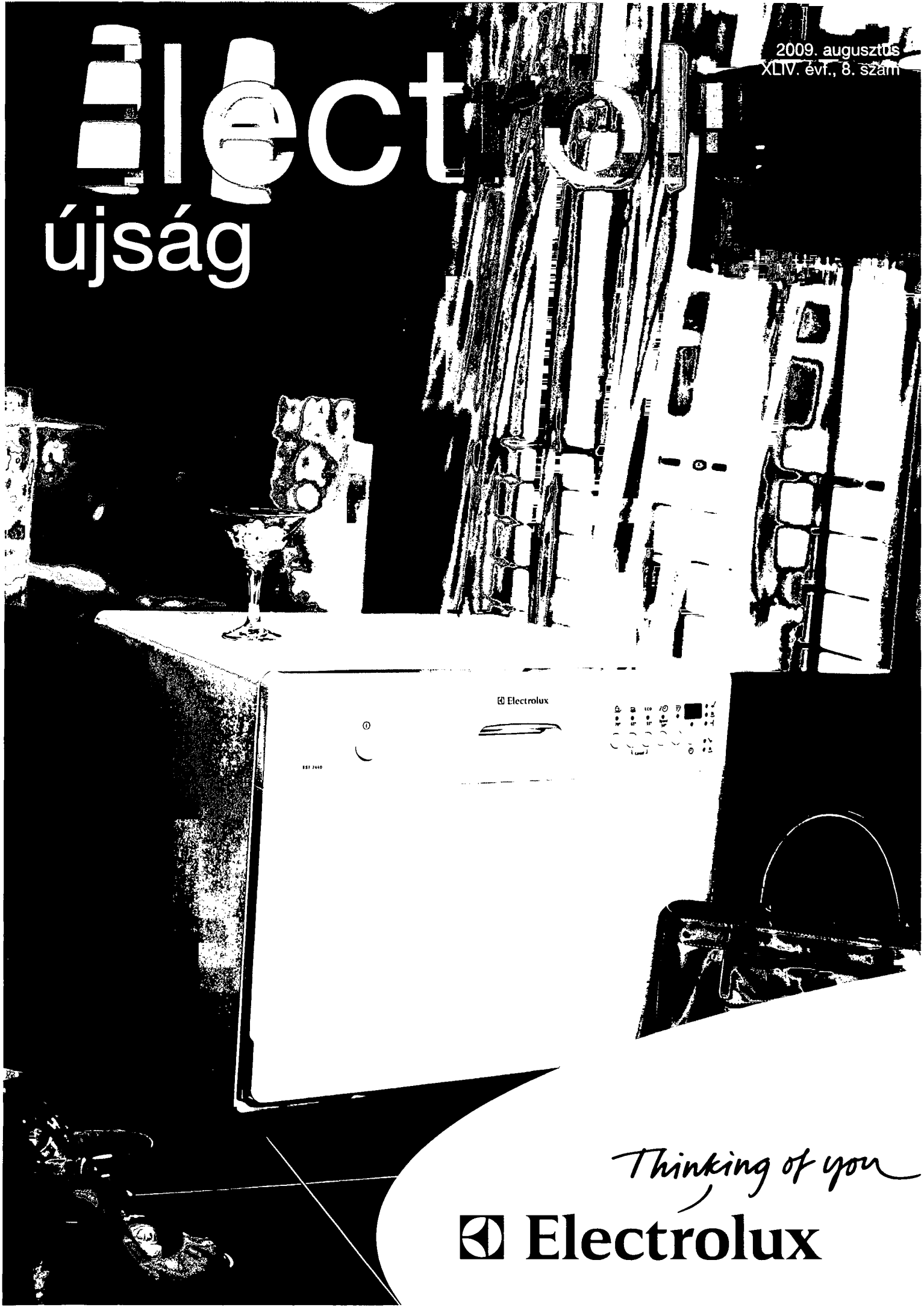

*Thinking of you*

 **Electrolux**

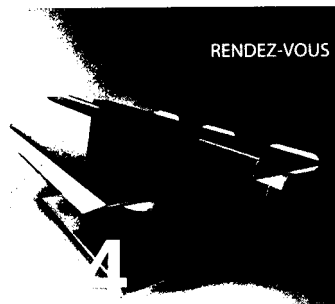
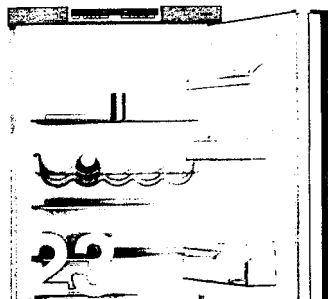

# A motiváció mindig belülről fakad...

A motivációról azt gondolom, hogy mi vezetők csak motiváló környezetet tudunk teremteni, motiváló intézkedéseket tudunk hozni és motivációs impulzusokat tudunk küldeni a kollégáinknak. A motiváció mindig belülről kell, hogy jöjjön, mindenki csak saját magában tudja eldönteni mit, mikor és miért akar megtenni, továbbá azt is, hogy hogyan:



- A nyíregyházi hűtőszekrénygyár első féléves eredménye **3**
- Első féléves eredmények a jászberényi hűtő-, és fagyasztóládagyárban **4**
- A porszívógyár első féléves eredménye **5**
- Piaci körkép **6**
- A minőség éve **8**
- Elkészült az 1 milliomodik porszívó **12**
- EMS Global Quality Video vetítése a porszívógyárban **13**
- EMS Javasolj és nyerj! program a porszívógyárban **14**
- Fizikai munkakörben dolgozók tréningje a porszívógyárban **16**
- Eszik Róbert, EMS koordinátor értékelte az első félév EMS tevékenységeit **17**
- Az EMS nem csak a termelési terület számára fontos... **17**
- EMS Logisztikai CIP projekt (Continuous Improvement Project) a nyíregyházi hűtőszekrénygyár alapanyag raktárában **17**
- Az EMS a mindennapi munkánk része kell legyen... **18**
- Javasolj és Nyerj! program a nyíregyházi hűtőszekrénygyárban **19**
- Kétszáz balesetmentes nap **20**
- Dolgozói nap az Üzemi Tanács szervezésében **21**
- A csend hangján szólt az AEG-Electrolux Európában **22**
- Mesterhármassal indít az AEG-Electrolux az A++ energiasztályban **23**
- Az Electrolux bemutatja futurisztikus design koncepcióit **24**
- A méret a lényeg? **26**
- Másodosztályú termékek folyamatos értékesítése az Electrolux nyíregyházi hűtőszekrénygyárban **27**
- XXII. Háztartási Készülék Szeminárium **28**
- Változás a vállalat foglalkozás egészségügyi szolgáltatásában **28**

kimagaslóan, teljes odaadással vagy épp hogy csak átugorva a léceket. Az ösztönzésnek számos módja, formája lehet: a kellemes munkahelyi környezettől a korrekt, őszinte tájékoztatáson és a kreatív, önálló munkavégzésen keresztül a pénzügyi juttatásokig. Ami mindenki számára még ennél is fontosabb, az egy jó szó, egy dicséret, akár a főnök, akár egy kolléga részéről. Erről a mai világban sajnos sokszor megfeledkezünk, annyira rohanunk, akkora nyomás nehezedik mindannyiunkra.

A jó szó mellett természetesen a vezető személye is motiválhat, hiszen egy jó vezetőnek példát kell mutatnia munkatársainak, mert ugyanúgy, ahogy a családban a szülők példáját követi a gyermek, egy vállalatnál a jó vezetőt igenis követik a kollégái. Követik viselkedésében, értékrendjében és a mindennapi munkában egyaránt. A vezető viselkedési és magatartásformái hatással vannak kollégáira és – ami a legfontosabb – ezzel orientálhatja a fiatal beosztottakat a siker felé.

Ezúton is kérem, vezető kollégáimat, hogy tegyenek meg mindent annak érdekében, hogy minden fiatal munkatársunknak világos ösztönző jóvőképet mutassanak. Hiszen erre az országnak, a vállalatnak és az egyénnek egyaránt szüksége van. Természetesen a cél felé vezető úton sokszor ütközhetünk nehézségekbe, de mindig törekednünk kell arra, hogy álmainkat valóra váltsuk. Úgy gondolom, amikor intelligenciánk, tudásunk, tapasztalatunk már nem elég a sikerhez, bele kell adnunk szívünket, lelkünket, szeretetünket! És akkor a lehetetlen is sikerül!

Kívánom minden kollégámnak, hogy váltsák valóra a lehetlent....

  
Takács János  
vezérigazgató

Az Electrolux magyarországi cégeinek lapja **Felelős szerkesztő:** Fekete Zsanett **A szerkesztőbizottság címe:** 5101 Jászberény, Pf. 64, Electrolux Lehel Kft. **Kiadja:** Electrolux Lehel Kft. **Felelős kiadó:** Takács János vezérigazgató  
**Grafikai tervezés, nyomtatás:** boommédia Kft. **Eng. sz.:** III/UHV/130/Szo/1978

# A nyíregyházi hűtőszekrénygyár első féléves eredménye

Az Electrolux nyíregyházi hűtőszekrénygyárának első féléves eredményeiről Karácsonyi Gyula gyárigazgatót kérdeztük.

A nyíregyházi hűtőszekrénygyárban, az első félévben közel 320 000 hűtőszekrényt gyártottunk. A gyár működésének közel 5 éves fennállása óta elkészült a 3 milliomodik késztermékünk is.

A gyártott termékeinek fele nyugat-európai, míg másik fele kelet-közép-európai főként lengyel, cseh, román, ukrán és magyar piacokon kerül értékesítésre. A gazdasági válság következményeként a kereskedelmi igényeink csökkentek az első félévben. Jelenleg a vevői igények már csak kis mértékben változnak, így a termelésünk munkarendjében nagyobb változás nem várható az év hátralévő részében.

Az első félévben a gyár kulcsteljesítmény mutatói elérték a kitűzött értékeket. A szállítási megbízhatóságra (DSA), amely féléves átlagban igaz, hogy csak 76,9 százalék lett a 80 százalékos elvárással szemben, csak 7 hét esetén nem tudtuk elérni a célkitűzést, amely a féléves eredményt befolyásolta. A gyártási megbízhatóságunk 99 százalékon áll az elvárt 98 százalékhoz képest, de a visszaforgási ráta (NRFT) is 57100 ppm a 88900 ppm kitűzött értékhez viszonyítva, amely nagyon jó eredmény.

A termékeink minőségének javítása

továbbra is nagyon fontos feladatunk. A jelenlegi gyártási körülmények elemzése és a vevőink visszajelzései alapján az alábbi fő területeken kell további változásokat elérnünk:

- a termékeink sérülés mentességét kell fokozzuk,
- a készülékeink zajkibocsátását kell csökkentenünk,
- ajtóológások csökkentése/ megszüntetése,
- készülékek belső tisztaságának valamint sérülésmentességének javítása.

Kiemelt figyelemmel kísérjük mind a késztermék készleteink, mind az alapanyag készleteink alakulását. A jelenlegi gazdasági helyzetben nagyon fontos, hogy ezen készleteink alacsony, de a folyamatok működését biztosító szinten tartjuk. Köszönetet szeretnék mondani kollégáinknak, akik a mindennapokban ezt biztosítják.

A félév során fejlesztettük a kutatás és fejlesztési szervezetünket, valamint az emberi erőforrás szervezetünket is. Az új vezetőinkkel tovább nőtt a hölgyek száma a gyári menedzsmentben.

A tavalyi év második felében elindított EMS sor-átalakítási projektünket befejeztük a gyár vonatkozásban.



Szeretném köszönetemet kifejezni minden kollégánknak, mert a közel egy év alatt minden munkahelyünket jobbá és hatékonyabbá tettünk mind EMS, mind ergonómiai, mind anyag-kiszolgálási szempontokból. Elindítottuk, és a mindennapokban használjuk a BPD-t (Business Plan Deployment). Azt gondolom, hogy a BPD segítségével jobban megértjük a gyárunk üzleti tervének teljesülését, minden szervezeti egységünk meghatározhatja, nyomkövetheti és szükség esetén, pedig beavatkozhat azon folyamatainkba, amelyek meghatározóak a működés szempontjából.

A biztonságtechnika területén gyárunk az elsők között részt vett a DuPont Stop programban és ma már használjuk azokat a technikákat, amelyekkel biztonságosabbá, tudjuk tenni a hétköznapi munkánkat.

Az új fáink árnyékában, pedig tovább virágzik az EMS a nyíregyházi gyárunkban.

Továbbra is hiszem, hogy közös, következetes munkával elérjük a kitűzött céljainkat, és ez által javítjuk a vásárlóink megelégedettségét, valamint tovább erősítjük a gyárunk stratégiai szerepét a hűtőkészülék-gyártás területén, melyhez kérem és köszönöm minden kollégánknak a - nem könnyű gazdasági helyzetben végzett - munkáját!



# Első féléves eredmények a jászberényi hűtő-, és fagyasztóládagyárban

A jászberényi hűtő-, és fagyasztóládagyár első féléves eredményéről kérdeztük Szentpéteri Ferenc gyárigazgatót, aki érdeklődésünkre a következőket nyilatkozta.

Az Electrolux jászberényi hűtő-, és fagyasztóládagyárban a gazdasági váláság hatására az előző évhez viszonyítva az értékesítés és a gyártás csökkent. Az előbbi nyolc százalékkal, az utóbbi hét százalékkal. Szeretném azonban kiemelni, hogy a versenytársaknál jóval kisebb mértékben, így a fagyasztóládánál 2 százalékos a hűtőszekrényénél pedig 1,5 százalékos piaci részesedés növekedést értünk el európai szinten. A nyári szezonális természetesen most is jelentkezett a gyártás során, így március 1-től és május 1-től kettő műszakot vettünk fel, akiket várhatóan szeptember valamint október végéig alkalmazunk. A szervizreklamációk (SCR) aránya a legjobb - az Electrolux európai gyárai közül - a jászberényi hűtő-, és fagyasztóládagyárban, július végén ez 2,3 százalék volt. A visszaforgási ráta (NRFT) is a terveknek megfelelően alakult. Természetesen mindenhol felmerülnek problémák, jelen esetben, a Kínában gyártott kompresszorokkal és a szivárgással kapcsolatban, melyekre azonnal akcióterveket készítettünk. A selejtmutatók is a terv szinten alakultak.

Mind az anyag, mind, pedig a késztermék terén fejlődtünk a múlt évhez viszonyítva. A múlt évben az első félévet késztermék szempontjából közel 35 napos szinten zártuk, most ez 32,5 nap. Anyagkészlet szempontjából több mint 30 százalékos fejlődést értünk el a múlt éves készletszinthez képest. A gyártási

megbízhatóság a terveknek megfelelően alakult. A kiszállítási megbízhatóságunk körülbelül 3 százalékkal javult a múlt év azonos időszakához képest.

Az első félévben nagyon jelentős projekteket fejeztünk be, amelyeket most néhány gondolatban összefoglalnék:

- TT 60 cm széles fagyasztószekrény A+ és A+++-os újratervezése
- Nyolc beépíthető készülék sikeres gyártásindítása
- Új kondenzátorral gyártott fagyasztóládák sikeres gyártása
- Új IKEA termékkála gyártásának megvalósítása
- A fenti termékfejlesztésekhez kapcsolódva új berendezések és gépek telepítése beüzemelése a TT , Fagyasztóláda és CT üzemekben.
- TT üzemben a megnövekedett termék komplexitás következtében egy nagyon fontos új projektre, a belső logisztikai folyamatok fejlesztésére fókuszálunk.

A dolgozói bonusz kiírásban öt paraméter szerepel (anyagkészlet, produktivitás, SCR, selejt, balesetek száma). Ezidáig minden paraméter a terv szerint alakul, kivétel a balesetek száma, ezúton is szeretném felhívni minden kollégánk figyelmét, hogy próbáljuk meg közösen csökkenteni a balesetek számát. Jó példaként említeném a két alkatrészgyártó üzemet, ahol már több mint 220 nap telt el baleset nélkül. (Ebben a



lapszámban részletesebben is olvashatnak a jó példáról.) Amennyiben a balesetek számát sikerül a tervszintre csökkenteni akkor minden esély meglesz a 14,5 napos bónusz kifizetésre.

EMS programunk is folyamatosan fejlődik, az első féléves auditunk jól sikerült. Külön szeretném felhívni a figyelmet, hogy az elért szinteket próbáljuk meg stabilan tartani és folyamatosan a fejlődésre fókuszálni. A Javasolj és Nyerj! program az év eleji kisebb visszaesés után ismét jól működik, sok hasznos javaslat érkezik az üzemi kollégáktól. Amint már említettem az EMS csapat ebben az évben kiemelten segíteni fogja a belső logisztikai folyamat átszervezését.

Összességében elmondhatom, hogy a gazdasági válság ellenére is gyári szinten nagyon sikeres első félévet zártunk. A termékfejlesztések és az ezekhez kapcsolódó technológiai fejlesztések megvalósultak. A gyári paraméterek stabilak, a fejlődés folyamatos. Ezt a nagyszerű munkát szeretném minden dolgozónknak megköszönni és az év hátralévő részére, kívánok további jó munkát és jó egészséget.

# A porszívógyár első féléves eredménye



Ez pozitív változás, mivel nem folytatódott a korábban tapasztalt trend, és nem romlottak tovább az eladásaink. A legörvendetesebb, hogy a januárban indult prémium termékünk az UltraOne értékesítési adatai meghaladnak minden várakozást. Az eladások több mint 40 százalékkal haladják meg a tervezettet. Nagyon pozitív előrelépés az elmúlt 8 hónap tendenciájával szemben, hogy az orosz piac elindult és már mintegy 10 ezer darabot tudtunk szállítani. A piacokon, a termékszegmenseken belül további elmozdulás történt a magasabb kategóriás termékek irányába.

A szervíz hívási mutató (SCR) emelkedett az elmúlt hónapokban, de júliusban már újra csökkent. A minőségi problémák csökkenése nem tud lépést tartani a nagymértékű eladás csökkenéssel. A gyártáshoz kapcsolódó minőségi mutatók esetében, mint a termék-audit vagy a gyártási selejt, tovább tudtuk javítani az eredményeinket. Szállítási megbízhatóságunk tovább javult a 2008-ban elérhető képhez. Ma már az átlag teljesítés meghaladja a 95 százalékot.

A porszívógyár az első félévben 860 000 darab porszívót állított elő és értékesített, ez mindkét esetben mintegy 20 százalékkal kevesebb, mint a tervezett. Ez a csökkenés megfelel az első negyedévi adatnak.

Jelentős eredményt értünk el, mind az integrált készáru készlet, mind az alapanyag készlet esetében. Az integrált készletet az év eleji állapothoz képest mintegy 40 százalékkal, az alapanyagkészletet pedig, közel 10 százalékkal sikerült csökkenteni.

Továbbra is jól alakulnak a költségek. Mind az alapanyag, mind pedig a működési költségek területén jelentős megtakarításokat értünk el.

A költségtakarékosság terén elért eredményekhez jelentősen hozzájárult az EMS rendszer. Az EMS folyamatos fejlesztése és a „Javasolj és Nyerdj!” program révén elért eredmény meghaladja a 20 millió forintot.

Az év hátralévő részének legfontosabb feladata, vevőink zökkenőmentes kiszolgálása mellett, két új prémium kategóriás készülék bevezetése. Pénzügyi eredményeink - a kisebb gyártási mennyiség ellenére - a költségmegtakarításoknak és a gyenge Euro-Forint árfolyamnak köszönhetően megfelelően alakulnak. Az ez évi hiányzások majd 30 százalékkal jobban alakulnak, mint 2008-ban. Ezeknek az adatoknak megfelelően várhatóan a 14,5 napos alap bonusz kifizetésre kerülhet.

Az év hátralévő részében október, november és december hónapban, szombatonként, ledolgozzuk a karácsony és újév közötti napokat. Az év utolsó szerelési munkanapjára vonatkozóan még nem döntöttünk. A decemberi és a jövő év januári igények alapján fogjuk meghatározni, hogy mikor fejezzük be idén a termelést.

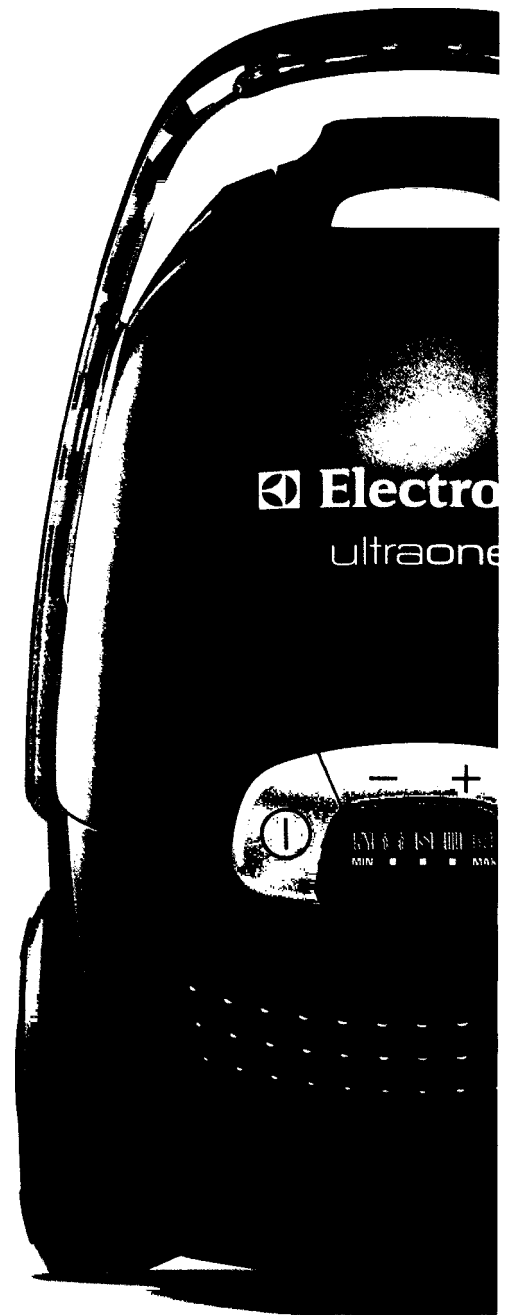

# Piaci körkép

Az elmúlt hónapokban számtalan cikkben foglalkoztunk az országot és vállalatunk piacait sújtó gazdasági körülményekkel, a válsággal. Ezúttal is a piaci környezet lesz a téma, erről beszélgettünk Belényesi Zsolttal, az Electrolux belföldi értékesítési igazgatójával, aki a CECED soros igazgatói posztját is betölti jelenleg.

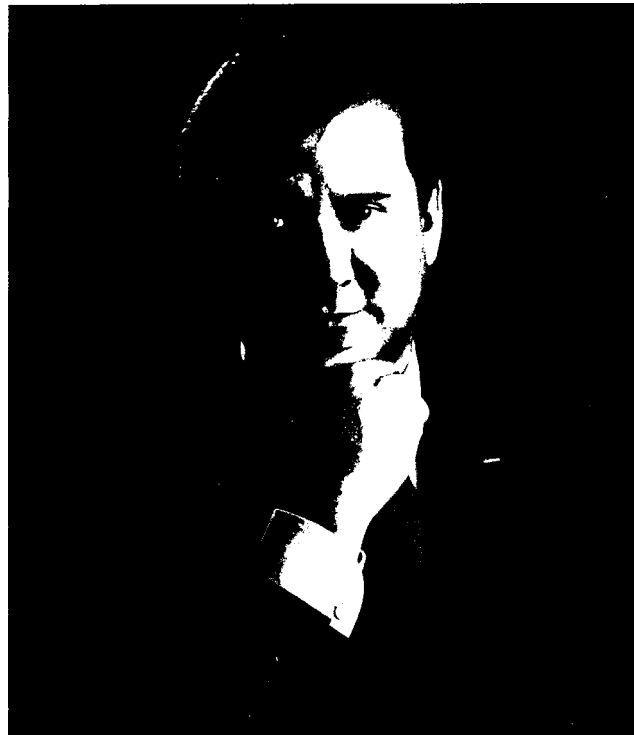

## **Ön szerint a hazai piaci szereplők kihozták a lehetséges maximumot a körülményekből?**

Úgy vélem, igen. Mind kereskedelmi oldalon, mind beszállítói részről, a piaci szereplők meghozták a szükséges döntéseket. A kérdés nem is az, hogy megtett-e mindenki mindent, hanem inkább az, hogy ki, mikor lépett. Amennyire én látom, a piac hasonlóan reagált, költségoptimalizálás, hatékonyság növelés, szigorú fiskális politika, kereskedelmi szempontból pedig üzlet cserék, összevonások, létszám optimalizálás jellemezte az elmúlt időszakot. Akik időben cselekedtek, mint az Electrolux is, azok a cégek megteremtették azt a stabil állapotot, ami a fellendülés kezdetekor a fejlődés mozgató rugója lesz.

## **A piac koncentrációja erősíti a talpon maradókat pozícióit. Ilyenkor könnyű átesni a ló túlsó oldalára. Akad ilyesmire példa?**

A magyar piac egy ideje már igen koncentrált, a forgalom közel nyolcvan százalékát a top 10 kereskedő bonyolítja, míg például Csehországban ez csak ötven százalék. A piaci szereplők tehát már megtanulták idehaza, hogy minden pofon fáj, a harcnak kereskedők és beszállítók között nincs értelme, mert a győzelem maximum erkölcsi lehet, profitálni senki sem fog belőle. Így a hazai kereskedelmet a partnerségre törekvés jellemzi, legalábbis az Electrolux partnerkapcsolatainak mindkét oldalát illetően. Ugyanakkor a tavalyi esztendő mégis csak egy jelentős szereplő kiesését hozta, ami új helyzetet teremtett, melynek köszönhetően lehetőség nyílt egy újrafelosztásra. A torta újraszetelezésének azonban bizonyos tényezők határt szabnak. Az egyik legfontosabb korlát e tekintetben a hitelkeret. A beszállítók a

legtöbb esetben addig tudnak együttműködni a kereskedőkkel, amíg a hitelminősítés takarója ér, az pedig nem növelhető olyan egyszerűen. A másik gátló tényező, maga a kereskedelmi szervezet mérete, aminek bővítése költséges, és igen optimistának kell lenni ahhoz, hogy adott körülmények mellett valaki mégis az expanzió mellett tegye le a voksát. Mindez annyit jelent, hogy limitált forgalomnövekedésre van lehetőség, értelemszerűen ebből pedig a lehető legtöbbet akarja kihozni mindenki. Az a beszállító, akinek ez a növekedési lehetőség a forgalmához, piacrészéhez képest számottevő ugrást jelent, nyilván kompromisszumképesebb, aminek akár az is lehet az eredménye, hogy úgy érzi, hogy a kereskedelmi partner diktál. Az Electrolux méretének, és partnerkapcsolatainak köszönhetően azonban nem tapasztalta, hogy bármely kereskedő átesett volna a ló másik oldalára.

## **Mennyire éltek a hipermarketek az ölükbe pottyant lehetőségekkel?**

Az éveken keresztül tartó trend, miszerint a piac a szakkereskedések irányába tolódik, a közelmúltban megfordult, különösen az utóbbi fél évben nőtt meg a hipermarketek részaránya a szakkereskedések kárára. Ez elsősorban azzal magyarázható, hogy a kereslet az alsóbb kategóriák felé mozdult el, ami pedig az említett csatornáknak kedvez. Részben, mert az alsóbb kategóriába tartozó termékek eladása nem igényel különösebb értékesítési szakértelmet, részben pedig a fogyasztói preferenciában a hipermarketekről kialakult képnek köszönhetően. Az említett előnyökkel pedig szerintem éltek is ezek a csatornák és kihasználták a lehetőségeiket.

**Amikor mindenki költségeket csökkent, akkor egy tőkeerős befektető könnyen meglepetést szerezhet. A nemrég új tulajdonosi kézbe került ElectroWorld tiszavirág vagy fönixmadár lesz véleménye szerint?**

Semmi esetre sem szeretnék jóslatokba bocsátkozni. Az viszont tény, hogy az Electro World mögött álló befektetői kör Romániában és Bulgáriában sikeresen működtet egy kereskedelmi formátumot. Így a kérdés az, hogy ez mennyire adaptálható a magyar piacra, illetve, hogy a vásárlók elfogadják-e. Erre a kérdésre pedig, csak az idő adhat választ.

**A piac szűkülésével arányosan csökken a gyártók piacrésze, vagy van, aki akár csökkenő forgalom mellett is növelni tudja, tudja azt?**

Lehetséges, hogy valaki adott körülmények mellett is növelni tudja a piaci részesedését, sőt, akár a profitját is. Mindkettőre van nemzetközi példa is. Számos tényező befolyásolhatja az eredményeket, a piacrész növelés esetében leginkább a szortiment és a preferált disztribúciós csatorna lehet ez. Ha egy cég olyan termékkörökben erős, illetve azokra fókuszál, melyet a válság kevésbé érint, mint például a beépíthető készülékek, illetve olyan csatornában bonyolítja forgalma nagyobb hányadát, melyek kisebb mértékben csökkennek másokhoz képest, akkor eredményesebb lehet versenytársainál, azaz növelheti piacrészét, még akár csökkenő forgalom mellett is.

**Mi a fontosabb a piacrész, vagy a profit?**

Ezt is cége válogatja. Kinek mi. Megítélésem szerint az árbevétel maximalizálás lehet a legjobb üzletpolitika. A



volumen és árér csak egymás rovására növelhető, ha az egyik nő a másik törvényszerűen csökken, így célszerű a kettő eredőjére koncentrálni, az árbevételre. Persze lehetnek olyan üzleti elképzelések is, amiben a piacrésznek jut nagyobb szerep.

**Évek óta szilárd elmélet, hogy a háztartási nagygépi piacot a csere mozgatja. Mivel magyarázható a visszaesés e tekintetben? Most tényleg nem vesz hűtőt az, akinek elromlott?**

De vesz. És továbbra is a csere mozgatja ezt a piacot. Azonban a csere az esetek egy részében tervezett, vagyis nem a készülék meghibásodása indokolja, hanem egyéb megfontolások állnak a vásárlási döntés hátterében, technológjaváltás, környezetvédelmi szempontok felértékelődése, design, stb. Jelen körülmények között pedig a tervezett cserék azok, melyeket a vásárlók elhalasztanak, vagy a korábbi igényeikből lejjebb adva választanak készüléket. Ennek a jelenségnek a hatása tükröződik a forgalom visszaesésében is.

**Az innováció akkor kiút vagy plusz teher? Hogyan lehet piacra vinni a legújabb és értelemszerűen drágább fejlesztéseket mostanság?**

Ez a kérdés elsősorban a magyar piacon merülhet fel, mert világ- vagy Európa viszonylatban még a vásárlóerő csökkenés mellett is valós alternatívát jelent egy plusz fejlesztés, innováció magasabb ára. De azért innováció idehaza is képvisel meggyőzőerőt bizonyos fogyasztói rétegek számára, ha nem is olyan mértékben, mint Európa meghatározó piacain. Azonban van egy másik, kevésbé számszerűsíthető előnye is a technológiai főlényt megtestesíteni hivatott fejlesztések megjelenésének, mégpedig a márkahűség megtartása és növelése, ami ha nem is az adott pillanatban, de bizonyosan újabb fogyasztókat jelent egy márka számára. Az Electrolux számára pedig mindenképpen kiemelten fontos, hogy a nehéz gazdasági körülmények ellenére is újabb és újabb modellekkel, sőt olyan forradalmian új fejlesztésekkel rukkoljunk elő, mint például az új mosógépünk, a Calima.

**Ön a CECED soros igazgatója is. Hogy áll a szervezet állami támogatást ösztönző projektje? Ha jól tudom, nyolcezer forintos támogatásról van szó, amit már egy bruttó ötvenezres készülékből származó forgalmi adó is fedezne.**

Ahogy a kérdéséből is kitűnik, a kezdeményezésnek egyik legnagyobb előnye, hogy számszerűsíthető, azaz minden eleme kalkulálható, mérhető. Nem egy hipotetikus, elméleti projekt, hanem egy kiszámítható terv, amiből minden érintett profitálhat, tökéletes win-win szituáció. Sajnos a megvalósítás még várat magára, azonban azt már sikerült elérni, hogy kormányrendeletbe foglalták a projekt megvalósításának lehetőségét, azaz a jogi háttér már adott. Fontos lépést tettünk ezáltal, azonban még mindig az út elején vagyunk, de a CECED továbbra is mindent megtesz azért, hogy a projekt létrejöjjön.

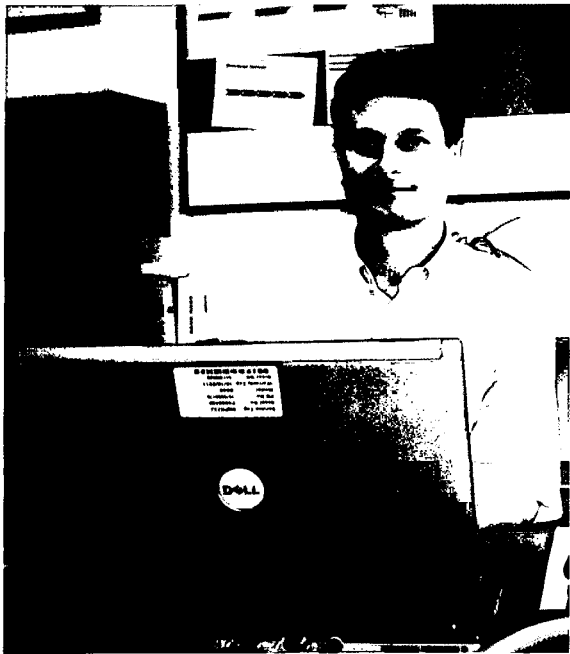

# A minőség éve

## **-Honnan érkezett az Electroluxhoz, és előtte milyen munkahelyeken dolgozott?**

A General Electric világítástechnikai üzletágában kezdtem dolgozni, amely a Tungram alapjain működik Magyarországon, hasonlóan a Electrolux-Lehel kapcsolathoz. Ott 10 évet töltöttem egyre növekvő felelősséget jelentő munkakörökben a mérnöki munkakörtől a regionális minőségbiztosítási vezető pozícióig, megtapasztalva közben az üzemvezetői munkakört és a folyamat fejlesztési vezető szerepet is.

Közvetlenül az Electroluxhoz történő belépésem előtt az autópárhuzamokban dolgoztam autópárhuzam klíma kompresszorokat gyártó vállalat vevőelégedettségi igazgatójaként.

## **- Hogyan került az Electroluxhoz?**

Fejvadászon keresztül kerültem kapcsolatba az Electrolux-szal.

## **- Pontosan milyen feladatok, feladatkörök tartoznak Önhez?**

Elsődleges feladatom és felelősségem a gyár minőségbiztosítási szervezetének irányítása és fejlesztése, a minőségi

mutatók javítása a vevői megelégedettség növelése érdekében.

## **- Kérem mutassa be a szervezetét részletesen!**

A minőségirányítási szervezetben jelenleg 28 kollégámmal dolgozom együtt, szorosan együttműködve a társ szervezetekkel a napi munkában. A csapatunk tevékenysége a beszállítói minőségbiztosítástól a bejövőáru és készáru ellenőrzésen keresztül a vevői elégedettség biztosításáig terjed. Fontosnak tartom megemlíteni a termelési minőségügyi koordinátor kollégáinkat is, akik szervezetileg a termelési csapathoz tartoznak, de szakmailag szoros együttműködésben dolgozunk a termék-előállítás napi feladataiban és a folyamataink fejlesztésében. Ugyanakkor nem csak hozzájuk, de minden funkcióhoz szoros együttműködés fűz bennünket, hiszen a beszállítói reklamációk kezelésének, a termék és a termék-előállítási-eljárás minőségbiztosításának és fejlesztésének, valamint a vevői reklamációk kezelésének a folyamatai és a minőségirányítás is átölelik a gyár minden funkcióját, úgymint fejlesztés, beszerzés, technológia, termelés, logisztika,

## **Névjegy:**

**Név:** Szabó András

**Kor:** 35

**Családi állapot, gyermekek száma:**

Elvált, egy 4 éves kislányom van

**Lakóhely:** Dunakeszi

**Végzettség:** Okleveles Gépészmérnök, MBA

**Diploma megszerzésének ideje:** 1997, 2005

**Munkahely és mióta:** Hűtőszekrény Minőségirányítás, 2008.11.14

**Beosztás:** Minőségirányítási vezető

**Idegen nyelvismeret:** angol

**Hobbi:** kerékpár, olvasás

**Kedvenc Electrolux termék:** Lehel Super 100, UC 4star A++ Beépíthető Hűtőszekrény

**Kedvenc könyv:**

A Kiemelkedően Sikeres Emberek 7 Szokása (Az Önfejlesztés Kézikönyve) – Stephen R. Covey

A Siker Titka (Pozitív Lelki Beállítottság) – Napoleon Hill, W.Clement Stone

Mindenki Másképp Egyforma (A Játékelmélet És A Racionalitás Pszichológiája) – Mérő László

**Kedvenc mozi:**

Az Élet Szép

Egy Csodálatos Elme

Igazából Szereltem

**Kedvenc étel:** friss gyümölcs és zöldség egyenesen a kertből



supplychain, termék menedzsment, személyzeti csapat, kontrolling. Bízom benne, hogy nem szükséges itt mind a 28 kollégámat személyenként bemutatnom, hiszen mindannyiuknak naponta van lehetősége megmutatnia minden társszervezet és minden kollégánk felé, hogy milyen módon járul hozzá a közös eredményekhez, így nap mint nap megmérítetnek és leteszik névjegyüket a többi szervezet asztalára.

Mégis a szervezetünk felépítését és hogy mely kollégám milyen területen dolgozik, azt egy szervezeti ábrával próbálnám illusztrálni és röviden ismertetni a szerepeket.

Mint látható a gyárunk minőségirányítási szervezete felépítésében megfelel a termék-előállítási folyamat struktúrájának, miszerint a beszállított alkatrészek előállításától, az alkatrészek beérkezésétől, a termék előállításán, majd a késztermék pontozáson át (termék auditor) a vevői elégedettségig halad a folyamat, és nyilvánvalóan mindezt átfogja és támogatja a minőségügyi rendszerünk koordinációja.

• **A Beszállítói Minőségügyi Csapat** legfőbb feladata, hogy gondoskodjanak róla, hogy a beszállítandó alkatrészek minősége a lehető legmagasabb színvonalú legyen. Ehhez nyilvánvalóan legfőképpen a beszállítókkal és a beszállító területén / folyamataiban kell munkálkodniuk. Reklamáció esetén, az ő felelősségük, hogy a beszállítónál felmerült minőségi problémára gyors és hatékony javító akció szülessen és az maradéktalanul kerüljön bevezetésre a beszállító területén. Ezen a területen tevékenykedik Szikra Tóth Sándor kollégám és Hopka Tünde kolléganóm.

• **Az Idegenrú Ellenőri Csapat** feladataiban a már beszállított alkatrészekre fókuszál. Minőség tekintetében ők a „gazdái” a már telephelyünkön lévő alkatrészeknek. Mivel igen alacsony készletekkel és rövid készletezési idővel dolgozunk így igen fontos, hogy egyfajta gyors reagálású csoportként szorosan együttműködjenek a termelési és logisztikai szervezetünkkel a felmerült alkatrész problémák kivizsgálásában, az azonnali kármentesítésben és a reklamációink indításában, majd azok

információinak karbantartásában. Ezen a területen Nyolczas Mihály kollégám vezetésével az alábbi munkatársaim dolgoznak: Dobos Béla, Illés Attila, Nagy Zoltán, Sipos Zoltán, Szabó Norbert, Trangusz László, Urbán Miklós, Vitzeneleiter Ferenc.

• **A Termelési Minőségügyi Csapat tagjai** mint azt már említettem közvetlenül a termelési szervezethez tartoznak, de szakmailag én is tartozom felelősséggel az ő támogatásukért, mivel ők az egyik legfontosabb szerepet látják el a gyárunkban előállított termékek minőségének tekintetében. Ebben a szerepben a 110-es üzem területén Cseh György és Langmár Gábor; a 2-es üzem területén Molnár Attila; a 4-es és Fagyasztólada üzem területén Gyephár László; a 3-as üzemben Tóth János; míg a Daraboló üzemben Molnár József kollégánk tevékenykedik.

• A készrú előállító üzemekhez rendelt **Termék Auditori Csapatok** legfőbb felelőssége, hogy az egyfajta független kontrollt gyakoroljanak az előállított késztermékeink minőségének

### MINŐSÉGIRÁNYÍTÁS SZERVEZETI FELÉPÍTÉS

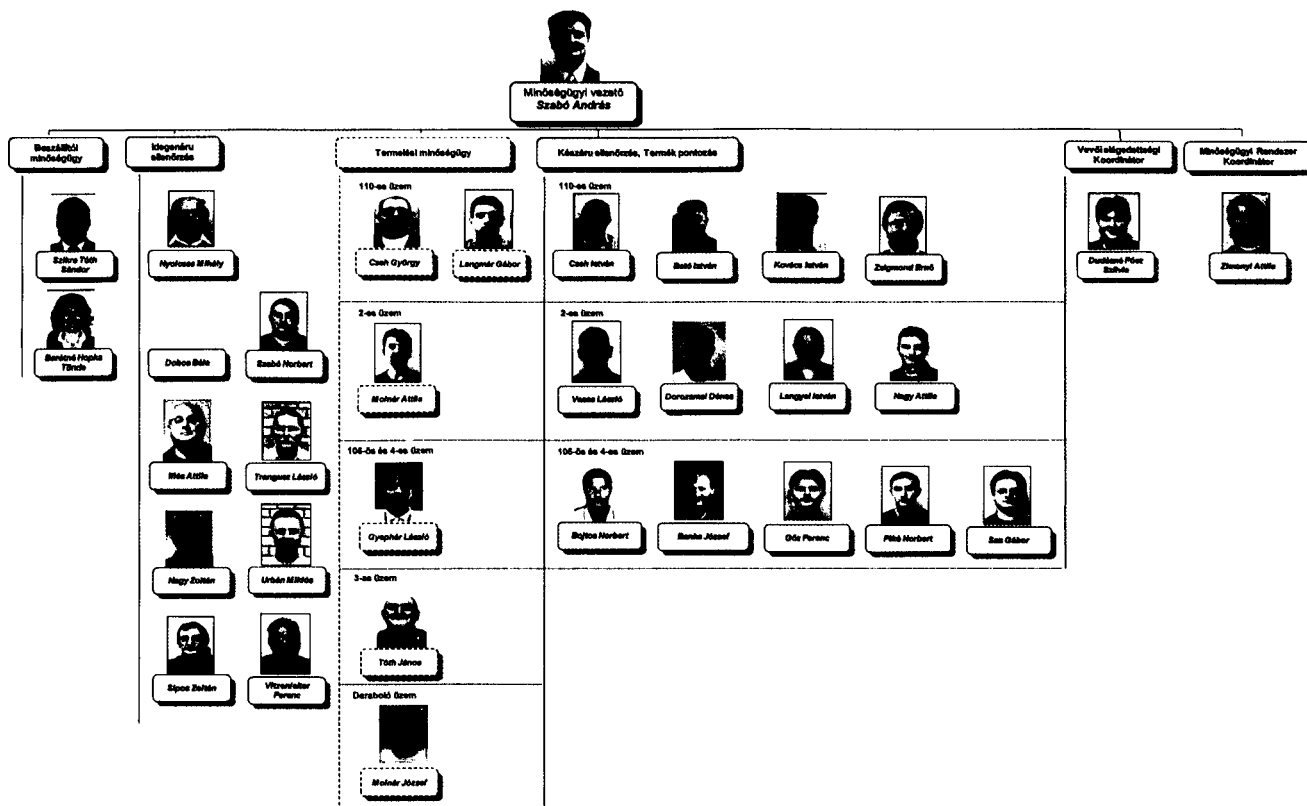

ellenőrzésében, illetve az adott üzemre vonatkozó piaci visszajelzések feldolgozásában vezető szerepet töltsenek be. Ugyanakkor cseppet sem kívülről áll, hanem az üzemmel és a kapcsolódó társszervezetekkel szorosan együttműködő, győkörok feltáró és probléma megoldó tevékenységet végeznek, hogy a kimenő termékeink minőségi színvonala folyamatosan emelkedjen. Ezen a területen jelenleg üzemként az alábbi kollégáim tevékenykednek: 110-es üzemben Cseh István, Bató István, Kovács István, Zsigmond Ernő; 2-es üzemben Vasas László, Dorozsmai Dénes, Lengyel István, Nagy Attila; 4-es és Fagyasztóláda üzemben Bojtos Norbert, Banka József, Pikó Norbert, Sas Gábor, Gőz Ferenc.

- A folyamatban a külső vevőinkhez legközelebb eső feladat a **Vevői Elégedettségi Koordinátori** tevékenység, mely szerepben a vevői reklamációink kezelése, a piaci partnereinkkel történő mindennemű minőségügyi együttműködések bonyolítása, valamint az ezek folyamánként felmerülő belső tevékenységeink és vevői minőség fejlesztő projektjeink koordinációja tartozik. Ebben a szerepben Dudásné Pócz Szilvia kolléganőm tevékenykedik.

- **A Minőségügyi Rendszer Koordinátor** legfőbb feladata a jászberényi hűtőszekrény és fagyasztóládagár Integrált Irányítási Rendszerének fejlesztése és karbantartása. Ezt a szerepet Zimonyi Attila kollégám tölti be, így neki lesz lehetősége vezetni a korábban különálló hűtőszekrény és a fagyasztóládagárak Irányítási Rendszerének összevonását az EMS rendszerek beintegrálásával. Végül de nem utolsó sorban szeretném azon kollégáimat is megemlíteni, akik ebben az évben távoznak/távoztak a gyárunkból, miután hosszú éveket töltöttek minőségbiztosítással vagy minőségirányítással. Rabi Ildikó, a fagyasztóládagár korábbi minőségirányítási vezetője júniusban lépett ki vállalatunktól. Herczeg István a fagyasztóládagár termelési minőség csapatból megy nyugdíjba. Banka Alajos kollégánk a 2-es üzem minőségügyi mérnöki pozíciójából

vonul nyugdíjba ebben az esztendőben. Csáki Éva kolléganőnk minőségügyi rendszer mérnöki szerepéből megy nyugdíjba. Mindannyiójuknak köszönjük eddigi munkájukat és kívánunk nagyon jó egészséget és sok boldogságot nyugdíjas éveikhez!

### - Melyek az elsődleges tervek, célok az idei évre ezen a területen?

Ennek az évnek a legfontosabb feladata, hogy hűtőszekrény és fagyasztóládagárak összevonásával összhangban a minőségirányítási szervezet is megújuljon, kialakítsuk azokat a folyamatokat, amelyek biztosítják napi, heti és havi feladataink hatékony végrehajtását, valamint elindítsuk azokat a középtávú fejlesztéseket, melyek egy magasabb minőségi szintre emelhetik a gyárunkat.

### - Melyek a közép,- és hosszútávú célok?

Középtávú célunk, hogy a görgetett 12 havi Szerviz Hívási Mutatónk (SCR) a 2 százalékos szint alá vigyük és ezzel stabilizálni tudjuk az európai Electrolux gyárak körében ezen mutató alapján felállított vezető szerepünket. Hosszútávú célunk, hogy világ viszonylatban az Electrolux hűtő és fagyasztó készülékeket előállító gyárai között a legjobb minőséget (legalacsonyabb SCR értéket) nyújtani

képes gyár pozícióját elnyerjük. Jelenleg a 3. helyezettek vagyunk.

### - A jelenleg folyó projektek bemutatása...

Igen sok területen futnak minőségfejlesztési projektek.

### A termékeink minőségének fejlesztése tekintetében például:

- Ajtó beállítási projekt a TT és Kabinet termékeinkre
- A kombinált felülfagyasztós termékünknel a világítás kapcsoló pozícionálására
- Beépíthető készülékeinknél az alsó összekötő elem illeszkedésének javítása
- Fagyasztó ládáink esetében szivárgás csökkentés
- Termék csomagolásaink fejlesztése hűtőszekrények és kisláda esetében

### Folyamataink fejlesztésének tekintetében:

- IMFR kiterjesztése szélesebb körű adatgyűjtésre
- Hermetikus technológiánk fokozottabb fegyelme
- Beszállítói reklamáció-kezelés folyamatának fejlesztése

### - Ön szerint milyen a jó Electrolux vezető?

Azt gondolom, hogy a jó vezető egyrészt rendelkezik jövőképpel és

Jászberényi Hűtőszekrény és Fagyasztóláda - SCR R12 (görbül 12 havi)

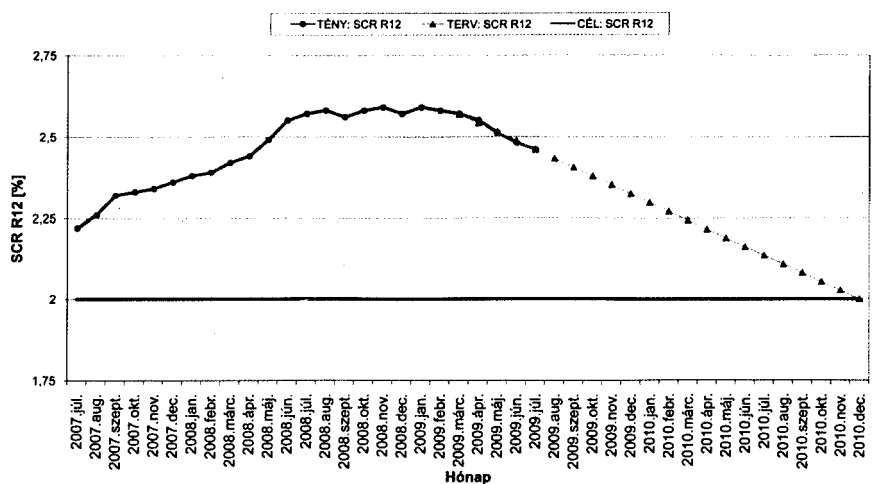

céllal, melyet a csapatával is megoszt. Másrészt tudja, világosan kommunikálja, ugyanakkor maga is képviseli azokat az értékeket, melyek a célhoz vezető úton szükségesek. Mindazonáltal megteremti azokat a körülményeket, amelyekben a kollégái meg tudják mutatni mennyire azonosulnak ezekkel az értékekkel.

#### **Esetemben ezek az értékek:**

- Felelősségvállalás („Azon változássá kell válnunk, amire vágyunk.” – Gandhi)
- Együttműködés („Kombináld az ismereteket! Egyikőnk sem okosabb, mint mindannyian együtt.” – Jim Rohn)
- Proaktivitás („Az életed csak akkor válik jobbá, amikor Te magad válsz jobbá.” – Brian Tracy)

#### **- Ön szerint ebben a gazdasági válságban egy multinacionális vállalat hogyan tud „talpon maradni”?**

Két dologban látom a „talpon maradás” kulcsát.

Egyrészt a megváltozott piaci körülményekhez kell igazítani a költségstruktúrát a nyereségesség megőrzése érdekében, hiszen egy tartósan veszteségesen működő vállalat feléli eszközeit, működésképtelenné válik és megszűnni kényszerül, jelentős munkanélküliséget hagyva maga mögött.

Másrészt meg kell őriznie fizetőképességét, amihez a szabadon felhasználható pénzeszközöket kell maximalizálni, hogy a stabilitásából kimozdult gazdaságban a váratlan helyzeteket megfelelően tudja kezelni. (Mivel a fizetésképtelenné váló vállalatot a hitelezők „csődülete” viszi csődbe.) Abban a szerencsés helyzetben vagyunk, hogy az Electrolux mind a két területen a megfelelő lépések megtételét elindította, így a sok ezer dolgozónak munkahelyet biztosító vállalat talpon fog maradni.

#### **- Miért kell nagy hangsúlyt fektetni az Electroluxnál a minőségbiztosításra?**

Azért kell nagy hangsúlyt fektetni gyárunkban a minőségbiztosításra, mert nem elegendő talpon maradni a

jelenlegi gazdasági helyzetben, de fel kell készülnünk a gazdaság csökkenését törvényszerűen követő növekedésre. Most alapozhatjuk meg a gyárunk sorsát a további évekre. Nyilvánvalóan azoknak a vállalatoknak a piaci részesedése fog jelentősen növekedni a felledülés során, amelyeknek a termékeit a vevők elismerik és előnyben részesítik az ár-érték arány alapján (alacsonyabb ár, magasabb használati érték). Márpedig a minőség mind az ár, mind az érték tekintetében jótékony hatású. Az ár tekintetében gondoljunk csak arra, hogy a jó minőségű konstrukció, a jó minőségű alkatrészek, valamint a jó minőségű folyamatok által milyen jelentős mértékben tudjuk csökkenteni a veszteségeinket, s ezen keresztül a termékeink árát. Ugyanakkor a jó minőségű késztermék esetén jelentősen kevesebb a szerviz költség is, úgy kiszállásban, munkaórában, mint pótalkatrészekben számolva, nem beszélve a termékcsere költségéről. Az érték tekintetében mint vásárlók és fogyasztók könnyen beláthatjuk mennyire fontos (milyen értéket képvisel) számunkra, hogy egy berendezés megvásárlását követően időnként és energiánkat ne egy bizonytalan vagy hibás működésű készülék szervizelésére, cseréltetésére kelljen fordítani, hanem nyugodtan élvezhessük a készülék nyújtotta előnyöket és kényelmet.

#### **- Milyen a kapcsolata a többi magyarországi gyárral, kik a fő kontaktok?**

Természetesen igyekszem jó kapcsolatot ápolni a többi gyárral is. Meggyőződésem, hogy egymást segítve többre juthatunk. A magyarországi gyárak, valamint a telephelyen működő egyéb szervezetek között az együttműködésünk egyik alapja az Integrált Irányítási Rendszer, valamint a TÜV auditorok által is elismerten jól szervezett belsőaudit rendszer. Így vagyok kapcsolatban a jászberényi telephelyen például a porszívógyárból Lukáts Ákossal, Bóta Erikával, a Szerszám és célgép gyárból Ravasz Gáborral, a logisztikáról Sági Gáborral, az operatív szolgáltatás csapatból pedig Hanák Judittal. Persze ezen túlmenően a mindennapi élet



teendői is összehozhatnak bennünket, így például a készárú raktárunkban, vagy az európai logisztikai hálózatban észlelt problémák kapcsán Rusvai Róberttel és Farkas Attilával tartom a kapcsolatot.

A nyíregyházi hűtőszekrénygyárból Kántor Edit és Olasz Károly, akikkel leginkább kapcsolatban állok. Érdekes, hogy a nyíregyházi kollégákkal a kötetlenebb beszélgetések során mennyi közös pontot, vagy közös ismerőst sikerül felfedeznünk vállalaton kívülről is. A nyíregyházi csapatból Vámosi Józseffel például több évig voltunk tankörtársak.

A magyarországi szervezetek közül még igen fontos számomra a budapesti székhelyű hazai Electrolux szerviz szervezet és Ali László. Nagyon fontos információkat kapunk tőlük a minőség fejlesztési tevékenységeinkhez.

#### **- Mit üzen a lap hasábjain keresztül a kollégáinak?**

Mivel minden egyes dolgozója a gyárunknak hozzájárul nap mint nap a minőséghez, ezért mindannyiójuknak küldöm az alábbi versrészletet, hogy lelkesítsem őket a minőségbe és a közös céljaink elérésébe vetett hitükben:

**„Az élet győzelmei nem mindig azokéi, akik a leggyorsabbak és a legerősebbek, de előbb vagy utóbb az lesz a győztes, aki úgy gondolja, győzni képes.”**



## Elkészült az 1 milliomodik porszívó

A porszívógyárban - az elmúlt évek gyakorlatához hasonlóan - ezúttal is megünnepelték a gyártási évben elkészített 1 milliomodik legyártott készüléket.

Nagy izgalom előzte meg, hogy melyik gyártósoron, melyik műszakban készül el ez a készülék. Az Integrált Minőség Felügyeleti Rendszer (IMFR) segítségével egyszerűen lekövethető többek között ez az információ is. Ezúttal az „UltraOne” volt az a platform, ahol a rég várt darab elkészült. Nagy Róbert sorvezető és csapata a 14. szerelősoron gyártotta le a terméket augusztus 4-én a délutános műszakban. Az EMS Javasolj és Nyerj! program havi díjátadó ünnepsége után került sor a fotózásra, melyen a szerelőcsapat látható az 1 milliomodik készülékkel.

A 25. hét folyamán a porszívógyár EMS csapata megszervezte az EMS Global Quality film bemutatását. Több kisebb csoportban, ütemezetten került sor a vetítésre.



## EMS Global Quality Video vetítése a porszívógyárban

A porszívógyár üzemi étkezdéjében szinte egy multiplex moziban érezhette magát a dolgozóinkból álló közönség. Sötétített, légkondicionált teremben, kivetítőn és kihangosítva tekinthették meg az Electrolux minőségpolitikáját bemutató filmet. A kollégák nagy érdeklődéssel követték az egyes

földrészekén zajló munkát, a különböző készterméket gyártó, de az EMS elvek szerinti egységesen szervezett Electrolux gyárakban.

A vetítés után sok visszajelzést kaptunk, amelyeket feldolgozva, igyekszünk a filmen látottak alapján szervezni a munkát és a minőségi szemléletünket.

# EMS Javasolj és nyerj! program a porszívógyárban



A porszívógyárban, **júliusban 21 új javaslat érkezett, illetve** az előző hónapban le nem zárt 16 javaslatot is elemeztük. Az új javaslatok közül kilencet már bevezettünk. A régi ötletgazdák mellett **hét új** javaslattevő nyújtott be Javasolj és Nyerj! ötletet.



**Kilenc javaslatot jutalmaztunk meg,** és az eddigiekhez hasonlóan ebben a hónapban is jutalmat kapott a "Kis lépések hasznos ötletek" kategória győztese is. Tíz ötleadó kap pénzzutalmat, **mindösszesen 100.000 Ft kerül kifizetésre.**

kiegészítést kérünk az ötletadótól, hat javaslat egyeztetése folyik a beszállítóval, nyolc ötlet kivizsgálása folyamatban van.



Vass Attila gyárigazgató augusztus 4-én adta át az elismerő okleveleket a Javasolj és Nyerj! program nyerteseinek.

A "**Kiváló Javaslat**" kategóriában, ebben a hónapban nem tudunk díjat kiosztani.

A "**Hónap Legjobb Ötletei**" kategóriában **kilenc javaslatot soroltunk, melyek bevezetése megkezdődött.** A javaslatok benyújtóit 10-10 ezer Ft jutalomban részesítettük.



A "**Kis lépések, hasznos ötletek**" kategóriába június hónapban **öt javaslatot** soroltunk. A kategória díját és a 10 ezer Ft jutalmat négy jó ötlettel nyerte el a legaktívabb kollégánk.

**Nyolc javaslatot** nem tudunk elfogadni. Ezek vagy nem alkalmazható ötletek, vagy egyedi esetekről szólnak, vagy az ötletadó munkaköri kötelessége, vagy már bevezetés alatt voltak az ötlet benyújtásakor, vagy nem tartoznak a porszívógyár hatáskörébe.

## Nyertesek júliusban:

### Hónap Legjobb Ötletei kategória díjazottjai:

Bagi Tamás, Bartáné Berta Éva, Inges Imréné, Lukács György, Melo Mónika, Nagy Róbert, Pál Ferenc, Simonyi Andrásné, Tombor Tamás

### Kis lépések, hasznos ötletek kategória díjazottja:

Gyáfrás Krisztián



A hónap végéig **16 javaslatról** nem született döntés. Egy javaslat tesztelése folyamatban van, egy esetben



# Fizikai munkakörben dolgozók tréningje a porszívógyárban

Az Electrolux Gyártási Rendszer (EMS) igen fontos része a folyamatos fejlesztés. A porszívógyárban az EMS 2006-os bevezetése óta kiemelt szerepet szánnak a dolgozók fejlesztésének. Július utolsó hetében - öt napon keresztül - egynapos turnusokban a jászberényi porszívógyár 360 fizikai munkakörben dolgozó kollégája vett részt képzésben.

A porszívógyár ebédlőjében igazi nagyüzem volt július utolsó napjaiban. Itt rendezték meg és bonyolították le ugyanis a gyári fizikai munkakörben dolgozók számára – beleértve a kölcsönzött munkavállalókat is - szervezett tréninget, melynek programja igen változatos volt. Az előadások a 8 órás képzés során a tűzvédelem, a munkavédelem, a környezetvédelem mellett a munkaegészségügy és a minőségbiztosítás fontosabb területeit is érintették. Ezen túl a termelési folyamat ismertetése, a termékfejlesztés és az emberi erőforrás szervezet is helyet kapott az előadások sorában. A termelési folyamatokról szóló

előadásban külön hangsúlyt kapott az EMS. Ismertették a kollégákkal a már több mint három éve sikeresen működő rendszer ideai eredményeit, valamint az elérendő célokat is. Az elért eredmények között az egyik legfontosabb az idén már második alkalommal elnyert EMS Regionális Díj. Jelentős javulást sikerült elérni a produktivitás, kiszállítási pontosság, a gyártási folyamatosság valamint a baleset megelőzés területén. Az egészen kiemelkedő dolgozói tudatosság és a szabályok következetes alkalmazása eredményezi az immár közel 150 balesetmentes napot. A porszívógyár EMS csapata a második félév feladataiban is számít a

dolgozók aktív részvételére a rendszeres EMS megbeszéléseken és a Javasolj és Nyerj! programban. Az ebédet követően a csapatépítés következett – szituációs játékok a termelésből vett példák alapján -, melynek során hasznos információk érkeztek a dolgozóktól a termelés mindennapi gyakorlatával kapcsolatban. A tréning a munkahelyi elégedettség kérdőív kitöltésével végződött, melynek kérdéseit egy munkapszichológus állította össze és az alábbi dimenziókat vizsgálta: lojalítás, kommunikáció, vezetés, együttműködés-csapatmunka, motiváció, egyéni fejlődési lehetőség-karrierépítés, munkakör-ülmények, munkakör, személyes biztonság és általános elégedettség. Amint azt Sinka Judit, a porszívógyár HR vezetője elmondta, legutóbb 2006-ban végeztek elégedettségi felmérést a fizikai munkakörben dolgozók körében, és az azóta történt jelentős változások tették indokolttá a dolgozók véleményének újbóli megkérdezését.

**A tréning kapcsán megkérdeztük a dolgozók tapasztalatait, véleményét. Közülük hárman a következőképpen vélekedtek a tréningről:**



**Czabáné Barkóczi Katalin –  
tesztelő**

- Meglepett, hogy a korábbi tréningektől eltérően ez a mostani sokkal összefogottabb, kerekesebb volt. Bevontak bennünket az előadások során is a munkába, a közös gondolkodásba. A nap során több olyan munkatársat sikerült megismernem, akikkel egyébként a munka során nincs kapcsolatom. Nagyon jó volt a csapatépítés, melynek során mindenki érezhette, hogy együtt, csapatként sokkal többre lehetünk képesek, mint külön-külön. Számomra újszerű volt a munkaegészségüggyel kapcsolatos előadás. Annak pedig külön örülök, hogy a mérnököket is megismerhettük, hiszen így tudjuk, hogy kihez, mivel fordulhatunk, ha éppen a sorvezetőnk nincs elérhető közelségben.



**Nagy Lajosné – sorvezető**

- Több hasonló képzésen vettem már részt. A nap eleje általában az általános témákkal telik, de ezek is nagyon fontosak. Nem árt a tudott ismereteket is időről-időre felfrissíteni, s mindig elhangzik valami új is, hiszen a fejlődés folyamatos. Nagyon tetszett nekem a csapatépítő szituációs játék. Sok éve dolgozom már a porszívógyárba, több területen megfordultam, s ezért tapasztalatból mondhatom, hogy a kommunikációnak nagyon fontos szerepe van a gyártás, a termelés során is. Ebben pedig még mindig lehet javulni. A szükséges információk időben megfelelő helyre juttatása az alapja a munkánknak, mert egymásra vagyunk utalva. Mindenkinek arra kell törekedni, hogy a lehető legjobb munkát végezze, s ezzel segítse a többiek munkavégzését, eredményességét is. Eredményesek ugyanis csak akkor lehetünk, ha mindenki tudása legjavát adja, és segítjük egymást. Ezt erősítette meg bennem ez a tréning.



**Orcsik Zoltán – termékjavító**

- A korábbi képzésekhez képest pergősebb, változatosabb volt ez a tréning. Sok hasonló oktatáson vettem már részt, s ezek bizony egyhangúbbak, unalmasabbak voltak. Itt, most sokoldalúbb s teljeskörű volt a tájékoztatás. Arról volt szó, amit a dolgozónak tudni kell, hogy minél jobb teljesítményre legyen képes. Persze az ismeretek jelentős része nem új, de nem árt időről-időre feleleveníteni azokat sem, mivel a világ nem áll meg, tehát mindig van valami új a nap alatt. A monoton munka során kellene az ilyen üdítő napok, melyek egy kis felfrissülést hoznak az életünkbe. Még jobban megismerjük egymást, s jobban összekovácsolódik a csapat. Mindenképpen hasznos volt ez a nap, melynek eredménye remélhetőleg munkánk eredményének minőségén és mennyiségén is meglátszik majd.



# Eszik Róbert, EMS koordinátor értékelte az első félév EMS tevékenységeit



**Eszik Róbert  
Magyarország és  
Románia EMS  
koordinátor, értékelte  
az első félév EMS  
tevékenységeit a  
régiójában.**

Az elmúlt félévben az összes gyár azon dolgozott a régióban, hogy az EMS alapokat megszilárdítsa.

A csoportvezetők további tréningeken vettek részt, hogy a területeken az EMS-t fenn tudják tartani és tehermentesítsék a Változásvezetőket. Ezáltal a Változásvezetők nagyobb figyelmet fordíthatnak a fejlettebb eszközökre (mint SMED, VSM, 5N, és BPD) és az EMS értékelésekre. Az EMS Bevezetés értékelések (Performance Assessment), minden gyárban megtörténtek a régióban, és segítenek bennünket az üzletvitelünk fejlődési lehetőségeinek feltárásában.

**Összegezve a történéseket SQCD (Biztonság, Minőség, Költség, Kiszállítás) megközelítésben:**

## **Biztonság (Safety)**

A biztonságos munkahely a legfontosabb tényezője a termelésnek. A standard biztonsági prezentáció helyi nyelvekre történő lefordításával, és a fejlesztő tevékenységek előtti rendszeres használatával, felhívjuk a kollégák figyelmét a munkahelyek biztonságának fontosságára. Az EMS bevezetésének kezdetétől foglalkozunk a munkahelyek biztonságának fejlesztésével. Az 5S helyes bevezetésével és alkalmazásával biztosítani tudjuk a biztonságos és jól szervezett munkakörnyezetet.

## **Minőség (Quality)**

Az EMS minősége az emberektől függ. Minél több embernek van megfelelő mélységű ismerete az EMS eszközökről és motiváltsága az alkalmazásban, annál sikeresebb lesz az eszközök bevezetése. A Bevezetés értékelések során (PA) a középvezetők és a csoportvezetők információhoz jutottak az EMS eszközök és technikák elfogadott szintjéről, mint például a Probléma megoldás és a Standard munka audítálási és fejlesztési folyamata, amelyet hasznosítani tudnak a napi munkájuk során.

Miközben egy elég ambiciózus célt tűztünk ki az 5N-re, sajnos még nem sikerült minősítenünk egy területet sem. A

5N bevezetés felgyorsulását és az üzemi kondíciók, fenntarthatóságát segíti a csoportvezetők részére futó zöld minősítési folyamat. Az 5N cél eléréséhez elengedhetetlen a vezetés támogatása. Ha az mind működik, akkor a fejlesztés szemmel látható és a fenntarthatóság kézzelfogható.

## **Költség (Cost)**

A folyamatos fejlesztő tevékenységekkel jól haladunk és a fejlesztésekből származó megtakarítások is jelentősek. Egy 5S-ben működő jól szervezett munkahelynek sokkal ergonomikusabbnak és hatékonyabbnak kell lennie. A Business Plan Deployment (BPD) pedig a vezetői szint működésének ad egy struktúrát, amire már van is jó példa az 1. és 2. szintre is Nyíregyházán. Folyamatban vannak a PA során felszínre került hiányosságok orvoslása. Hiányosságok voltak például néhány fejlett eszköz alkalmazása, mint SMED (Átállás fejlesztés), Value Stream Mapping (Érték Áramlás Elemzés), 5N (Minőség a gyártásban) és BPD. Ezek a fejlesztő tevékenységek további költségcsökkenést eredményeznek.

## **Szállítás (Delivery)**

Régió szerte rengeteg tevékenység folyik a szállítás fejlesztésére és a költségek csökkentésére. Minden logisztikai, és sokan a többi Változásvezető közül is, használják a standard logisztikai tréninganyagokat. Az a cél, hogy minden Változásvezető ismerje és alkalmazza a logisztikai eszközöket is.

A mélyebb tudás és a vezetői támogatás vezet a belső logisztikai folyamatok fejlődéséhez. A Változásvezetőknél szorosan együtt kell dolgozniuk, mert a logisztikai folyamatok meghatározóak a többi folyamatra nézve is. Az EMS eszközök hasznosságának mértékéről folytatott beszélgetések vezetnek a tudás elmélyüléséhez és az eszközök fejlődéséhez. Azok, akik ténylegesen ismerik és követik az EMS folyamatokat, azok jól tudják, hogy az EMS standardok mindig az aktuális legjobb megoldásokat kell, hogy tartalmazzák. Így ha van jobb módszer a feladat elvégzésére, hajlandóak vagyunk változtatni. Az EMS a legjobb gyakorlatok alkalmazása a gyártási folyamatokban (túl a termelésen) és mindig nyitottak vagyunk az új ötletekre.

**Megköszönöm azoknak az elkötelezettségét és segítségét, akik az EMS eddigi sikerességén dolgoztak és kérem, hogy tegyék ezt ezután is!**





Balogh Imre controlling menedzser

# Az EMS nem csak a termelési terület számára fontos...

Azzal szeretném kezdeni, hogy nagyon örülök, hogy nem sokkal azután, hogy megünnepelhettem az első Electroluxnál töltött évemet, alkalmam nyílt az EMS sárga minősítésének megszerzésére.

Egyfelől, mint vezető, nagyon fontosnak tartom, hogy például mutassunk, hogy nemcsak fontosnak tartjuk az EMS eszközök bevezetését és alkalmazását a gyárainkban, és nem csak a beosztottainktól várjuk el, hogy elsajátítsák és alkalmazzák ezeket az ismereteket, de területtől függetlenül magunk is igyekszünk folyamatosan frissíteni és fejleszteni erre vonatkozó tudásunkat.

Mint kontroller, azt gondolom elég hamar felismertem, hogy az EMS távolról sem kizárólag a termelési terület számára fontos, hanem hozzájárul és gyakorlati utat mutat üzleti céljaink eléréséhez is. Ebben nem csak a szakterületemhez közelebb álló haladó eszközök kapnak fontos szerepet, mint amilyen a gyárunk által nem rég adoptált Business Plan Deployment, de az olyan alapvető EMS

eszközök is, mint az 5S, 7 veszteség, Visual Factory.

Hogy konkrét példát említsék, az idei év kiemelt üzleti feladatai és célkitűzései közé tartoznak a készletszintek, valamint a selejt költségek csökkentése. Mindkét cél alapvető az EMS filozófiája szempontjából, és az 5S és 7 veszteség eszköztárai több ponton hangsúlyosan foglalkoznak a készletek, illetve a selejtek (minőség) kezelésével. Mivel az idei évben mintegy 15 százalékos hatékonyságot kell elérnünk a selejtköltségeink csökkentése terén, ezért magam részéről elsősorban erre a területre koncentráltam a napi munkámban év eleje óta, és fontosnak tartottam, hogy aktívan részt vegyek egy selejtsökkentést célzó Continuous Improvement Projektben, együttműködve a termelési,

minőségbiztosítási és mérnök kollégákkal. A projekt során fontosnak tartottam, hogy felelevenítsem a korábban megszerzett EMS ismereteimet, és kihasználtam az alkalmat, hogy vizsgát tegyek. A projektben való részvétel pedig hozzásegített, hogy a gyakorlati tapasztalatokon keresztül ne csak ismerjem, de még inkább megértsem az EMS lényegét.

Külön öröm számomra, hogy a CIP-hez csatlakozott új kolléganőnk, Pál Emese is, aki időközben szintén megszerezte a sárga minősítést. Saját tanulásommal egyidőben igyekeztem segíteni az ő felkészülését is.

Mivel a CIP számottevő megtakarítást ígér, ezért nagyon örülök, hogy az operatív napi feladataim mellett időt szakítottam erre a fejlesztésre, és igyekszem a jövőben is a saját szakmai tapasztalataimat szinkronba hozni az EMS filozófiájával, és a saját eszközeimmel segíteni közös céljaink elérését. Remélem, hogy ezt a szándékomat még a harmadik Electroluxos évfordulóm előtt egy zöld minősítés kritériumainak teljesítésével is meg tudom majd erősíteni.

## EMS Logisztikai CIP projekt (Continuous Improvement Project) a nyíregyházi hűtőszekrénygyár alapanyag raktárában

Első alkalommal került megrendezésre az EMS logisztikai CIP projekt az Electrolux nyíregyházi hűtőszekrénygyár alapanyag raktárában július 24 és 27 között. A projekt célterülete a „Biztonság” volt. A CIP-en 8 raktári dolgozó vett részt, akik ezt követően sikeres vizsgát tettek a sárga minősítés megszerzéséért. Az oktatást Győri Krisztián raktárvezető és Bakucz Sándor logisztikai projektvezető / logisztikai Change Agent vezette.



Szentpéteri Ferenc a jászberényi hűtőszekrény-, és fagyasztóládagyár igazgatója nyilatkozik az EMS-ről és annak hatásairól a gyártásra.



# Az EMS a mindennapi munkánk része kell legyen...

## Milyen volt a gyár az EMS előtt és milyen most?

Az EMS nélkül a jászberényi hűtőszekrény-, és fagyasztóládagyár nem tudta volna hozni azokat, eredményeket, amit a növekvő igényre való tekintettel elvárunk tőlünk. Így viszont számottevő fejlődést tudtunk elérni a minőségben, költségben és kiszállítási megbízhatóságban, és a biztonsággal is kiemelten foglalkoztunk. A „not-right-first-time” lecsökkent (a minőség hibák miatti javítások száma) 77 000 ppm-ről 39 000 ppm-re és a service call rate a hűtőszekrényeknél és fagyasztóládáknál egyformán 2,3 százalék.

Növeltük a gyártási megbízhatóságunkat habár a gyártásunk komplexitása mind alapmodell mind design variáció (PNC) szinten nagymértékben megnövekedett. Számokban: a gyártási megbízhatóságunk (DSA) 92 százalék, a kiszállítási megbízhatóságunk (DIP) 91,5 százalék (ez 6 százalékkal több, mint a 85 százalékos célunk). A termelékenységünk 7 százalék – 12 százalékkal növekedett az elmúlt években. Az alapanyag és alkatrész készlet szintet 18 napra tervezzük lecsökkenteni 2009 végére, összehasonlítva a 2008-ban elért 26 napos készlet szinttel.

Megemlítenék egy jó példát miszerint az EMS sikert és hatékonyságot hozott Jászberényben: a mi TT fagyasztószekrény fejlesztésünkkel foglalkozó csapatunkat választották az egyik BEST díj győztesének a 30 európai pályázó közül.

## Kérem, mutasson be egy jelentős példát az EMS eredményekre.

Az EMS lehetőséget biztosított, hogy 34 százalékkal növeljük a hatékonyságunkat a TT üzemi előszerelő területeken. A fagyasztóládagyárban átszerveztük a tető-gyártási területet, hogy szintén jelentősen növeljük a produktivitást. Valamint ugyanitt az új kondenzátor-projekt hozzájárult a költséghatékonysághoz és a piaci sikerekhez az A+ és A++ termékekkel, egész Európa szerte. A színes Kan-Ban technikát használjuk a csomagolószorón, amivel jelentősen csökkentettük a raktárkészletet az üzemben. Az EMS módszerek alkalmazása segítette a TT üzemben az új beépíthető (880 mm és „undercounter „modellek) termékcsalád gyártásindításában, ahol 12 alaptípust vezetünk be az európai piacokra rövid időn belül.

Az EMS elvekre és eszközökre kell alapoznunk, amikor az új előszerelő/szerelő szalagrészeket

indítunk be. Tehát a veszteségeket minimalizáljuk, a munkahelyeket biztonságossá és ergonomikussá tesszük és több figyelmet szenteltünk az operátorok képzésére. Elmondhatom, hogy a dolgozóink lelkesek és segítenek a megvalósításban, amely több sárga fokozat elérését, és a csoportvezetők zöld fokozat megszerzését eredményezte.

## Mi volt az EMS legnagyobb kihívása? Hogyan oldotta meg a nehézségeket?

A legnagyobb kihívás a munkakultúra megváltoztatása. Még mindig vannak, akik nem érzik teljesen az EMS fontosságát. Próbáljuk népszerűsíteni az EMS-t például oktatások, probléma megoldó csoportmunkák szervezésével, kiemelve az EMS fontosságát mindenki részére. Másik példa egy EMS sarok, ahol az alkalmazottak többet megtudhatnak az EMS-ről, egy számítógépes játékon keresztül, ahol különböző díjakkal is motiváljuk a legjobb válaszokat-adókat. Természetesen bevontuk a nem termelés területén dolgozó kollégákat is a folyamatba. Megtanulták az EMS fontosságát és elkezdtek használni az EMS eszközöket a munkaterületükön. Ez segítette nekik, hogy jobban tudják támogatni a termelési folyamatok hatékonyságát.

A Javasolj és Nyerj! program nagyon sikeres és folyamatosan kapunk ötleteket, fejlesztési javaslatokat az összes üzemből.

Szeretném kiemelni, hogy az EMS paraméterek fejlődésének köszönhetően lehetőségünk nyílt a múlt évben arra, hogy jelentős összeggel támogassunk egy hátrányos helyzetű iskolát az Electrolux Factory Foundation program keretén belül.

### **Ismer olyan személyt vagy projektet, amely méltóan illusztrálná az EMS-t a gyárban?**

Nagyon jó példa volt az EMS Olimpia projekt, ahol az 5 olimpiai karika a következőket szimbolizálta: biztonság, minőség, költség, kiszállítás és folyamatos fejlesztés, mint a legfontosabb EMS területek. Nagyon sok kollégánk vett részt a „játékban” az EMS eszközök és technikák megvalósításában a TT üzem II. szerelősorán és jelentős eredményeket ért el. Ez a projekt bekerült az európai „Best Practice Award” legjobb négy díjazottja közé.

### **Melyek a következő lépések EMS vonatkozásában a gyárban? Mit szeretne elérni? Miért szükségesek ezek a lépések?**

A következő lépés a gyári logisztikai folyamatok fejlesztésének felgyorsítása.

A 12 új beépíthető termék bevezetésével a TT üzem nagy kihívás elé néz. Az EMS logisztikai eszközöket tervezzük használni a termelés alkatrészekkel történő kiszolgálásában, például a standard csomagoló anyagok használata, valamint vonalkód leolvasó rendszerre ruházunk be a készletkezelés megkönnyítésére. Továbbá rövid időn belül beüzemeljük a „kisvonal” koncepciót, ami a TT üzemi szerelősorok munkahelyre történő anyagkikészítését fogja segíteni. Az 5D területek kijelölése már üzemenként megtörtént és fontos, hogy minél több terület szerezz meg és tartsa fenn ezt a minősítést. A fentiekén túl tervezzük, hogy minden vezető megszerezze a zöld minősítést. Ahhoz hogy ez megtörténjen, ki szeretnénk dolgozni egy standard motivációs csomagot, a folyamatos fejlesztés biztosítása érdekében és, hogy fenntartsuk az alkalmazottak érdeklődését.

### **Az EMS hatott Önre személyesen? Ha igen, hogyan?**

Az EMS sokat segített. Egy egyszerű példát említve: bevezettük a BPD (Üzleti Terv Megvalósítása) módszert így a megbeszéléseink strukturáltabb módon történnek. Az utóbbi 3 hónapban a rendszeres heti vezetői megbeszéléseken a BPD-t használva, cél és akció orientáltabban folynak a

megbeszéléseink. Jászberényben minden menedzser megszerezte a sárga és zöld minősítéseket, a termelési vezető pedig a kék minősítést.

### **Miért fontos bevonni az embereket az EMS-be? Hogyan motiválhatóak az emberek a változásra?**

Az EMS az annyira jó, amilyen jók mi vagyunk! Bennünket tükröz. A change agent-ek (Változásvezetők) egyedül nem képesek megoldani a problémákat, szükségünk van az összes dolgozóra, hogy a változások megvalósíthatóak, folyamatosak és fenntarthatóak legyenek. Közösen kell végrehajtani a fejlesztéseket. A Javasolj és Nyerj! program, a különböző területek fejlesztésére létrehozott CIP-ek, a különböző tréning és motivációs programok, a zöld és kék minősítéshez segítenek, hogy minden egyes dolgozót bevonjunk és végül az EMS ne egy külön program, hanem a minden napi munkánk állandó része legyen.



*Our Way to Excellence*

# Javasolj és Nyerj! program a nyíregyházi hűtőszekrénygyárban

A Javasolj és Nyerj! program legutóbbi díjazottjai augusztus 27-én vehették át okleveleiket Karácsonyi Gyula gyárigazgatótól és Tóth István termelésvezetőtől.

A nyíregyházi hűtőszekrénygyárban is tovább növekszik a program népszerűsége, júliusban minden eddiginél több - összesen 43 - javaslatot kellett elbírálni.

### **A legjobb javaslatok júniusban és júliusban:**

#### **Júniusban:**

**Biztonságfejlesztés kategóriában:** Bán Károly

**Minőségfejlesztés kategóriában:** Doviscsák Attila

**Folyamatfejlesztés kategóriában:** Tóth Károly

#### **Júliusban:**

**Biztonságfejlesztés kategóriában:** Szabó Krisztián

**Minőségfejlesztés kategóriában:** Ignéczi István

**Folyamatfejlesztés kategóriában:** Bán Károly



A munkahelyi balesetek mind a munkáltatónak, mind a munkavállalónak sok problémát okoznak. A dolgozó kiesik a munkából, míg a munkaadónak pótolni, helyettesíteni kell őt. Közös cél tehát, hogy a munkahelyi balesetet mindenki elkerülje.



## Kétszáz balesetmentes nap

Így gondolták ezt a III-as Üzem és a Daraboló-sajtoló Üzem vezetői és dolgozói is. Éppen ezért az év elején elhatározták, hogy nagyobb odafigyeléssel megpróbálják elkerülni az üzemi balesetek lehetőségét, s minél tovább nyújtani a balesetmentes napok számát. Ez eddig nagyon jól sikerült, hiszen augusztus 26-án a III-as Üzemben már a több mint 200. balesetmentes nap megünneplésére gyűltek össze.

- Óriási eredmény és siker, hogy már a 200. balesetmentes napot ünneplhetjük a III-as Üzemben és a Daraboló-sajtoló Üzemben. Gyárunkban nincs másik olyan üzemünk, amely ilyen teljesítménnyel büszkélkedhetne. Köszönet jár ezért mindenkinek, az üzemek dolgozóinak és vezetőinek is, mert ez közös eredmény, közös siker. Ez a két üzem jó példa minden üzemünk felé, hogy lehet még pontosabban, még figyelmesebben, az előírásokat betartva dolgozni. Arra kérek mindenkit, hogy a továbbiakban is így végezze munkáját, s növeljük a balesetmentes napok számát még tovább.

Egyben azt is kérem, ha bárkinek bármilyen ötlete, javaslata van, hogy még biztonságosabbá tegyük a gyártást, a munkavégzést, akkor tegye azt meg. A Javasolj és Nyerj! programban vagy közvetlenül a gyár vezetői felé, hogy intézkedhessünk – mondta Szentpéteri Ferenc, a jászberényi hűtőszekrény- és fagyasztóládagyárunk igazgatója ünnepi köszöntőjében, majd átadta a két üzem vezetőjének – Hajdú Attilának és Győri Jánosnak – a 200. balesetmentes nap alkalmából készült oklevelet. Az ünnepi köszöntőt követően a dolgozók állófogadáson vettek részt, s felvágták azt a nagy tortát is, amelyre a 200-as számot írták.

A többi üzemünkben több kisebb és jó néhány figyelmetlenség miatti üzemi baleset fordult már elő az idén, tudtuk meg Szentpéteri Ferencről. Azaz, nagyobb körültekintéssel csökkenthető az üzemi balesetek száma, ahogy az a III-as Üzemben és a Daraboló-sajtoló Üzemben is történik.

Mindkét üzemben szeretnék a lehető legtovább folytatni a balesetmentes időszakot, s akár az egy évet is elérni. Nagyon nagy eredmény, nagy siker lenne és egyben jó példa is mindenki számára!



A hűvös reggelt követően, ragyogó napsütés kényeztette a nyíregyházi hűtőszekrény-gyár Üzemi Tanácsa által szervezett dolgozói napra érkezett kollégákat augusztus 22-én, szombaton.



## Dolgozói nap az Üzemi Tanács szervezésében

A hagyományteremtő céllal szervezett szabadtéri rendezvényen több mint nyolcszázán vettek részt. Azok részére, akik nem tudták a helyszínt saját autójával elérni, a szervezők a megye több pontjáról különjáratú autóbuszokat indítottak.

A helyszín – Máriapócs 30 km-re fekszik Nyíregyházától – kiválasztásakor figyelembe vették, hogy sokszínű programot tudjanak biztosítani minden résztvevő számára. Legkorábban a horgászversenyen indulók kezdtek, ők reggel 6 órától hódolhattak szenvedélyüknek. A verseny 12 órakor zárult, győztese Ujj Tibor, aki egy 9,5 kilogrammos pontyot emelt ki a horgásztóból. A verseny első három helyezette értékes horgászfelszerelések birtokosa lett. Nyolc órától a bográcsok alatt pattogott a tűz, kilenc csapat indult a főzőversenyen, amelyhez a szervezők biztosították a tűzifát, illetve csapatonként 3-4 kg sertéshúst. Az elkészítendő étellek kapcsolatban semmilyen kikötés nem volt, minden csapat a kedvenc ételét főzhetette. A bírák dolga nem lehetett egyszerű, hiszen jobbnál-jobb bográcsos étek közül kellett kiválasztaniuk a három díjazottat. Ebben a versenyben végül a Puskás Lajos – Kovács Tamás duó chillis babja nyerte el a bírák tetszését. A páros nem először mérette meg magát hasonló versenyen, így ők már tapasztalt „bogrács-bűvészek”. A díjat – egy multifunkciós sütit – a jövőben biztosan nagy sikerrel használják majd. Akik nem indultak a főzőversenyen, az Üzemi Tanács jóvoltából a helyszínen felállított gulyáságúban tölt

babgulyást, illetve üdítőitalt fogyaszthattak el.

Kilenc órakor rajtolt a futball körmérkőzések sorozata, ahol 5 csapat mérkőzött meg egymással. A csapatok nem csak egymás ellen, de a nagy hősséggel is küzdöttek, kemény, de nem vére menő csaták után a dobogó felső fokára a HJUJJJ FC. állhatott fel. A csapat tagjai: Nagy (BIMBOSS) László csapatkapitány, Juhász (TOMAS) Tamás, Kis (KIS) László, Maximcsuk (MAXIMUS) Attila, Harakály (HARY) Csaba, Puskás (BIGSHOT) Lajos, Kórik (SANKÓ) Sándor, Balogh (T1000) Imre.

A csapat a díszserleg mellé kapott pezsgőt azonnal elfogyasztotta. A vándorserleget a gyárban kiállítják, és a jövő évi versenyen lesz újból kítűzött trófea.

Akik a versenyeken sem mint nézők, sem mint indulók nem vettek részt, élvezhették az egyéb programok nyújtotta kikapcsolódási lehetőségeket. A gyermekeknek felfújható vár és csúszda, valamint kisvonat állt rendelkezésükre, illetve a vállalkozó kedvű felnőttek kipróbálhatták, meddig bírják a rodeo-bika hátán. A nyugalmat kedvelők termásvízű medencében pihenhettek. Az ideiglenes színpadul szolgáló kamionplatón fellépett az Érpataki Asszonykórus, akik népdalokkal és popslágerek feldolgozásaival szórakoztatták hallgatóságukat, valamint nagy sikert aratott a Happy Five Band fellépése is. Kötélhúzó, zsákban-futó versenyen minden korosztály indulhatott, de felnőttek számára sörvívó versenyt is rendeztek. Ezek mellett nagy sikert

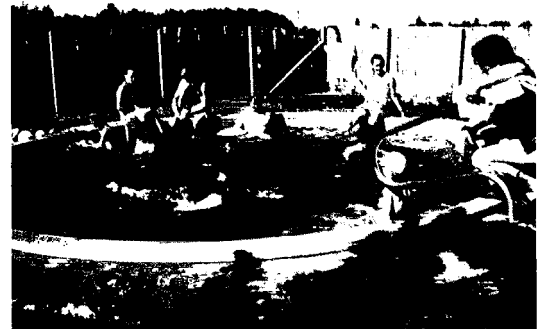

aratott a nyírbátori tűzoltók technikai bemutatója, amit - a hősségre való tekintettel - kiegészítettek egy csoportos „zuhanyzási” lehetőséggel, amit sokan kitörő lelkesedéssel fogadtak.

A szervezők ezúton köszönik a dolgozók aktív érdeklődését és részvételét, illetve a vezetőség és Karácsonyi Gyula gyárigazgató támogatását.

További köszönet illeti a Máriapócsi Polgármesteri Hivatalt és a helyi Horgászegyesületet, segítségükért és támogatásukért.

Az AEG-Electrolux „A világ éppen elég hangos!” című kampánya nyerte el a Cannes-i Arany Oroszlán 2009 Nemzetközi Reklám Fesztivál aranyérmét, a „Legjobb kültéri reklám” kategóriában.



# A csend hangján szólt az AEG-Electrolux Európában

Az AEG-Electrolux „A világ éppen elég hangos” elnevezésű kampánya több mint 22 000 reklám közül lett a Cannes-i Arany Oroszlán Nemzetközi Reklám Fesztivál idei legjobbjá. Az eseményt június 21-27. között rendezték meg Franciaországban.

Az AEG-Electrolux 2008-as reklámkampányának célja, hogy felhívja a figyelmet az egyre növekvő zajterhelésre, ami nap, mint nap éri az embereket. Öt európai nagyvárosban, Londonban, Madridban, Berlinben, Milánóban és Brüsszelben óriástáblákat helyeztek ki, amelyeken hatalmas számok mutatták az aktuális zajszintet. A kampányhoz tartozó honlapon a látogatók összehasonlíthatták az öt város zajszintjét, illetve további információkat tudhattak meg a zaj egészségkárosító hatásairól, valamint egy

nyereményjátékban is részt vehettek. Az AEG-Electrolux a kampány mellett, kézzelfogható megoldásokkal is segíti vásárlóit a mindennapos zajterhelés csökkentésében. Új konyhai és fürdőszobai készülékei a piac legcsendesebb modelljei közé tartoznak. Így az emberek tudatosan dönthetnek arról, hogy mennyire engedik be a zajt otthonukba.

A reklámfesztiválra összesen 11 kategóriában érkeztek pályaművek, többek közt reklámfilm, nyomtatott reklám, kültéri reklám, dizájn, rádió reklám, public relations kategóriákban. A pályázatok elbírálásánál a szakértőkből álló zsűri figyelembe vette a kreativitást, az ötlet eredetiségét és kivitelezését. A győztesek, így az AEG-Electrolux is, egy Oroszlán trófeával térhettek haza.

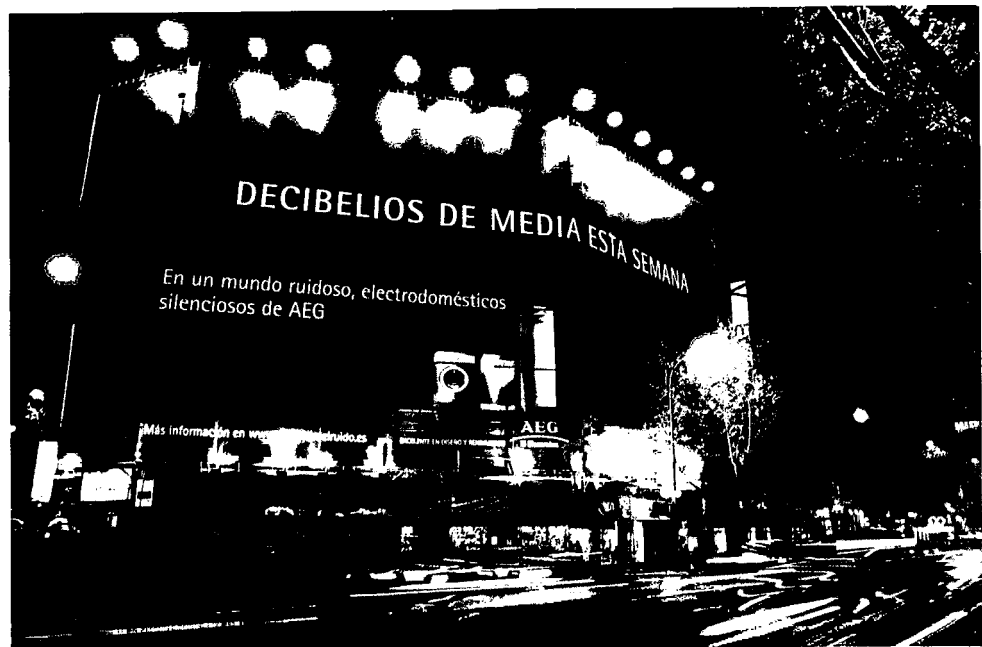
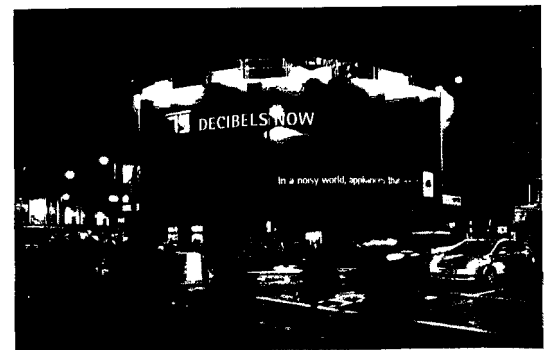

# Mesterhármassal indít az AEG-Electrolux az A++ energiasztályban

Az új AEG-Electrolux, A++ energiasztályú hűtőszekrények 45 százalékkal kevesebb energiát fogyasztanak, mint az A energia besorolású készülékek. A három új modellt minimalista, elegáns külső jellemzi.

Három új, alacsony energiafogyasztású hűtőszekrényel jelent meg a piacon az AEG-Electrolux. A márka termékválasztékában ezek az első A++ energiasztályba tartozó készülékek. Az új modellek energiafogyasztása 45 százalékkal alacsonyabb, mint az A

energiasztályba tartozó hűtőszekrényeké.

Az AEG-Electrolux készülékeit stílusos, letisztult elegancia jellemzi. A hűtőajtók megújult, enyhén szögletes vonalvezetése esztétikus dizájnt kölcsönöz a felsőkategóriás modelleknek, így egy modern vagy klasszikus stílusú konyhának is méltó dísze lehet.

Az új kombi modellek közül kettő alulfagyasztós egy pedig felülfagyasztós. Az alulfagyasztós hűtők inox és fehér kivitelben készültek, míg a felülfagyasztós modell nemesacél borítást kapott. Mindegyik hűtőszekrényt ujjenyomatmentes bevonattal látták el, így hosszú ideig feltelmentes marad felületük. Mindegyik készülék rendkívül csendesen működik, ami azért fontos, mert a hűtők a nap 24 órájában mennek. Így nincs egy állandó monoton bűgás a lakásban.

- Az inox kivitelű, alulfagyasztós hűtőszekrény (S70368KG) 139 900, ugyanez a termék fehér színben (S70360KG) 134 900, a felülfagyasztós modell (S60247DT4) pedig 99 900 forint ajánlott fogyasztói áron vásárolható meg az üzletekben.

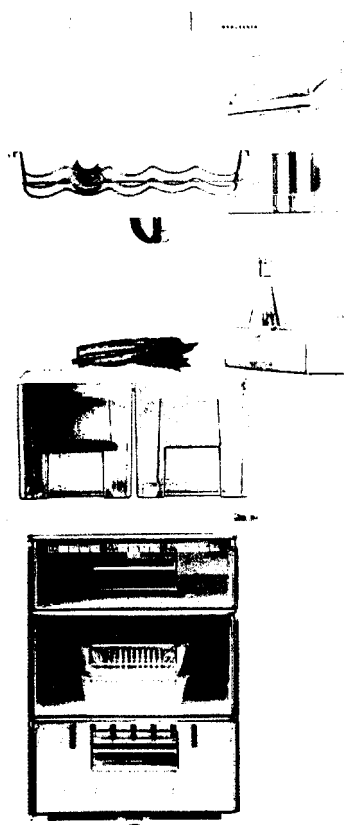
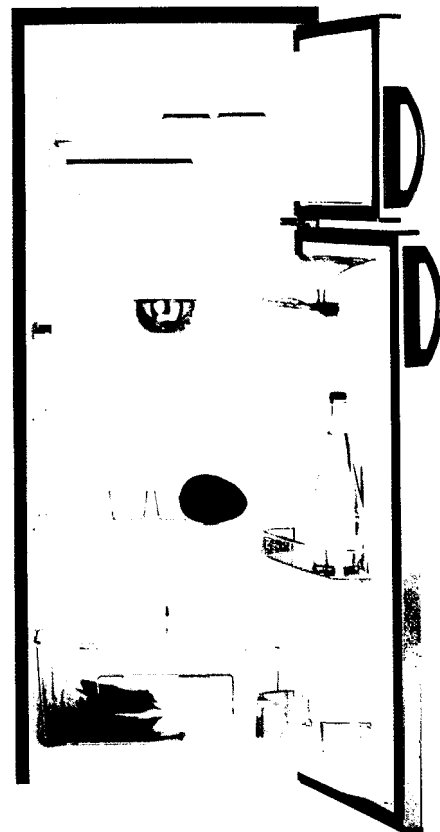

# Az Electrolux bemutatja futurisztikus design koncepcióit

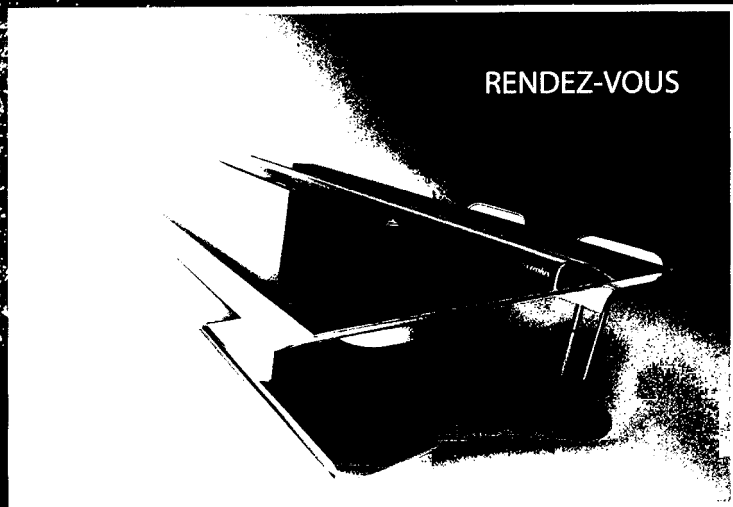

Interaktív energiaasztallal és művészeti alkotásnak tetsző mini konyhával válaszol az Electrolux a fogyasztói trendek változására. Az Electrolux design csapata megtervezte a jövő háztartásának ultramodern készülékeit.

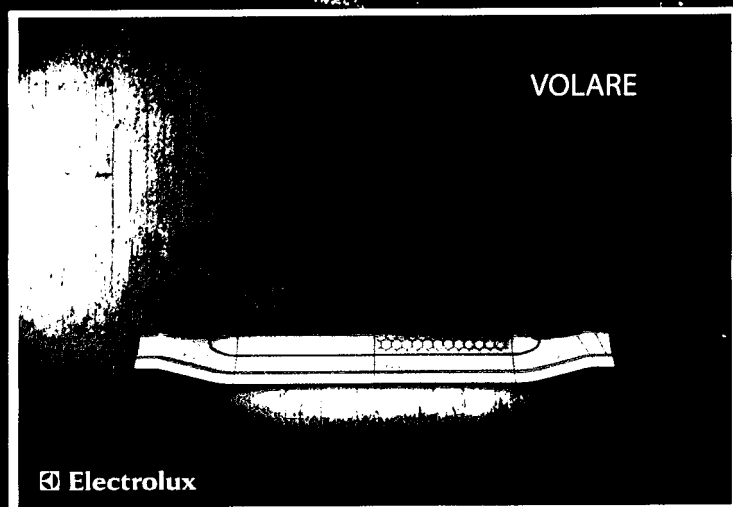

Az Electrolux a GfK Roper Consulting piackutató céggel együttműködve feltérképezte azon trendeket, amelyek hatással lesznek a fogyasztók lakberendezési és életviteli szokásaira az elkövetkezendő években. A kutatás szerint, az emberek nem kedvelik, ha szokásaiknak, napi rutinjuknak a tér és idő határt szab, ezért kap a következő időszakban a multifunkcionalitás kulcsfontosságú szerepet.

A kutatás szerint a konyha már nem csak a főzés és étkezés, hanem a társasági élet, és szórakozás helyszíne is. A főzés a baráti összejövetelek szerves része, ezért a fogyasztók elvárásai is a minőségi, gyors és könnyű megoldások irányába változnak. A jövőben előtérbe kerülnek majd a professzionális, komplex és egyénre szabott megoldások. A funkcionalitás mellett azonban a design szerepe továbbra is kiemelkedő marad.

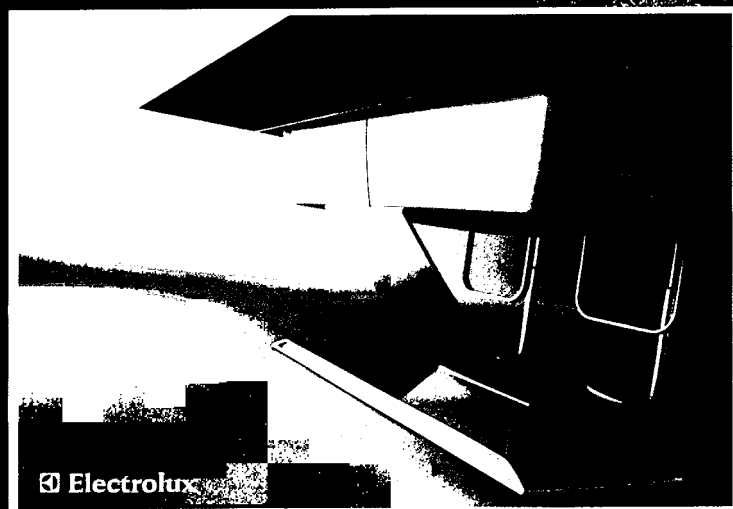

A kutatás eredményeire reagálva az Electrolux design csapata megtervezte a Rendez-vous (randevú) és Volare (szárnyalás) névre keresztelt két koncepcióterméket. A Rendez-vous asztal tervezésekor a cél az volt, hogy a munkapultnál alkotó házigazda, a



vacsora elkészítése közben is részt vehessen a társasági életben.

A csapatépítő fantáziatermék egy interaktív energiaközpont is egyben, mely vezeték nélkül működteti a hozzá csatlakoztatott készülékeket. Sík felülete alkalmas főzésre, illetve telefon töltésére is. Az asztal alsó részében moduláris fiókok találhatóak, melyek helyettesíthetők hűtőszekrényvel, vagy bármilyen szükséges háztartási készülékkel. A

Rendez-vous egyben egy virtuális séf szerepét is betölti, ami a szakácsot instrukciókkal látja el főzés közben. Miután az étel elkészült, a vendégek elfogyasztják vacsorájukat a készülék kerámia felületén, ami az indukciós technológiának köszönhetően nem melegszik fel főzés közben.

Az Electrolux dizájnerei a kisebb otthonok szűkös konyháira is gondoltak, amikor megtervezték a Volare nevű modellt. A falra rögzíthető koncepciótermék egy mini konyha funkcióját látja el, hiszen egyszerre alkalmas főzésre, sütésre, poharak tárolására, jégkocka vagy akár forró italok készítésére. A készülék érintőgombos vezérlőpanelről irányítható, a beépített főzőlap pedig le vagy felhajtható annak függvényében, hogy éppen akarnak-e rajta főzni. Használaton kívül a Volare egy esztétikus és modern műalkotásként is megállja helyét.

A jövő készülékeit az Electrolux - világszerte 150 főt foglalkoztató - design csapata álmodta meg, Henrik Otto, a globális formatervezési részleg elnökének vezetésével. A dizájnerek feladata a mindennapokban olyan háztartási készülékek megtervezése, melyek kellően tükrözik az Electrolux holisztikus design filozófiáját. Az átgondolt design a koncepciótermékek esetében is a minden igényt kielégítő funkcionalitásból és a minimalista külsőben mutatkozik meg.

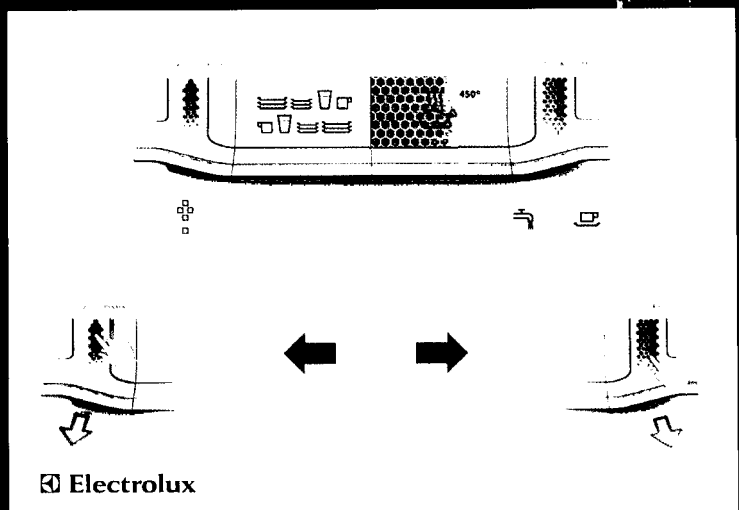
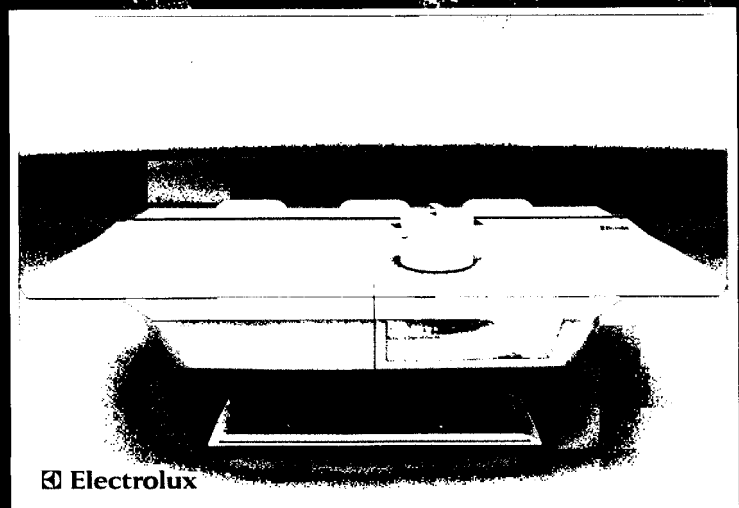
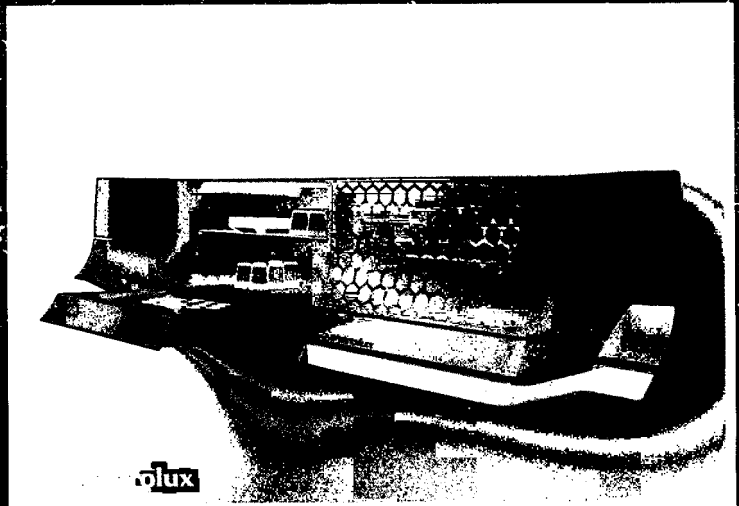

# A méret a lényeg?

Attól függ, hogy miről beszélünk. Akkor biztosan nem, ha az Electrolux kompakt mosogatógépéről van szó.

A gépet úgy tervezték, hogy kis lakások apró konyhájában is elférjen. Vagyis pont a te garzonodba való! Sőt, ha belegondolsz, rájössz, hogy szinte nélkülözhetetlen darabja otthonodnak! A kompakt mosogatógépnek könnyen megtalálod a helyét a konyhapulton, vagy a mosogató tálca alatt a szekrényben, hiszen pont fele akkora, mint egy hagyományos nagyméretű készülék.

Képzeld el, hogy vacsora, bor, gyertyafény és lágy zene mellett múlatjátok az időt pároddal.

A folytatásba egyszerűen nem illik bele a mosogatás. De ha van egy apró kompaktod, néhány perc alatt belepakolsz, és már csak egymásra kell figyelnetek a továbbiakban. A kis masina egy csajos estén is segítségedre lehet, hiszen egyszerre akár 6 terítéket is el tudsz vele mosogatni.

A kompakt mosogatógéppel tehát összekötheted a kellemest a hasznossal. Értékes időt takaríthatsz meg, ha rábízod a piszkos munkát, felszabaduló idődben pedig azzal foglalkozhatsz, amivel igazán szeretnél. És hogy akkor számít-e a méret, az már csak rád tartozik!

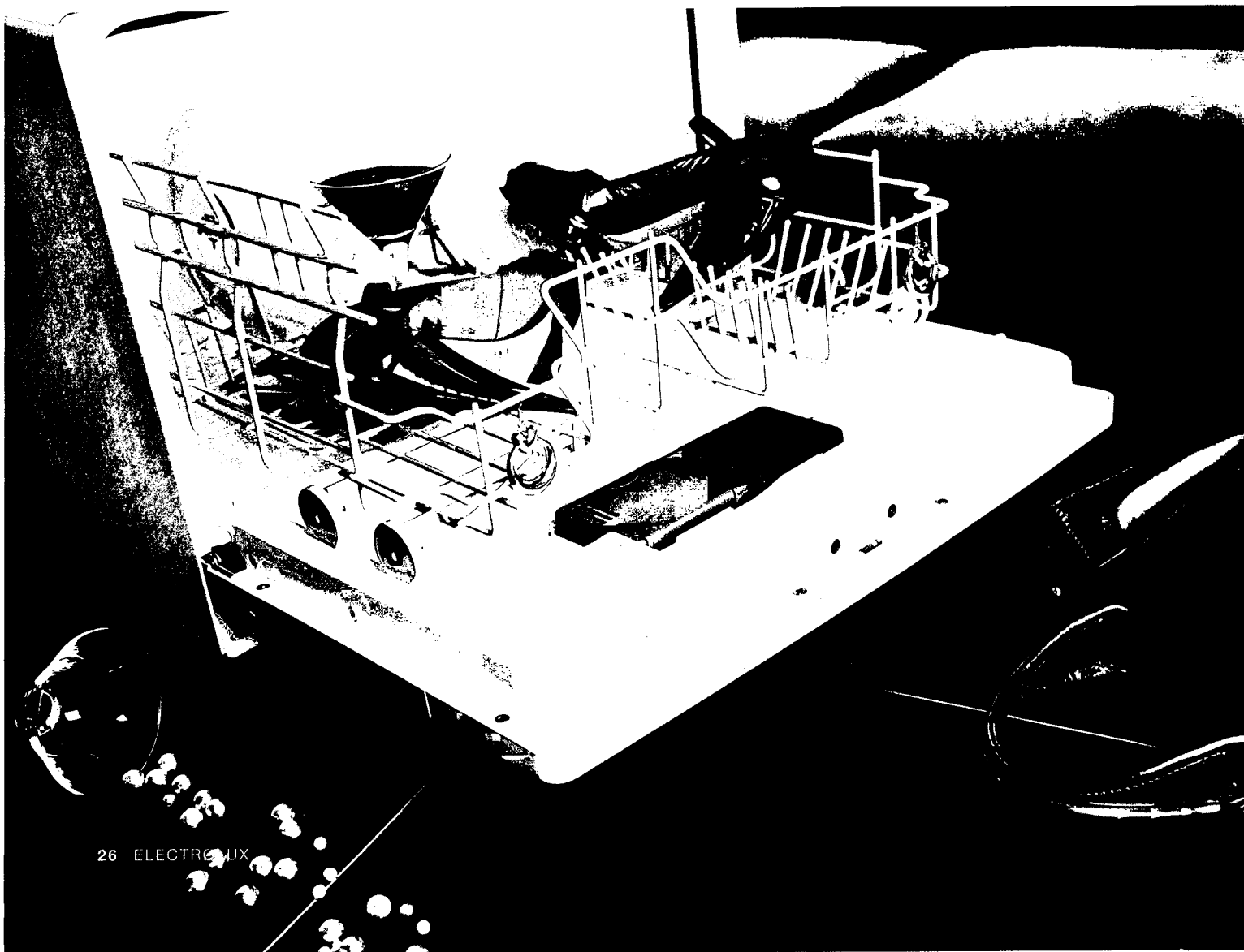

# Másodosztályú termékek folyamatos értékesítése az Electrolux nyíregyházi hűtőszekrénygyárában

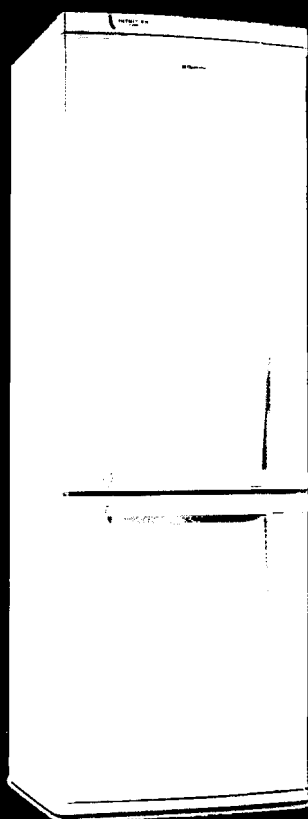

Az Electrolux nyíregyházi hűtőszekrénygyárának vezetése új folyamatot vezetett be a másodosztályú hűtőszekrények folyamatos értékesítésére.

A korábban havonta történő vásárlási lehetőséggel ellentétben, mostantól az Electroluxnál dolgozó minden kolléga bármikor vásárolhat a készleten lévő másodosztályú hűtőkészülékek közül. A vételár megfizetése banki átutalással történik, és a tranzakcióról szóló bizonylat bemutatásakor a készülék azonnal elvihető. Természetesen a jászberényi és budapesti kollégák továbbra is a Jászberényben található Háztartástechnika Kft.-nél vehetik át a megvásárolt készüléket készpénzes kifizetés esetén.

Az Electroluxnál dolgozó kolléga egy alkalommal maximum három készüléket vásárolhat. Mivel ezek másodosztályú készülékek, így kisebb esztétikai hibák előfordulhatnak. Egy év működési garancia vonatkozik a megvásárolt készülékekre.

A megvásárolható termékek aktuális árlistája Molnár Mariannál elérhető, aki segíteni tud abban, hogy van-e a készleten a kért készülék. Az értékesítéssel kapcsolatos adminisztrációt is Molnár Mariann raktári adminisztrátor végzi Nyíregyházán. Telefonszáma: +36 42 594 806

Bővebb információ: Balog Imre  
(imre.balog@electrolux.hu)



# XXII. Háztartási Készülék Szeminárium

A Gépipari Tudományos Egyesület Háztartási Gépek Szakosztálya 2009. október 28-án és 29-én a jászberényi Déryné Múvelődési Központ dísztermében rendezi meg a XXII. Háztartási Készülék Szemináriumot.

**A szeminárium témája: A globális válság hatásai a készülék és alkatrészgyártókra. Hogyan kerülhetünk ki a gazdasági recesszióból?**

#### A tervezett témakörök:

1. A válság globális és hazai okai.
2. Nemzetközi és hazai pénzügyi, gazdasági környezet.
3. Uniós és kormányzati támogatások a gazdasági válság kezelésére.
4. Kutatás-fejlesztés mint hatékony eszköze a recesszióból való kilábalásnak.
5. Háztartási készülékek kutatás-fejlesztési együttműködése.
6. Fejlesztési programok, a gazdasági válságból történő kitörés érdekében.

7. Készülék-és alkatrészgyártók együttműködésének fejlesztése pénzügyi, termék- és technológiafejlesztési, valamint a logisztika területén.
8. Innovatív technológiák, szabadalmak kidolgozása tudásközpontú együttműködés.
9. Közös laboratóriumi projektek késztermék- és alkatrészgyártók között.
10. Magas fokú célorientált szakmai képzés, szakmunkás, technikus és mérnöki szinten.
11. Egyetemi kutató helyek bevonása az új gyártmányok és technológiák bevezetésében.
12. Környezetbarát konstrukciók, technológiák közös fejlesztése.

A szeminárium részvételi díja: 25.000 Ft + áfa, amely tartalmazza a szervezés, kiadvány, terembéretek, fogadás, étkezés, költségeit. A szállás díját a szállodában kell kifizetni. A jelentkezési lap beérkezése után számlát és részletes programot küldünk. A jelentkezés a számla kiegyenlítésével realizálódik!

A GTE akkreditált oktatási jogosítvánnyal rendelkezik, a szeminárium továbbképzés jellegű, így a részvételi díj a szakképzési alapról fizethető. Jelentkezés a helyi e-gate-ről letölthető jelentkezési lappal.

További információ: Kuzén Zoltán,  
e-mail: zoltan.kuzen@electrolux.hu,

## Változás a vállalat foglalkozás-egészségügyi szolgáltatásában

Idén szeptember elsejétől változás történt a vállalat foglalkozás-egészségügyi szolgáltatásában. Az Electrolux Lehel Kft. megpályáztatta a jászberényi és budapesti telephely foglalkozás-egészségügyi tevékenységének vállalkozás formában történő ellátását.

A pályázatot Dr.Tornai és Társai Kft. nyerte, akinek képviseletében Dr. Nagy Ida főorvosnő látja el a foglalkozás-egészségügyi tevékenységet 2009. szeptember elsejétől. A doktornő elérhetősége továbbra is 6282-es mellék, míg az asszisztens a 6191-es melléken hívható.

**A vállalat vezetése ezúton is köszöni Beniczkiné Dr. Szabó Erzsébet üzemi főorvos asszonynak kitartó munkáját, amivel hozzájárult a vállalt sikeres működéséhez.**



2009. november-december  
XLIV. évf., 11. szám

# Electrolux

ág



*Thinking of you*

 **Electrolux**

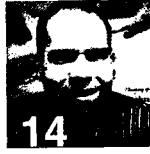
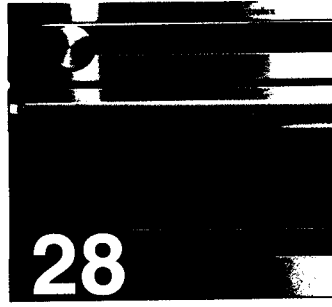
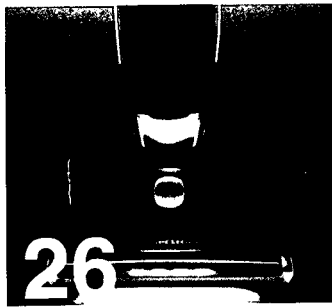

## Kellemes ünnepeket!

Még néhány nap és a 2009-es esztendőt búcsúztatjuk. Egy olyan évet, amely sok kihívást jelentett számunkra. Egy olyan évet, amikor a gazdasági nehézségek ellenére is pozitív eredményeket értünk el, mind a termelés volumenét, mind az árbevételt tekintve. Egy olyan évet, amelyben megőriztük vezető szerepünket a megye gazdasági életében, s továbbra is a legnagyobb munkaadók vagyunk a térségben. Egy olyan évet, amikor az Electrolux Csoporton belül továbbra is stratégiai szerepet élvezünk.



A sikerhez elengedhetetlen volt, hogy mindenki tudásának legjavát nyújtsa saját munkaterületén, ám ez még önmagában nem elegendő. Csak egy jól szervezett, jól együttműködő csapat lehet igazán sikeres a mai világban, amikor a verseny a piacon soha nem tapasztalt méretet öltött. Örömmel mondhatom, hogy az Electrolux Csoport magyarországi érdekeltségei Jászberényben, Nyíregyházán és Budapesten is kiemelkedő eredményeket értek el. Akkor, amikor megköszönöm vállalatunk valamennyi dolgozójának idej munkáját, egyben kellemes karácsonyi ünnepeket és sikerekben gazdag boldog új évet is kívánok. Használják ki az év végi szünetet, pihenjék ki magukat és töltsenek a lehető legtöbb időt szeretteik körében. Készüljenek fel a következő, 2010-es esztendőre, amely legalább olyan kihívásokkal teli lesz, mint volt az idej.

- Rangos szakmai elismerés a jászberényi csomagolásfejlesztő csapatnak 3
- 50 éves a magyar hűtőszekrénygyártás „Arccal a hűtőszekrény felé!” 4
- Fókuszban az energiatakarékos termékek 6
- Hatékony válságkezelés: fejlesztés és költségcsökkentés 8
- Electrolux a BME Termékmenedzsment kurzusán 10
- EMS, amely megváltoztatta a porszívógyártást 11
- Megbízhatóság a termékek, emberek és a munka területén... 12
- Fókuszterület: az év végére megnövekedett vevői igények kielégítése 14
- Javasolj és Nyerj! program tizedik díjátadója a porszívógyárban 17
- Sárga minősítések átadása 18
- EMS élménybeszámoló 18
- Sárga és zöld minősítő díjátadó 19
- Újabb 5D minősítés a jászberényi hűtő-, és fagyasztóládagyárban 19
- EMS zöld minősítések átadása a nyíregyházi hűtőszekrénygyárban 20
- Díjátadások Nyíregyházán 20
- Az első 5D terület Nyíregyházán 20
- Mesevilágot vitt az Electrolux a Jósa András Oktatókórház életébe 21
- Asztali számítógépek és laptopok folyamatos cseréje vállalatunknál 22
- Siker Belgiumban 23
- Háztartási- és szórakoztató elektronikai készülékek kiállításán (IFA-n) az Electrolux 23
- Új célok előtt az Electrolux környezetvédelmi programja 24
- Még több frissesség az Electrolux hűtőkől 25
- Ergorapido - a funkcionális design élő példája 26
- Teljes gőzzel az egészségért 28
- Programajánló 29
- Bayer a férfiak egészségéért 30
- Legyőztük a Lego csapatát 30
- Ízletes szponzoráció 30
- Másodosztályú hűtőszekrények értékesítése 31

*Kellemes karácsonyi ünnepeket és sikerekben gazdag, boldog új évet kívánok az Electrolux Lehel Kft. valamennyi munkatársa és szerettei számára!*

*J. Takács*  
Takács János  
vezérigazgató

Az Electrolux magyarországi cégeinek lapja **Felelős szerkesztő:** Fekete Zsanett **A szerkesztőbizottság címe:** 5101 Jászberény, Pf. 64, Electrolux Lehel Kft. **Kiadja:** Electrolux Lehel Kft. **Felelős kiadó:** Takács János vezérigazgató  
**Grafikai tervezés, nyomtatás:** boommédia Kft. **Eng. sz.:** III/UHV/130/Szo/1978

# Rangos szakmai elismerés a jászberényi csomagolásfejlesztő csapatnak

Az Electrolux jászberényi csomagolásfejlesztő csapata rangos szakmai elismerést kapott az elmúlt hónapban, az általuk kifejlesztett beépíthető hűtő- és fagyasztókészülékek csomagolásáért.

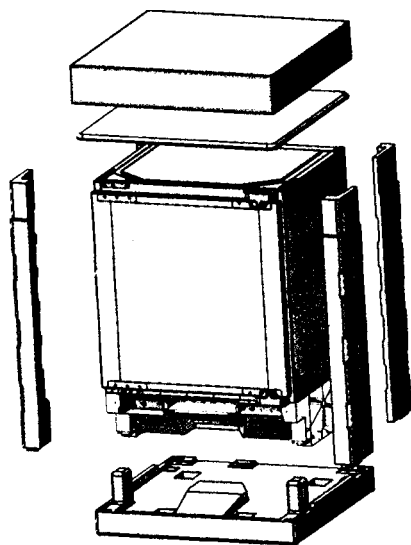

A Csomagolási és Anyagmozgatási Országos Szövetség (CSAOSZ) által meghirdetett 26. HUNGAROPACK Magyar Csomagolási Versenyre 33 szervezettől 61 nevezés érkezett. A szakértőkből, a különdíjat felajánló minisztériumok, szakmai szövetségek és a szaksajtó képviselőiből álló zsűri az előzetesen meghirdetett bírálati szempontok alapján, pontozásos értékeléssel választotta ki a nyerteseket.

**Az Electrolux Lehel Kft. beépíthető (Door on Door és Slide Door) hűtő- és fagyasztókészülékek családlevő**

**szállítási, fogyasztói csomagolása a 2009. évi Magyar Csomagolási Versenyen HUNGAROPACK 2009 díjat nyert.**

A díjjal pedig jogot szerzett arra, hogy részt vegyen a világ csomagolási versenyén.

A Csomagolási Világszervezet, a World Packaging Organization, amelyet 1968-ban alapítottak, 1970 óta rendez meg minden évben a csomagolási világversenyt. A nevezés feltétele a nemzeti csomagolási versenyen elért helyezés. A WPO 1970 óta díjazza a világ csomagolási technikáit több kategóriában.

A csomagolás kifejlesztésében Jászberényből az alábbi kollégák vettek részt:

Kövesdi Krisztián, Szép Zoltán és Molnár Miklós

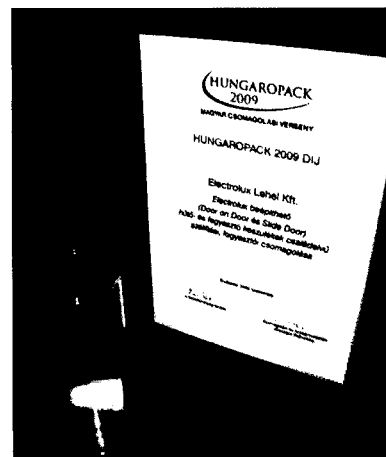

Az 1950-es évek közepén, amikor a „fényes szelek” helyett már enyhébb szellők kezdtek el lengedezni a honi politikai és közéletben, a szocialista iparirányítás vezetői felismerték, hogy a magyar dolgozó néptömegek nélkülözik a nyugaton már egyre hétköznapiabbá váló háztartási készüléket, a hűtőszekrényt.

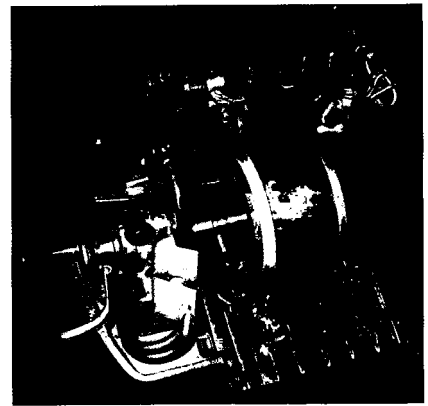

## 50 éves a magyar hűtőszekrénygyártás „Arccal a hűtőszekrény felé!”

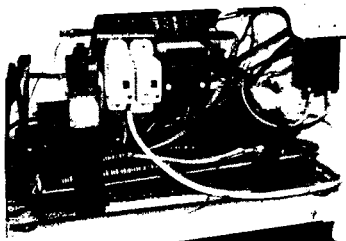
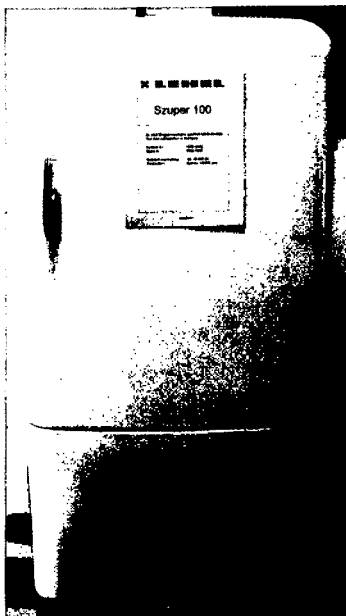

A csökkenő hadimegrendelések megteremtették a szükséges kapacitást is, s így a mosonmagyaróvári MOFÉM-et megbízták a motorkompresszorok gyártásának elindításával, a jászberényi Fémnyomó és Lemezárugyártat pedig a szükséges további alkatrészek kifejlesztésével. 1957 végére el is készült a Super-100-as prototípusa, s 1958 során - épp 50 éve, Magyarországon először - megkezdődött egy alföldi mezővárosban, Jászberényben a háztartási hűtőszekrények sorozatgyártása.

A fejlesztéshez szükséges előtanulmányokat - természetesen - az orosz ZIL gyárban végezték, de a készülék soha nem készült volna el a magyar mérnökök ötletessége, kreativitása nélkül. Álljon is itt a teljesség igénye nélkül néhányuk neve: az alapkonceptiót László Károly főmérnök szállította, két fiatal szakember, Árvai Mihály a prototípus megalkotásában, Pápai Gyula a gyártás elindításában vállalt oroszlánrészt, a kompresszor jórészt Törösvári István munkája, de a hozzá tartozó betéthüvely kialakítása id. Gaál Ferenc ötletességét dicséri. Valóban dicséri, ugyanis rendkívül tartós, időtálló berendezést sikerült alkotniuk - a cikkben szereplő fotók egy 48 (!!!) éven keresztül üzemelő, még az eredeti gyári főbb alkatrészekkel ellátott készülékről készültek.

### A szekrényttest

Az eléggé robusztus kialakítású (több mint 80 kg-os!) hűtőszekrény 1200 x

600 x 600 mm-es befoglaló méreteihez kb. 85 literes hűtőtér és egy 6 literes mélyhűtőrekesz tartozott. A készülék egy lemezházból állt, melybe a hőszigetelést külön elemekből, utólag szerelték bele. A nylon fóliába burkolt „iporka” párnák, amelyeket a belsőkamra és a köpeny közé építettek be, jó szigetelők voltak ugyan, de hosszabb távon a nem túl jó vízzáróság miatt kialakuló hőhidak sajnos rontottak a hűtés hatásfokán.

A kilincs még magán viseli az autókilincsek formajegyeit, meglehetősen komplex szerkezet volt, több mint 20 elemből állt. Mivel ez a konstrukció csak kívülről volt nyitható, az esetleges balesetek elkerülése végett később ezt váltotta fel a máig használatos mágneses tömítőprofil.

### A hűtőszekrény szíve

A hűtőszekrény alsó részén elől található félhermetikus kompresszor a "HÜK1" típusjelet viselte. Ez egy angol gép alapján készült, azzal a specialitással, hogy mivel akkoriban freon-álló lakkot még nem lehetett beszerezni, ún. "betéthüvelyes" kialakítású lett. Ez azt jelenti, hogy az állórészt a forgórésztől egy jól átmágnesezhető "permalloy" anyagból készült vékony hüvely választja el. Az egyhengeres forgattyús hajtóművel ellátott kompresszort egy kétpólusú aszinkronmotor hajtotta, s a fekvő helyzet miatt az olajozás is jól megoldható. A hűtőközeg természetesen R12. A Műegyetemen még mindig



megtalálható metszeti mintán remekül látható a felépítése, a csavarokkal sűrűn összefogatott két részből álló ház, az állórész bordázott hűtése, a kiöntött kalickás forgórész és az őt körülvevő betéthüvely, a forgórészen található forgattyús mechanizmus, sőt még az olajszivattyú is. A szívóoldali hangtompító sárga színűre festett, a túloldalán, a képen nem láthatóan található a nyomóoldali párja is.

A félhermetikus kivitel nagy előnye az, hogy a motor állórész leégése esetén a ház a csavarokkal szétszedhető, s a tekercselés a hűtőkör megbontása nélkül cserélhető.

### A villamoselemek és a hűtőkör

Az alkalmazott MK 058 K5,2 indítórelé még egy motorvédelem nélküli kivitel. Ezt két kismegszakító pótolta, az egyik indulási késedelem esetén védte a motort, a másik pedig egyszerű túláramvédő volt. A kompresszortérben még egy csengőreduktor is

található, amely a belső világításhoz szolgált és érintésvédelmi okokból alkalmazták.

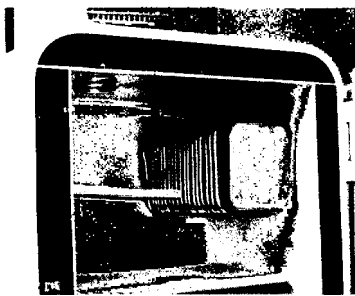

A Szuper 100-as szekrénynek egyik érdekessége az alulra beépített kondenzátor. A konstruktőr az akkor újdonságnak számító és sokat propagált Heller-Forgó

kondenzátor egy "mikrobordás" elemét építette be, de különösebb szellőzés biztosítása nélkül – a további konstrukcióknál ezen a megoldáson változtattak is.

A felületkezelt és a mélyhűtőre hajtott rézcsőből készült elpárolgató felett található a Közlekedési és Mérőműszerek Gyára által készített csőmembrános hőmérséklet szabályozó. A későbbiek során ezt az alkatrészt már külföldről szereztek be. A világításkapcsoló a tetőrészben elhelyezett nyomógombos kapcsoló volt.

### Egy legenda születik

A készülékből 1960-ig mintegy 8000 db-ot készítettek, s a viszonylag magas, 6300 Ft-os ára ellenére egyértelműen kedvező fogadtatásra talált. Tovább folyt tehát a fejlesztő munka, s még ugyanabban az évben megszületett egy új, immár teljesen saját konstrukciójú készülék, a Lehel K100-as, a Lehel család első tagja. A további sikerek hatására pedig 1964-ben a jászberényi, budapesti és sárvári hűtőgépgyárak összevonásából létrejött a szocialista magyar ipar egyik legemblematisabb vállalata, a LEHEL Hűtőgépgyár, Jászberény – s innen már azt hiszem mindenki tudja a folytatást... Kis hazánkban a hűtőszekrény hamarosan szimbólummá vált, egy történelmi korszak (fridsiderszocializmus) jelképévé – azt hiszem, ezt kevés más háztartási készülék mondhatja el magáról. Talán nem túl sportszerű, de mindenképpen érdekes összevetni ezt a készüléket egy jelenleg is gyártott, hasonló jellegű jászberényi egycsillagos hűtőszekrényvel. Az „unoka” 43%-kal kisebb, 67%-kal könnyebb, s mégis 50%-kal (!) több áru fér bele, a fogyasztása pedig mindössze 20%-a (!!!) mint most a „nagyapának”. Igaz, közben eltelt fél évszázad, de ki tudja, a jelenlegi készülékek közül találunk-e majd egyet is működésképesen 2058-ban egy hasonló vizsgálat elvégzéséhez?....

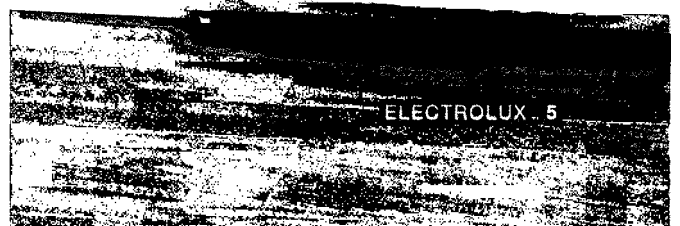
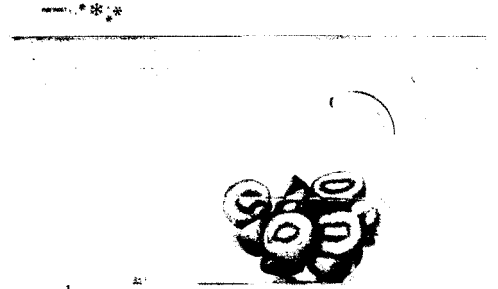

Előző lapszámunkban megismerhették a dél-európai régió vezetőjét és terveit. Most folytatva a régiók bemutatását "átutazunk" Európa középső régiójába és bemutatjuk Stefan Löb-öt, aki öt jelentős országot fog össze és irányít (Németország, Belgium, Hollandia, Luxemburg, Svájc)

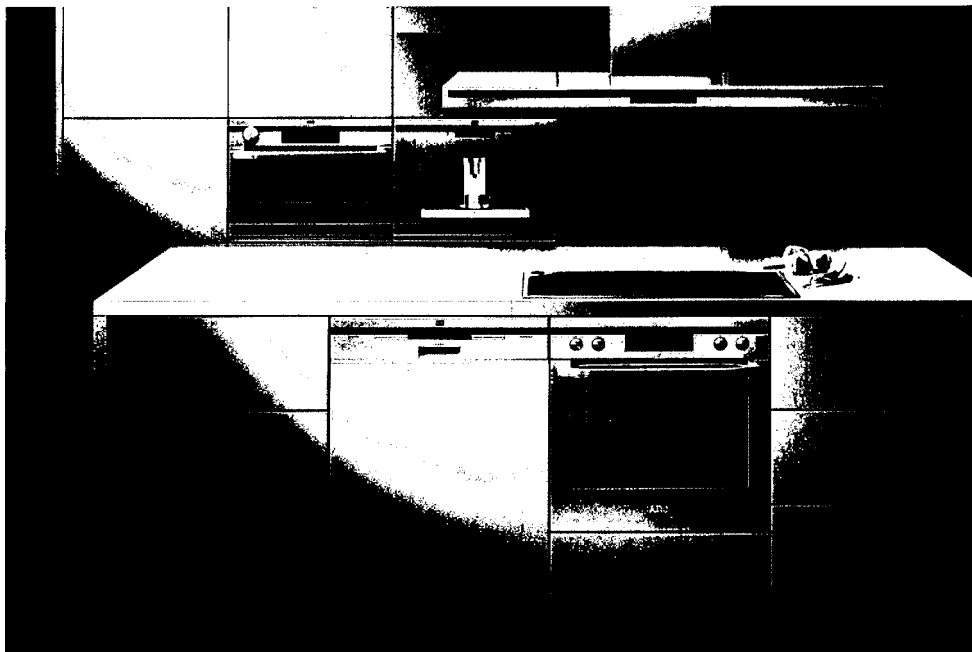

## Fókuszban az energiatakarékos termékek



**Néve:** Stefan Löb  
**Kor:** 50  
**Családi állapot (gyermek száma):** nős, 2 gyermek  
**Lakhely (ország, város):** Németország, Nürnberg  
**Tanulmányok:** Üzleti tudományok Egyeteme  
**Diplomázás helye és ideje:** 1977, Nürnberg  
**Munkahely (mióta):** 34 éve  
**Pozíció:** Közép-európai régióvezető, „Hideg” Termékcsoport  
**Idegen nyelvismeret:** német, angol  
**Hobbi:** család, futball, sielés  
**Kedvenc Electrolux termék:** Iron Aid (vasaláskönnyítő szárítógép)  
**Kedvenc film:** Harald and Sally  
**Kedvenc étel:** Ossobuco (olasz specialitás)

### Honnan érkezett az Electroluxhoz, és előtte milyen munkahelyeken dolgozott?

1975-ben kezdtem dolgozni az AEG-nél, amikor még AEG-Telefunken volt a vállalat hivatalos neve.

### Milyen területeken dolgozott eddig az Electroluxnál?

Porszívó termékmenedzser, OEM értékesítési menedzser, Szárító és Mosógép termékmenedzser, AEG Európai Márka Marketingnél mosogatógépek termékvonala vezetője, Kis Háztartási Gépek marketing menedzsere és most: „Hideg” termékek termékmenedzsere a közép-európai régióban (Németország, Belgium, Hollandia, Luxemburg, Svájc)

### Milyen feladatok, feladatkörök tartoznak Önhöz?

A megfelelő termékskála biztosítása a megfelelő áron a közép-európai régió országai számára.

### Kérem, mutassa be a szervezetét!

Szorosan együttműködöm a Németországban, Ausztriában, Svájcban és a Benelux

államokban dolgozó termékmenedzserekkel. Megpróbáljuk megtalálni a megfelelő termékskálát, szem előtt tartva a hasonlóságokat, de ugyanakkor néhány ország különleges igényeit is.

### Melyek az elsődleges tervek, célok az idei évre ezen a területen?

A Hideg Termékvonal üzletágot nyereségessé tegyük, különösen a TT hűtőszekrényekkel, az energiatakarékos termékekre fókuszálva. Németországnak vezető szerepe van az A+++ os energiatakarékos termékek eladásában. Napjainkban az összes hűtő- és fagyasztókészülékeink több mint 50 százalékát A+++ os energiasztályú termékből értékesítjük.

### Melyek a jelenlegi fő projektek, kiemelt területek?

A következő hónapban az új AEG design, a "Perfekt 10" bevezetésére összpontosítunk. Ez nagyon fontos a közép-európai régió számára, mivel ez egy egyedülálló lehetőség az Electrolux vállalat márkasstratégiájának megfelelő megvalósítására.

### Ön szerint milyen a jó Electrolux vezető?

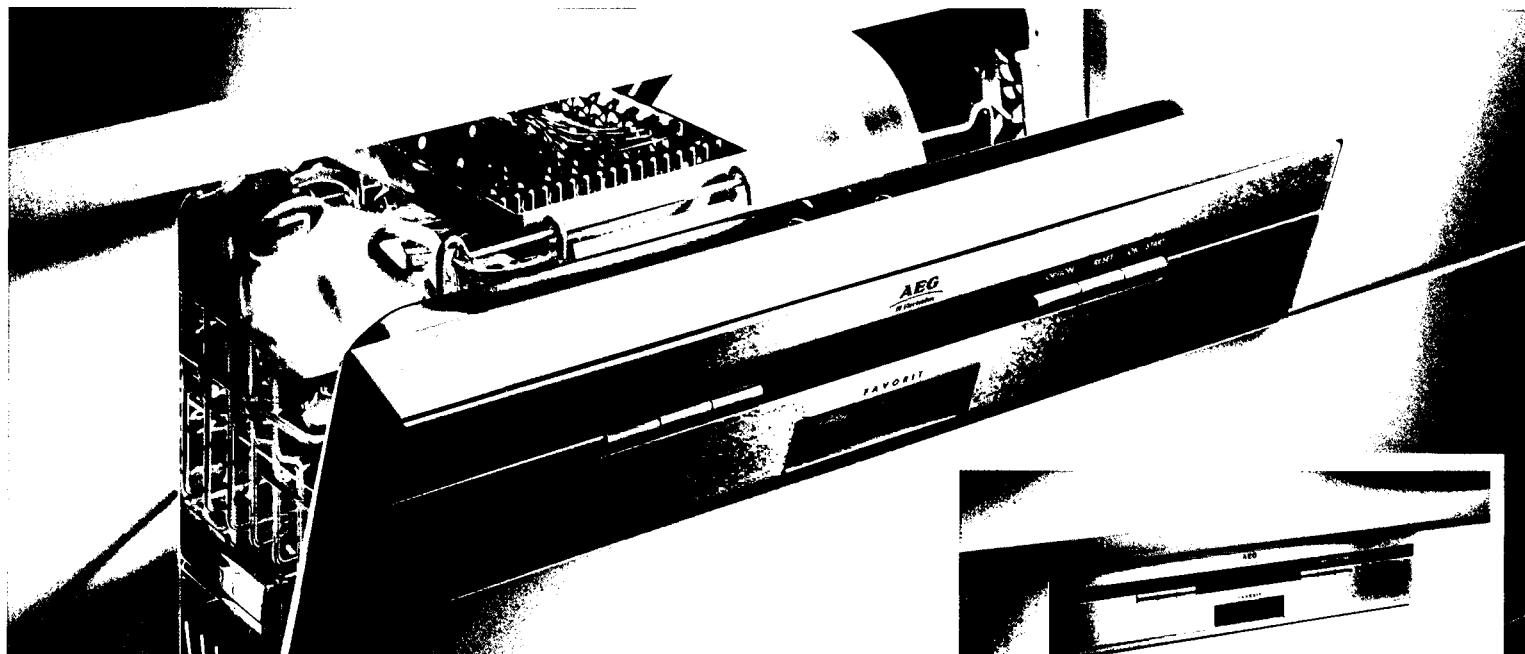

A jó Electrolux vezető a helyzetnek megfelelően cselekszik, kihozza a kollégáiból a legtöbbet és megosztja az információt, amikor erre szükség van.

**Ön szerint ebben a gazdasági válságban egy multinacionális vállalat hogyan tud „talpon maradni”?**

Az erősségeire fókuszál és megszabadul a veszteséges üzletektől.

**Milyen a kapcsolata a magyarországi „hideg” gyárakkal, kik a fő kontaktok?**

Elsősorban a helyi termékmenedzserekkel állok kapcsolatban, akik a termékek módosításáért és a fejlesztésekért felelősek.

Továbbá a minőségbiztosítással, amikor minőségi kérdések merülnek fel.

**Mi a fókuszterület jelenleg?**

Természetesen a TT és felülfagyasztós hűtők és egy másik, még érdekesebb növekvő üzleti lehetőség, a Jászberényben gyártott beépíthető termékek.

**Mit üzen a lap hasábjain keresztül a kollégáknak?**

Szeretném megköszönni a nagyszerű magyar csapat erőfeszítéseit, amelyet az „Alaska” projekt elindítása óta mutatnak az új 88 cm-es beépíthető termékkel kapcsolatban. Nagyon elégedett voltam a csapat lelkesedését látva a projektet illetően. Csak így tovább!

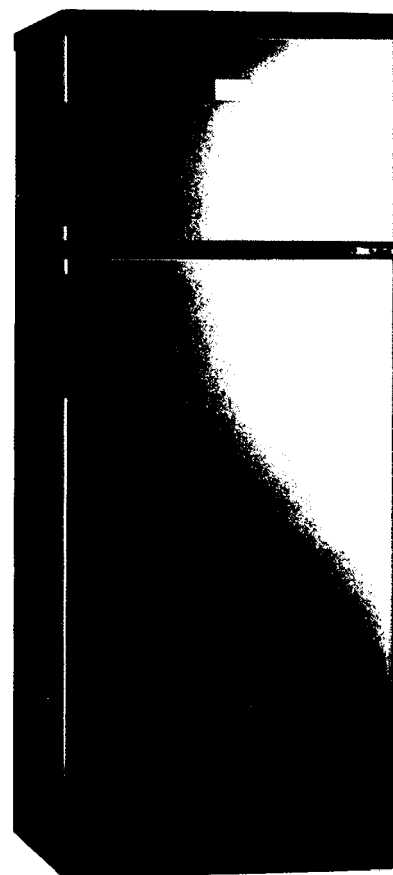
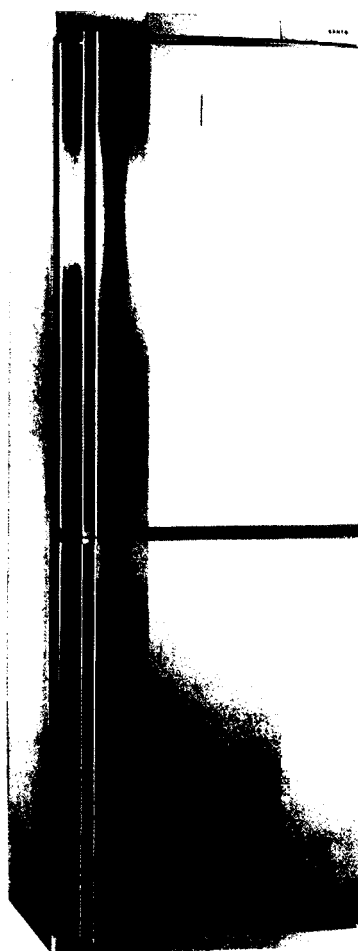



# Hatékony válságkezelés: fejlesztés és költségcsökkentés

XXII. Háztartási Készülék Szemináriumát tartotta Jászberényben - október 28-án és 29-én - a Gépipari Tudományos Egyesület (GTE) Háztartási Gépek Szakosztálya.

A Déryné Művelődési Központban rendezett kétnapos tanácskozás szakmai programját alapjaiban határozta meg a világ gazdaság jelenlegi helyzete. A válságból való kiút kapcsán többször elhangzott két bűvös szó: fejlesztés és költségcsökkentés.

A szemináriumot dr. Takács János, a GTE elnöke nyitotta meg, aki többek között arról is szólt, hogy az egyesület egyik célja a műszaki kultúra terjesztése.

- A tudást folyamatosan bővíteni kell, s ehhez elengedhetetlen, hogy a gazdaság szereplői találkozzanak egymással, s kicseréljék tapasztalataikat. Nem véletlenül vagyunk Jászberényben, hiszen itt egy világcég magyar vállalatának központja van, amely nagy figyelmet fordít a fejlesztésekre is. Számos helyi és környékbeli vállalkozás beszállítója az Electrolux-nak, amely így a térség meghatározó cége - mondta dr. Takács János, aki annak a reményének is hangot adott, miszerint a válság nem tart már sokáig.

A kétnapos tanácskozás első előadója Egyed Géza, a Gazdasági Minisztérium

miniszterelnöki megbízottja volt, aki Mi jön az alagút után? címmel tartott előadásában részletesen szólt a válság kirobbanásának körülményeiről, a válságkezelésről a világban és hazánkban, s ezek eredményeiről is.

- Hazánkat legyengült állapotban érte a válság, s ez tovább súlyosbította helyzetünket. El kellett kerülnünk a pénzügyi és gazdasági összeomlást, s ehhez nélkülözhetetlen volt az EU és az IMF segítsége. Ennek és az időközben meghozott intézkedéseknek köszönhetően az összeomlást meg tudtuk előzni, és sikerült stabilizálni az ország helyzetét - mondta Egyed Géza, akinek szavaiból az is kiderült, hogy a válság szociális gondokat is okozott - nőtt a munkanélküliség -, s ezek kezelése is nagyon komoly problémát jelent. Most az a legfontosabb feladatunk, hogy megfelelően felkészüljünk a kilábalás időszakára, s a lehetőségeinket kihasználva akár nyertesei is legyünk a válság utáni időszaknak, derült ki a miniszterelnöki megbízott szavaiból.

Mivel Takács János, cégünk vezérigazgatója más irányú elfoglaltsága miatt nem tudott a tanácskozáson részt venni, így helyette Vass Attila, a jászberényi porszívógyárunk igazgatója, a GTE Háztartási Gépek Szakosztálya vezetője mutatta be a szeminárium vendégeinek az Electrolux-ot.



- Célunk, hogy világelső legyünk a háztartási és ipari készülékek gyártói között, s megkönnyítsük az emberek életét termékeinkkel. Az alapokat a megbecsülés, a sokszínűség, az etika, a tisztesség, a biztonság és a fenntarthatóság adja cégünknel. Stratégiánk az innovációra, a vevőközpontúságra és a költségek csökkentésére épül. Alapvetően fontos számunkra a márka, a termék és a költség. A termékfejlesztések során egy-egy termék teljes életútját – a tervezéstől az újrahasznosításig – figyelembe vesszük. Természetesen mi is törekszünk a költségek csökkentésére. Az elmúlt időszakban 17 gyárat zárta be az Electrolux, míg alacsonyabb költségű országokban 9 gyárunk kezdte meg működését. Az Electrolux Egységes Gyártási rendszer (EMS) 2005. évi bevezetése is a költségek csökkentését, a hatékonyság növelését célozta. Négy év távlatában elmondhatom, hogy több millió dolláros megtakarítást értünk el. A válság gyors reagálásra készítetett bennünket is, mégpedig úgy, hogy közben természetesen figyelembe kellett vennünk a piac változásait. Mi nem a szokványos utat választottuk az árak kapcsán. A válság ellenére nem csökkentettük árainkat, hanem növeltük azokat. Mégpedig azért, hogy márkáink értékét megőrizzük a válság idején is. Az idei évről azt tudom mondani, hogy negyedévről negyedévre folyamatosan nőtt cégünk nyeresége – mondta Vass Attila.

A két nyitó előadást követően szakmai prezentációk következtek. Olasz és osztrák vendégelőadója is volt a tanácskozásnak, melynek során cégünk szakemberei is számos előadást tartottak. A szeminárium zárszavát Vass Attila, mint a GTE Háztartási Gépek Szakosztályának vezetője mondta.

- Harmincöt cég közel száz munkatársa huszonnyolc előadást hallgathatott meg a két nap során. Úgy gondolom, hogy már ezek a számok is a tanácskozást sikerét jelzik. Hallhattunk termékfejlesztésről, új anyagokról és sok szó esett a minőségről, valamint a költségek csökkentéséről is. Új elemként jelent meg a szemináriumon az emberekkel való foglalkozás, melyet a munkahelyek számának csökkentése hozott előtérbe. Megjelentek az oktatási intézmények is, s örömmel mondhatom, hogy ismét nemzetközi volt a szemináriumunk. Remélem, hogy a kapcsolatteremtés lehetőségét is kihasználták a két nap során vendégeink – mondta Vass Attila, akinek zárszavát, majd az ebédet követően a tanácskozás résztvevői gyárlátogatáson vehettek részt az Electrolux Lehel Kft.-nél.

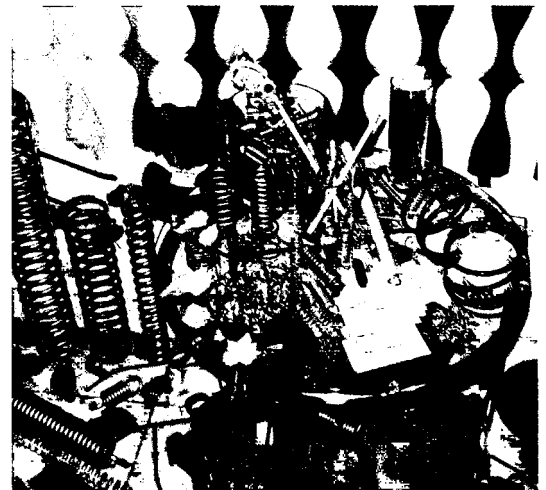

A Budapesti Műszaki és Gazdaságtudományi Egyetem Ergonómia és Pszichológia Tanszéke által gondozott „Termékmenedzsment” kurzus célja, hogy bevezetést és áttekintést nyújtson a szakmáról, és „kedvet csináljon” a hallgatók körében az egyetemi tanulmányaik második felében ilyen irányú gyakorlati tapasztalatok megszerzéséhez, a témában való elmélyüléshez és diplomamunkák elkészítéséhez.



## Electrolux a BME Termékmenedzsment kurzusán

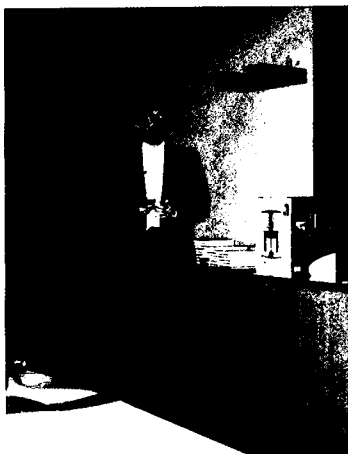

A kurzuson kiemelkedően fontos szerepet tölt be, hogy „első kézből”, azaz valóban a piacon tevékenykedő szakemberektől tanulhassanak azok, akik az órákat látogatják. Minden témakörrel az adott szakma jeles képviselői tartják a tanórákat meghívott előadóként. Külön hagyomány, hogy a szemeszterben az egyik óra témája: „Ami a siker mögött van”, azaz ilyenkor egy igazán sikeres és a hallgatók elé hiteles példaképként állítható menedzserrel van lehetőségük személyesen is találkozni. Az idei őszi szemeszterben Takács János volt a vendég ezen az előadáson, ahol megosztotta a „műhelytitkait” és tapasztalatait a diákokkal, lehetőséget adott személyes kérdések feltevésére, valamint könyvekkel és meglepetés ajándékkal is készült a résztvevők számára. Az előadásról és annak tanulságairól az egyik hallgató a következőket írta: A 2009. október 19-i előadás programját *(Ami a siker mögött van: „Azokra gondoltunk, akik többre vágnak, mint egyszerűen csak egy készülékre...”*, Takács János, az *Electrolux Lehel Kft. vezérigazgatója*) olvasva valamennyiünknek az otthonainkban megtalálható háztartási gépek (porszívó, hűtőszekrény, kávéfőző

stb.) hosszú sora jutott eszébe. Azonban azt csak kevesen tudtuk, hogy ki áll az Electrolux – nem csak hazai – sikere mögött. Pontosabban, ahogy Takács János úrtól megtudtuk, ki áll annak a termékfejlesztők, mérnökökből, menedzserekből, értékesítőkből álló csapat élén, „akik nélkül elképzelhetetlen lenne a nemzetközi siker”. Az előadás során személyes anekdotákkal gazdagítva, első kézből ismerhettünk meg egy olyan követendő életpályát és egy olyan multinacionális céget, amelyek magukat a fogyasztókat és a minket körülvevő környezetet nem csak marketingfogásként állítják a vállalati filozófia középpontjába. Takács úr a mind képi világában, mind tartalmában színes előadását a hallgatóság – nemcsak a menedzser és terméktervező pályára készülő műegyetemi hallgatók, hanem valamennyi jelenlevő doktorandusz és egyetemi oktató – számára megszívlelendő útravalóval zárta: *„Úgy gondolom, hogy amikor intelligenciánk, tudásunk, tapasztalatunk nem elég a sikerhez, bele kell adnunk a szívünket, lelkünket, szeretetünket, és akkor a lehetetlen is sikerül!”*

Amit ezúton is szeretnénk megköszönni!

# EMS, amely megváltoztatta a porszívógyártást

Vass Attila a porszívógyár igazgatója a következő cikkben foglalta össze az EMS hatását a porszívógyártásra.



Mielőtt ezt megtenném előtte, mindenképpen szeretnék egy kitérőt tenni, amely az én gyártásról alkotott gondolkodásomat alapvetően megváltoztatta.

2005-ben részt vettem egy egyhetes világszínvonalú „Gyártás-tréningen” Japánban. Erre a tapasztalatszerző képzésre a világ számos nagyvállalata (Mercedes, Volvo, Fiat) delegálta a gyártásban és a termékfejlesztésben dolgozó elsőszámú vezetőit. Az elméleti oktatáson Yamashina professzor (Kiotói egyetem) előadásában megismerkedhettünk azokkal az alapelvekkel, mint 5S, 7 veszteség, Kaizen, Kan-ban. Ezekre építve a lehető legjobban bevonhatóak egy cég életében meghatározó területeken dolgozó vezetők, továbbá a szerelőszalagon dolgozó kollégák. Olyan cégeket látogattunk meg, mint Nissan, Daikin, Denso, amelyeknek nemcsak Japánban, hanem a világ számos egyéb országában vannak termelőegységei. Az ezeknél a vállalatoknál tapasztaltak megmutatták, hogy az elméletnek a gyakorlatba történő beültetése mit jelent a gazdasági eredményekben, valamint

mennyire képes a vállalat dolgozóinak aktív bevonására.

Ez szerencsés egybeesés volt számomra és a porszívógyár számára is, mert ekkor kezdődött az Electroluxnál az EMS bevezetése. Ez egy nagyon fontos lépés volt az Electrolux életében. A világ vezető nemzetközi ipari vállalatai - hasonlóan a mi vállalatunkhoz - létrehozták saját termelési rendszerüket. Ezek közös tulajdonsága, hogy alapjaiban a Toyota gyártási rendszeréhez hasonlítanak. Az Electrolux gyártási rendszere, az EMS ma már több mint három éves múltra tekint vissza a porszívógyárban. Az első szerelősoroknak az EMS alapelvei - az 5S, a 7 veszteség, a szerelési utasítások egységesítése - szerinti átalakítása még csak azt mutatta, hogy a szerelőüzem látványa változik meg alapvetően. A kollégák mind szélesebb körű bevonása azonban már a minőségi és a gazdasági eredményekben is megmutatta, hogy alapvetően jó úton járunk.

A legfontosabb eredmény, hogy a munkabiztonság területén szinte minimálisra csökkent a balesetek, illetve az ebből adódó kiesett munkanapok száma. Míg 2007-ben 13 balesethez 507 kiesett munkanap tartozott, addig 2009-ben az eddig eltelt időszakban a 3 baleset 21 táppénzes munkanapot jelentett.

A minőséget jellemző számok is jelentősen javultak. A szerelősorokon a dolgozók hibás szerelését jellemző javítási mutató (NRFT) a 2006-os 3,4 százalékról 0,6 százalékra csökkent, a termékaudit pedig a 0,56 százalékról ebben az évben várhatóan megközelíti a 0,38 százalékot. Ami azonban talán a legfontosabb, a szervizhívási mutató 3,1 százalékról várhatóan 2,1 százalék körüli értékre fog csökkenni.

A szerelősorokon, a folyamatos javítás eredményeként, jelentősen javult a produktivitás. Ma már kevesebb kollégával magasabb gyártási darabszámokat érünk el, mint az EMS bevezetése előtt. Az üzemben található anyagmennyiségben történt talán a legnagyobb változás. A bevezetés előtti mintegy 300 millió forinthez képest ma már kevesebb, mint 150 milliós készlettel tudjuk a gyártásunkat megoldani.

Az EMS nemcsak a gyártásban, hanem a logisztikai területen is pozitív eredményeket hozott. A vevőkiszolgálásban az egyhetes szállítási pontosságunk ma már eléri a 95 százalékos szintet. Ez korábban kevesebb, mint 85 százalék volt. Az EMS mellett, hogy javította a minőséget és átláthatóvá tette a termelésünket, a költségmegtakarításban is eredményes volt. Elég, ha csak a 2008-as közel 140 millió forintos értéket említem. Ebben a megtakarításban jelentős szerepet játszott a „Javasolj és Nyerj!” program, melyben az elmúlt évben a kollégák mintegy 20 százaléka vett részt 248 javaslattal. Ebben az évben tovább javult a részvétel. Ugyan nemcsak az év háromnegyedénél tartunk, de a javaslatok száma meghaladja a 260-at és a résztvevők száma is közelít a létszámunk harmadához.

Az EMS nemcsak a termelési mutatókban, a gazdasági eredményekben mutatja meg pozitív hatását, hanem a gyár közösségét, a kollégák munkához való viszonyulását is jelentősen megváltoztatta. Jelenleg 1 kék, 1 zöld és 50 sárga minősítéssel rendelkező kolléga dolgozik a gyárban. A szerelősorok vezetőivel folytatott beszélgetések során kiderült, hogy a kollégák, mintegy 20 százaléka szeretné legalább a sárga szintet elérni. Azt gondolom, talán ez a legnagyobb eredménye az Electrolux Gyártási Rendszer bevezetésének, hogy az eredményeket a dolgozók aktív és egyre bővülő bevonásával tudtuk és tudjuk elérni.

# Megbízhatóság a termékek, emberek és a munka területén...



Design és fejlesztés

**Név:** Kiss István  
**Kor:** 32  
**Családi állapot, gyermekek száma:** nős, 2 gyermek (3 éves Gergő, 1 éves Vivien)  
**Lakóhely:** Jászfényszaru  
**Végzettség:** villamosmérnök  
**Diploma megszerzésének helye és ideje:** Budapest, Kandó Kálmán, 1998  
**Munkahely és mióta:** 1998-2004 Goodmans Loudspeaker Ltd., Kunhegyes, 2004-Electrolux Floor Care, Jászberény  
**Beosztás:** Projekt Iroda termékfejlesztés menedzser  
**Idégen nyelvismeret:** angol  
**Hobbi:** autótuning, kirándulás  
**Kedvenc Electrolux termék:** Ultrasilencer  
**Kedvenc mozi:** Joe Black  
**Kedvenc étel:** -

## - Honnan érkezett az Electroluxhoz, és előtte milyen munkahelyeken dolgozott?

Egy angol autóiipari cégnek dolgoztunk közel 6 évig itt, Magyarországon. Egy kisebb csoport vezetője voltam abban az időben, főként késztermék minőségügyi ellenőrzésével, laborkialakítással és gyártástelepítéssel foglalkoztam.

## - Hogyan került az Electroluxhoz?

6 év után kitelepítették a cégünket és ezzel megszűnt a munkahelyem, nem volt egyszerű időszak. Az Electroluxnál abban az időben keresték a robotporszívó transzferhez a csapatot. Barátaimtól értesültem az állásról.

## - Milyen területeken dolgozott eddig az Electroluxnál?

Product Care-en kezdtem és jelenleg is itt dolgozom. Kezdetben mint termékfelelős, majd projektvezetőként folytattam.

## - Pontosan milyen feladatok, feladatkörök tartoznak Önhöz?

Jelenleg 3 nagy terület tartozik hozzánk. A fő pillér a projekt menedzsment az új termékek és termékvariantok bevezetésénél, ami igen sok fejlesztési munkát kíván. Ezenkívül a minőségügyi problémák konstrukciós megoldása és az ehhez is kapcsolódó fröccsöntő szerszámok módosítása a feladat.

## - Kihez tartozik, kinek tartozik beszámolási kötelezettséggel?

A projektek kapcsán Karin Elfrennek, a Floor Care Projekt iroda vezetőjének, a többi területen Vass Attila gyárigazgatónak.

## - Mutassa be a szervezetét, amit vezet?

Egy 5 fős csapaton belül dolgozom. Az új szervezet új kihívásokat hoz mindannyiunk számára. A fő profil a jövőben még nagyobb



hangsúlyt kap, ezért 3 projektvezetőre van szükségünk a csapaton belül. Mivel ezek a projektek főként technikai projektek, ezért a csapat további mérnökökkel egészül ki a napi munka folyamán. A flexibilitás érdekében külső cégektől (konzulens) tervezőmérnököket használunk, akik 2-6 főt jelentenek átlagban. A csapat rövid bemutatása:

**Szemán Péter** projektvezetéssel foglalkozik. Hozzá tartozik az összes amerikai termékfejlesztési munka és számos nagy projekt, mint például az igen komoly költségvetésű és teljesen saját fejlesztésű 2G active vagy Galaxy feather duster projekt.

**Horti Zsolt** főként tervezésvezetőként (design leader), valamint a Green projektek fő hajtómotorjaként dolgozik a csapatban. Számos kiváló technikai ötlet köszönhetünk neki a készülékeinkben.

**Becze Attila** foglalkozik az igazán nagy projektek támogatásával és segíti azok bevezetését a gyártásba (Elara, Priscilla, Mimas, Galaxy)

**Kocza Zsolt** új kolléga a csapatban. Konstrukciós módosítással kimondottan csak a minőségi problémák megoldásán dolgozik. Ez rendkívül fontos a jó szervizhívási mutató és a jobb minőség elérése érdekében. A jövő itt is a termékfejlesztési projektek kezelése.

## - Melyek az elsődleges tervek, célok az idei év hátralévő részében?

Az idei év is nagyon gyorsan elrohan.



Mi is aggódtunk a termékfejlesztések megtorpanása miatt, de az év végére ez már a múlté. Több mint 30 kisebb és nagyobb projektet visz a csapat, nagyon komoly feladat elé állítva mindenkit az év hátralévő részében is. Jelenleg Amerika adja a legtöbb, és 4 nagyobb hazai projekt a legnagyobb feladatot.

### **- Melyek a közép-, és hosszútávú célok?**

Az új szervezetben az úgynevezett Project Iroda lát el minden új termékfejlesztési feladatot. Ennek a globális szervezetnek vagyunk mi is a tagja. A középtávú tervek között szerepel a teljes nyitás a termékfejlesztési projektekre, függetlenül attól, hogy hol kerül gyártásra vagy értékesítésre a termék (legyen ez Európa, Amerika vagy Kína). A hosszútávú cél egyértelműen a projektek önálló vezetése és ezek technikai fejlesztése, amibe már bele is kóstolhattunk egy múlt évi projekt kapcsán, ezért talán nincs is olyan messze ez a cél. Ehhez - ami a termékfejlesztést érinti - célszerű egy szervezeti egységben gondolkodni hosszútávon.

### **- A jelenleg folyó projektek bemutatása...**

Ahogy említettem több mint 30 projekten dolgozunk jelenleg. Csak a legfontosabbakat említve: Áttörést szeretnénk elérni a Green (környezetbarát) készülékekkel és elsők lenni a világon egy új termék bevezetésével. Dolgozunk egy a piacon eddig nem létező porlókefés megoldáson, ami jövő nyáron kerül gyártásba. Az amerikai piac is nagy kihívásokat jelent. Jászberényben fogjuk összeállítani a teljes porszívót és így szállítani az USA-ba (korábban csak a készüléktestet biztosítottuk).

### **- Ön szerint milyen a jó Electrolux vezető?**

Célorientált, de megvágatja, hogy milyen eszközökkel és milyen áron éri azt el. A másokkal való együttműködés és tisztelet feltétlenül fontos. Kulcs tényező, hogy a vezető milyen csapatra tud támaszkodni, ezért a kollégák összetartása és a csapatszellem az első helyen kell, hogy szerepeljen.

### **- Ön szerint ebben a gazdasági válságban egy multinacionális vállalat hogyan tud „talpon maradni”?**

A vásárlási erő visszaesése miatt (mindenki kisebb pénztárcával rendelkezik és sokkal jobban átgondoljuk mit veszünk le a polcra) a szélesebb termékskálával és a megbízhatóbb termékekkel tudunk több vevőt nyerni. Termékfejlesztési szempontból tehát megbízható, jó, de ugyanakkor kedvező árú termékeken kell dolgoznunk. Természetesen mindenki más is ezen dolgozik, ezért a talponmaradáshoz sokkal többet kell hozzátennünk, mint valaha.

### **- Miért kell nagy hangsúlyt fektetni az Electroluxnál az Ön szervezetére?**

Az új termékek bevezetése és fejlesztése tartja életben és jelenti a jövőt, és a megújulást. Egy konstrukció elkészülte után természetesen lehet és kell is még javítani, de alapvetően az első lépést kell jól megtennünk.

### **- Milyen a kapcsolata a többi magyarországi területtel, kik a fő kontaktok?**

A porszívógyáron belüli területekkel nagyon jó a kapcsolatunk. Sajnos az Electrolux más divízióival és területeivel nem épült még ki kapcsolat. Ez az egyik igen fontos hosszú távú tervek egyike.

### **- Jellemzően milyen projekteken dolgozik együtt más területekkel?**

Mivel a fő profil a projektmenedzsment, ezért minden terület bevonásra kerül az új termékek fejlesztése folyamán. Természetesen a legnagyobb együttműködést és minden terület bevonását a teljesen új fejlesztések jelentik.

### **- Mi a fókuszterület jelenleg, mi az amire kiemelten figyelni kell?**

A megbízhatóságot szeretném kihangsúlyozni. Megbízhatóság a termékek, emberek és munka területén. Ez az, amire összpontosítanunk kell jelenleg.

### **- Mit üzen a lap hasábjain keresztül a kollégáinak?**

Nagyon örülök, hogy lehetőségem volt a lap által feltett kérdésekre megfogalmazni az én válaszaim. Azt szeretném, ha igazán egy csapatként (mondhatnám családként) dolgoznánk együtt, mindent beleadva és élvezve a munkát.



**Szernán Péter**  
Projekt vezető



**Horti Zsolt**  
Tervezési vezető mérnök



**Becze Attila**  
Projekt mérnök

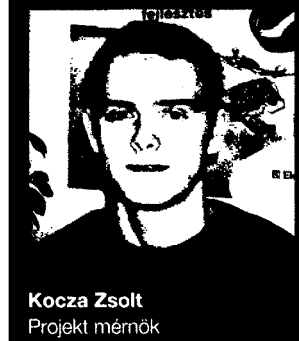

**Kocza Zsolt**  
Projekt mérnök



**Név:** Soltész László  
**Kor:** 32 év  
**Családi állapot, gyermekek száma:** nős, Milán 3 hónapos  
**Lakóhely:** Jászberény  
**Végzettség:** okleveles gépészmérnök - Miskolci Egyetem 2001, villamosmérnök - Kandó Kálmán Műszaki Főiskola 2001, mérnök-közgazdász - Miskolci Egyetem 2004  
**Diploma megszerzésének helye és ideje:** lsd. fent  
**Munkahely és mióta:** Electrolux Lehel Kft. 2003-tól  
**Beosztás:** Product Care Manager DR, Floor Care Europe  
**Idegen nyelvismeret:** angol  
**Hobbi:** technikai sportok, windsurf  
**Kedvenc Electrolux termék:** Inspiro sütő  
**Kedvenc mozi:** Fogd a pénzt és fuss  
**Kedvenc étel:** bajor csülök

Product Care Department DR

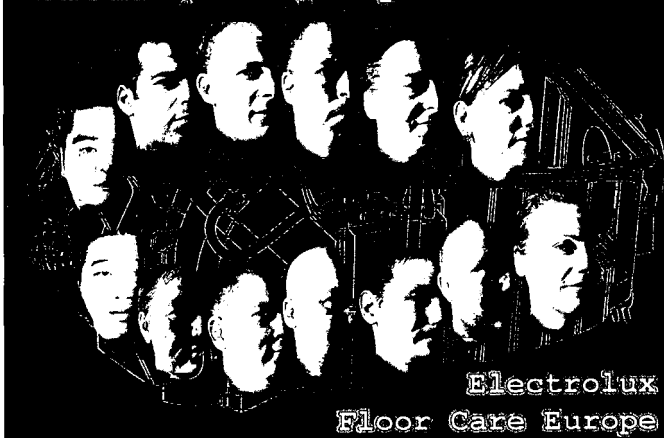

# Fókuszterület: az év végére megnövekedett vevői igények kielégítése

## - Honnan érkezett az Electroluxhoz, és előtte milyen munkahelyeken dolgozott?

A TVK Rt.-nél dolgoztam az Electrolux előtt, automatizálási mérnökként. A karbantartás területén PLC, illetve elektronikai vezérlések felújításával, áttervezésével foglalkoztam.

## - Hogyan került az Electroluxhoz?

Volt egyetemi évfolyamtársam keresett meg, illetve javasolta az Electrolux Porszívógyár szabad termékmérnöki pozícióját.

## - Milyen területeken dolgozott eddig az Electroluxnál?

A termékfejlesztés területén dolgozom a kezdetektől. Termékmérnökként kezdtem, később termékmérnökségi csoportvezető, majd termékmérnökség vezető lettem. Idén októbertől a teljes európai porszívók termékmérnökségi, illetve műszaki változtatási tevékenységéért felelek beleértve az OLM termékeket is.

## - Pontosan milyen feladatok, feladatkörök tartoznak Önhez?

A jászberényi gyár által gyártott és a budapesti iroda által beszerzett készülékek Product Care tevékenységei tartoznak hozzám. A termékmérnökség tevékenységei közé tartoznak az új termékek bevezetései európai és Európán

kívüli régiókba, a műszaki változtatások menedzselése (minőségjavítás, költségcsökkentés, beszerzési-, logisztikai támogatás, szabványoknak történő megfelelés), biztonságtechnikai jóváhagyások, termékgrafikák, alkatrészrajzok kezelése. A Porszívógyár esetében nagyon fontos a termékek darabjegyének biztosítása, ami az alapját képezi az egész logisztikai, gyártási folyamatunknak. Fontos megemlítenem a jászberényi Teszt Laboratóriumunkat, ahol a Floor Care Európa vonal összes mechanikai tesztjét és élettartamtesztjeit végezzük, nem kizárólag a Jászberényben gyártott termékekét.

## - Kihez tartozik, kinek tartozik beszámolási kötelezettséggel?

Közvetlen beszámolással Pär Hjalmarsson R&D alelnöknek tartozom, illetve tagja vagyok HUV és HUP szervezet menedzsmentjének, ezáltal Vass Attilának és Soós Lászlónak jelentek mint a menedzsment tagja.

## - Mutassa be a szervezetét, amit vezet!

### A poszteren felső sor balról:

**Alex Zhang:** Kína északi régiójában felügyeli a beszállítóinkat, onnan nyújt támogatást részünkre. Leginkább az akkumulátoros termékeket gyártó gyáratok felügyeli ezáltal, továbbá az USA projekteket kezeli az akkumulátoros termékvonalon.

**Kelemen Gábor:** Az akkumulátoros beszerzett termékek termék gondozását végzi, valamint az új variantok bevezetését.

**Tóth Zsolt:** A készülékfelelősségen túl szűrők, porzsákok, csavarok, rugók, egyéb fém alkatrészek tartoznak hozzá. Ő felelős a SmarTeam dokumentációs rendszerért és az International készülékek műszaki támogatásáért.

**Soltész László:** A saját feladataimat a korábbiakban már említettem.

**Vámos Tamás:** Elektronikai fejlesztéseket végez a stockholmi elektronikai team tagjaként, illetve a laborunkat támogatja speciális tesztek, illetve tesztberendezések kifejlesztésével.

**Sárközi Katalin:** Új grafikák készítésével, darabjegyzékek módosításával, felépítésével, termék címkék készítésével foglalkozik. A szervizek részére szükséges darabjegyzékeket, információkat is ő biztosítja.

#### **Alsó sor balról:**

**Gavin Feng:** Kína déli régiójában, illetve Shanghai környékén segít a beszállítók felügyeletében, USA projekteket támogat a porzsákos jellegű készülékek esetén.

**Zimonyi Zoltán:** Műanyag, gumi alkatrészek, felfüggesztések a fő szakterülete. A színezékek és festés problémák kezelése szintén hozzá tartozik. A termékfejlesztést érintő környezetvédelmi projektek, szerviz koordinálása esetén szintén rá számíthatunk.

**Ládi Richárd:** A saját platformjain kívül az elektromos alkatrészekért felel, beleértve a motorokat, kábeleket, kábelfelcsévélőket, belső vezetékeket. A biztonságtechnikai jóváhagyások (CB, EMC reportok) ügyeit is ő intézi.

**Bozsvai Péter:** Csomagolástechnikai dolgok - dobozok, dobozbetétek stb. - a fő területe a tartozékok - gégecső, bent-end, csőhosszabbító és szívófejek - mellett. Dingo, Mercury, Galaxy platformok tartoznak hozzá.

**Tamás Péter:** A beszerzett porzsákos és ciklonos hálózatról üzemeltethető készülékeket kezeli. A budapesti és kínai kollégák dolgait koordinálja.

**Ragány Ferenc:** Tesztlabor csoportvezető. Felelős a jászberényi labor tesztjeiért, tesztberendezéseiért. Közvetlenül Lars Modig Európai Laborvezetőnek jelent.

**Hájos Tünde:** Új grafikák készítése, darabjegyzékek módosítása, felépítése, termék címkék készítése tartozik a fő feladatai közé.

#### **Tesztlabor csoport tagjai**

(csoportképpen balról jobbra haladva):

**Mihályi Krisztián:** Callisto, Oxy3, Pluto, Dingo, Maximus készülékek, továbbá kábelfelcsévélő és készülék élettartamtesztekért felel.

**Koczka Norbert:** Olivia, Vampyr, Mercury, Atlas, Oxygen, Ultra Silencer, Mimas készüléktesztek tartoznak a hatáskörébe. Zajmérések és versenytárs elemzések elvégzésében is számíthatunk rá.

**Vajda Sándor:** Elsőminta koordináció, csomagküldések, tesztkerő rendszer üzemeltetése, Elara készüléktesztek a felelősségi területei.

**Gulyás Gábor:** Oxygen, Ultra Silencer készüléktesztekkel, motor tesztekkel, beszerzett termékek tesztjeivel foglalkozik.

**Iván Sándor** (középen alul): MIMAS, Dingo, Maximus családok tartoznak hozzá, valamint ő a Galaxy projekt felelőse a jászberényi labor részéről.

#### **- Mik az elsődleges tervek, célok az idei év hátralévő részében?**

Mimas és Priscilla készülékek zökkenőmentes gyártásbevezetése minden felszereltségi szinten.

#### **- Melyek a közép-, és hosszútávú célok?**

A műszaki változtatások kezelésének összehangolása a beszerzett és a saját gyártott termékek között, ez magában foglalja az erőforrások megosztását,



valamint a közös Product Care felelősségek, célok kialakítását budapesti, shanghai-i és jászberényi irodák között. Költségcsökkentő tevékenységek indítása, illetve a beszerzői kezdeményezések támogatása a vállalat versenyképességének megtartása érdekében.

#### **- A jelenleg folyó projektek bemutatása...**

Nagy hatáskörű, alacsony zajszintű motorok fejlesztése - Miskolci Egyetemmel közös projekt bevezetése a prémium kategóriás berendezésekbe. Mikroprocesszoros vezérlő elektronikák tervezése a készülékeinkbe a stand-by követelményeknek történő megfelelés érdekében. International (Taiwan, Japán, Korea, Malaysia stb.) piacokra történő bevezetése az új készülékeinknek, amely projektek új motorok, panelek, kábelek, vezetékek kifejlesztését igényli.

#### **- Ön szerint milyen a jó Electrolux vezető?**

Az Electrolux-értékeket szem előtt tartva megpróbálja a kollégái egyéni igényeit, személyiségi jegyeit figyelembe véve kialakítani a lehető legbarátságosabb munkahelyi légkört, biztosítva az igény szerinti mozgásteret, ezzel is motiválva a leghatékonyabb munkavégzést.

Korrekt és következetesen képviseli a vállalat, csapata és saját véleményét, érdekeit. Kollégái támaszkodhatnak rá felmerült problémák megoldásában, lehetőségek kihasználásában.



**- Ön szerint ebben a gazdasági válságban egy multinacionális vállalat hogyan tud „talpon maradni”?**

Véleményem szerint innovatív termékek kifejlesztésével, bevezetésével meg tudjuk őrizni, illetve növelni tudjuk piaci részesedésünket. A folyamatos költségcsökkentő tevékenységek mellett az új technológiák megismerése, implementálása a készülékeinkben, a gazdaság élénkülésekor hatalmas előnyt adhat a kezünkbe.

**- Miért kell nagy hangsúlyt fektetni az Electroluxnál az Ön szervezetére?**

A Product Care szervezet a vállalat összes részlegével kapcsolatban áll. A műszaki dokumentációkat, darabjegyzékeket, szerviz dokumentumokat mi dolgozzuk ki és biztosítjuk. A gyártástervezésünk, gyártásunk ezen dokumentumok alapján működik, ezek biztosítják az alapokat. A másik fontos terület a műszaki változások kezelése, aminek kapcsán megoldjuk a termelési, minőségi, logisztikai problémákat, valamint a költségcsökkentő ötletek

lehetőségek vizsgálatával, tesztelésével biztosítjuk a magas minőségű műszaki tartalmat, egyre kedvezőbb költségszinteken.

**- Milyen a kapcsolata a többi magyarországi területtel, kik a fő kontaktok?**

A hűtvonallal viszonylag kevés kapcsolódási pontunk van, de a labor-tevékenységekben gyakori az együttműködés. Fő kontaktjaink, Pataki Antalné, Szabó György, illetve Mogorósi Zoltán. További kollégákkal különböző rendezvényeken, szemináriumokon találkozunk, osztjuk meg a tapasztalatainkat.

**- Jellemzően milyen projekteken dolgozik együtt más területekkel?**

Új termékek bevezetésekor gyakorlatilag a gyár összes szervezetével kapcsolatban állunk és együtt dolgozunk. A napokban indul egy, a porszívó termékvonalon globálisnak tekinthető környezetvédelmi projekt, ahol a készülékeinken, gyártástechnológiánkon, felhasznált anyagainkon keresztül próbáljuk a termékeinket és tevékenységeinket még „zöldebbé”

tenni, e projekt kapcsán az Electrolux Floor Care szervezeten túl a számunkra beszállító cégekkel is szoros lesz az együttműködésünk.

**- Mi a fókuszterület jelenleg, mi az amire kiemelten figyelni kell?**

Az év végére megnövekedett vevői igények kielégítése a legfontosabb jelenleg. Több beszállítónknak akadnak gondjai a korábbi alacsonyabb előrejelzések miatt, ezekben az esetekben próbálunk meg alternatív javaslatokat adni, illetve támogatni őket a problémáik megoldásában.

**- Mit üzen a lap hasábjain keresztül a kollégáinak?**

Nincsenek megoldhatatlan feladatok, csak olyanok, amelyek első hallásra annak tűnnek. De éppen azért dolgozunk egy csapatként, hogy az ilyen kihívást jelentő feladatokra is megtaláljuk a legjobb megoldást.

# Javasolj és Nyerj! program tizedik díjátadója a porszívógyárban



2009. november 4-én került sor a porszívógyárban a Javasolj és Nyerj! program tizedik díjátadója.

Október hónapban 30 javaslat érkezett, és az előző hónapban le nem zárt 16 javaslatot is elemeztük. A javaslatok közül tizenötöt vezettünk be a hónap során. A régi ötletgazdák mellett hét új javaslattevő is nyújtott be ötletet.

Tizenhárom javaslatot jutalmaztunk meg, és az eddigiekhez hasonlóan ebben a hónapban is díjazásra került a "Kis lépések hasznos ötletek" kategória győztese is. Tizenkét ötletadó kapott pénzjutalmat, mindösszesen 135.000 Ft került kifizetésre.

Vass Attila gyárigazgató adta át az elismerő okleveleket a nyerteseknek.

## "Kiemelkedő legjobb ötlet"

kategóriában Bálint László "A sztreccselő gépek több pontról legyenek indíthatóak/ Másodlagos csomagolóanyag gyűjtő-ládájának megkülönböztetése színes kerettel/ Szerelőszalagok végeinek beborítása védő műanyaggal" három bevezetésre kerülő ötletét 25.000 Ft-tal díjaztuk.

A "Hónap legjobb ötletei" kategóriába tíz javaslatot soroltunk, melyek bevezetése megkezdődött. A javaslatok benyújtóit 10-10 ezer Ft jutalomban részesítettük. "Előkittek és dekorált anyagok pozicionálása WC1 helyett WCK-pozícióra a könnyebb kezelhetőség és készletkövetés érdekében" /Zaozernaja Olga, "E45 helyett E23 láda használata Callisto oldalfedelekekhez" / Simonyi Andrásné, "Számológép alkalmazása a számítógépeken"/ Gyáfrás Krisztián, "Útköző korlát felszerelése F1C-szinten"/ Bódi Andrea, "Raktári irodarész kibővítése a szállítólevelek kezeléséhez"/ Lendvai Hajnalka, "G-raktár felőli lépcső fölé tükör felhelyezése"/ Gréczi István, "Motorszűrő és rács átváltása hepára CE készülékeknél"/ Kovács József,

"Ultraactive szerelősor egyes munkahelyein világítótestek cseréje vagy kiegészítése"/ Zimonyi Zoltán, "Választható legyen pufajka vagy mellény a dolgozó igénye szerint"/ Tábori Tiborné, "12. sor fedél előkészítő munkahely megvilágítása"/ Seres Károlyné

## A "Kis lépések, hasznos ötletek"

kategóriába október hónapban tizenkettő javaslatot soroltunk. A kategória díját és a 10 ezer Ft jutalmat hat jó ötlettel nyerte el a legaktívabb kollégánk.

Négy javaslatot nem tudtunk elfogadni. Ezek vagy nem alkalmazható ötletek, vagy egyedi esetekről szólnak, vagy az ötletadó munkaköri kötelessége, vagy már bevezetés alatt voltak az ötlet benyújtásakor, vagy nem tartoznak a porszívógyár hatáskörébe. A hónap végéig 12 javaslatról nem született döntés.

## Október havi nyertesek:

**Kiemelkedő Legjobb Ötlet kategória díjazottja:** Bálint László

**Hónap legjobb ötletei kategória díjazottjai:** Zaozernaja Olga, Simonyi Andrásné, Gyáfrás Krisztián, Bódi Andrea, Lendvai Hajnalka, Gréczi István, Kovács József, Zimonyi Zoltán, Tábori Tiborné, Seres Károlyné

**Kis lépések, hasznos ötletek kategória díjazottja:** Szikszai József

# Sárga minősítések átadása

A november 4-ei díjátadón kiosztásra kerültek az elmúlt hetek oktatásainak oklevelei is.



Október 27-28-án tizenkét kolléga tette le az EMS sárga minősítő vizsgát: Banyá Konrád, Eszesné Fördös Éva, Farkas Anita, Farkas Endre, Mészáros Jánosné, Nagy Anikó, Pál Ferenc, Ragány Ferenc, Rohoska Anikó, Sinka Judit, Soltész László, Varga Ágnes

Október 28-án "STOP" tréningen vett részt 31 kollégánk: Baló Krisztina, Banyá Konrád, Csonka Tímea, Dénes Béláné, Eszesné Fördös Éva, Farkas Anita, Farkas Endre, Gedei Gábor, Gulyás Mihály, Gyáfrás Csaba, Juhász Péter, Kasnya Gáborné, Kiss Sándor, Kovács József, Ládiné Borbás Ágnes, Liptai Tiborné, Márkusné Nagy Judit, Mészáros János, Mészáros Jánosné, Misi Gábor, Nagy István, Nagy Lajosné, Nagy Róbert, Pál Ferenc, Rohoska Anikó, Szathmári Sándor, Szegedi Róbert, Szörös Attila, Tombor Tamás, Tóth Tibor, Urbán Róbert



# EMS élménybeszámoló

Vass Attila a porszívógyár igazgatója hívta meg az Electroluxnál dolgozó termelési vezetőket és EMS koordinátorokat egy élménybeszámolóra. Mint az EMS globális legfelső vezetésének tagja Vass Attila is részt vett a brazíliai Curitibában megtartott soros találkozón.

A brazíliai gyárak EMS iránti elkötelezettsége példaértékű. Jól jelzi ezt az utóbbi két évben elnyert Globális Díj is, de a gyakorlati megvalósítást ez alkalommal a helyszínein is tapasztalhatta a vezetőség. A curitibai gyárban egyaránt gyártanak kombinált hűtőszekrényeket, tűzhelyeket, valamint porszívókat is, de a termelési rendszere mindenütt teljesen azonos, EMS elvek szerinti.

A dolgozói elkötelezettséget és EMS ismereteket sokrétűen szervezett tréningekkel és csapatmunkával érik el. Megtalálható itt az EMS oktatászoba, de a valóságot kitűnően szimbolizáló EMS „autó” is, amelyen a gyakorlatban

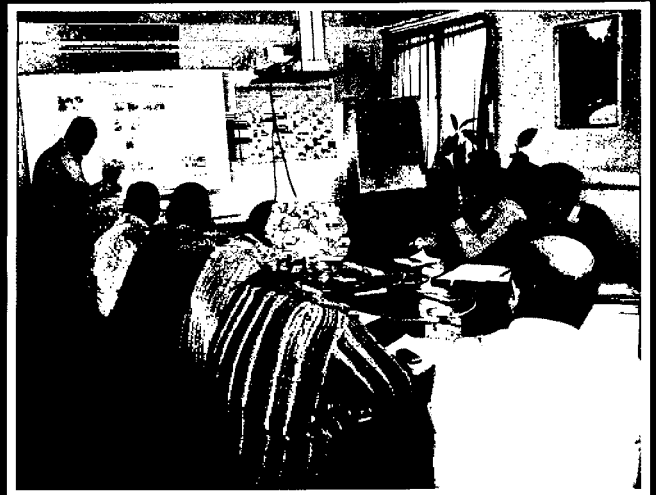

lehet alkalmazni az EMS eszközöket (SMED, Problem Solving). A dolgozók képzettsége alapos, már több mint 30 százalékuk rendelkezik sárga fokozattal. Általánosan elmondható, hogy a már több évtizedes múltra visszatekintő gyárak életében az EMS bevezetése és használata egy valóban élenjáró és fenn is tartható gyártási kultúrához vezetett, amelyben kiemelkedő szerep jut a dolgozók bevonásának a változtatásokba, fejlesztésekbe. A brazil kormányzat intézkedései nyomán a gazdasági válság egyelőre elkerülte az ottani gyárakat, sőt az előrejelzések darabszám növekedésekről szólnak. A növekvő termeléshez viszont elengedhetetlenül szükséges az EMS további fejlesztése, és a már megszerzett tapasztalatok helyes alkalmazása.



## Sárga és zöld minősítések díjátadója

Az idei célunkat már elértük a Sárga és Zöld minősítést illetően, de a minőségirányítási szervezet és a logisztika felől érkezett igénynek eleget téve további kollégák ismerkedhettek meg az EMS alapjaival. Rövid beszédet követően a díjakat Szentpéteri Ferenc EMS-szponzor adta

át. Tapasztalataink szerint a jászberényi gyáregységben egyre nagyobb az érdeklődés az EMS iránt így örömmel vettük az R&D megkeresését is. A jelölt kollégák a 2009-es évben vizsgát tehetnek. Gratulálunk a sikeresen vizsgázóknak!

## Újabb 5D minősítés a jászberényi hűtő-, és fagyasztóládagyárban

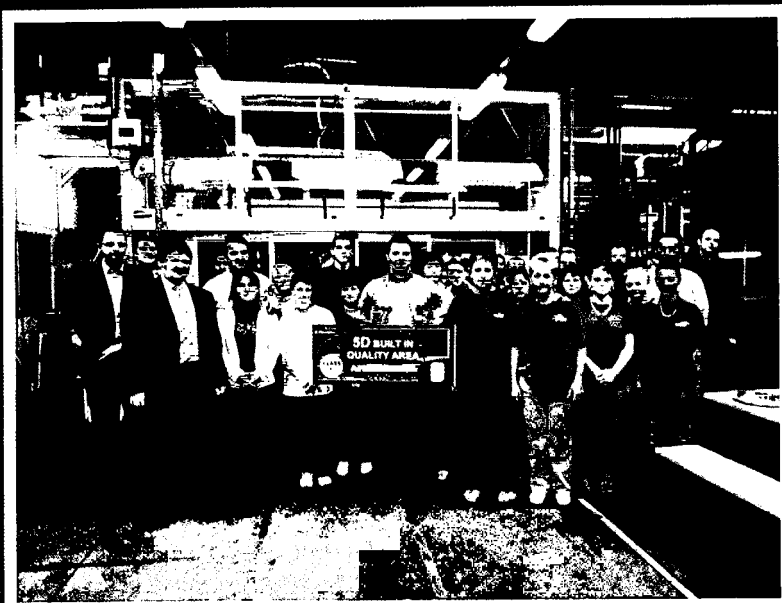

A TT&Cabinet Üzemben az ajtóhabosítás területe szerezte meg elsőként az 5D minősítést.

A részleg sokat tett a minőség javulásáért, hisz az első audit során nem tudta teljesíteni az 50.000 ppm alatti szintet, amely így sok minőségjavító akciót eredményezett. Az akciókat követően mégis sikerült a minősítést megszerezniük. Következő feladat, az emelt szintű minőség megtartása és továbbfejlesztése.

A minősítés megszerzése a csapatmunkának köszönhető, hiszen mindenki aktívan tevékenykedett a munkafolyamatokban.

# EMS zöld minősítések átadása a nyíregyházi hűtőszekrénygyárban

November 11-én Gareth Berry, az EMS európai vezetője adta át a zöld minősítést igazoló oklevelet annak a hét kollégának, akik megfeleltek a minősítéshez szükséges elvárásoknak (fejlesztő akciók, illetve sikeres vizsga). Az átadáskor Gareth Berry beszédében kiemelte: fontos feladatokkal jár együtt a minősítés, hiszen azok a dolgozók, akik a "Leader" (Vezető) szintet elérték, nagy felelősséggel tartoznak az EMS eddig elért eredményeinek fenntartásáért, további fejlesztéséért.

**A képen a frissen minősítettek:** Kőszegi Zoltánné (csoportvezető), Tatai Zsoltné (csoportvezető), Bakucz Sándor (logisztikai change agent), Bán Károly (csoportvezető), Macsuga Tamás (művezető), Maximcsuk Attila (művezető), Német László (csoportvezető), valamint Gareth Berry, az EMS európai vezetője, Karácsonyi Gyula gyárigazgató, Tóth István termelésvezető-EMS szponzor és Koncsek László változásvezető.



## Díjátadások Nyíregyházán

A nyíregyházi gyárban 2009. október 22-én vehették kézbe okleveleiket azok a kollégák, akik a Javasolj és Nyerj! mozgalom keretén belül a legjobb javaslatokkal pályáztak.



**Minőségfejlesztés kategóriában** Bán Károly és Ignéczi István, **Biztonságfejlesztés kategóriában** Bartha József és Marinka Imre, **Folyamatfejlesztés kategóriában** Markovics Mihályné és Bán Károly kerültek díjazásra.

**Környezetvédelem kategóriában** szintén Bán Károly vehette át a legjobb ötletért járó oklevelet.

Az átadóünnepségen egyúttal az EMS Sárga Fokozatú minősítését elérő dolgozók is átvehették tanúsító okleveleiket és kítűzőjüket. Az okleveleket Karácsonyi Gyula gyárigazgató és Tóth István termelésvezető, EMS szponzor adta át.

## Az első 5D terület Nyíregyházán

Az Electrolux nyíregyházi hűtőszekrénygyárának NoFrost előszerelő-csapatinformációs táblájára felkerült az 5D minősítést jelző tábla.

Az ünnepségen Tóth István termelésvezető-EMS szponzor gratulált mindazon kollégáknak, akik fokozatos fejlesztésekkel elérték a minőségi termelés olyan szintjére, ami az 5D szigorú feltételeit kielégíti. Az elismerő minősítésnek való folyamatos megfelelést rendszeres vezetői auditok

és további fejlesztések garantálják. A gyárvezetés tortával és üdítőitalokkal vendégelte meg az ünneplő kollégákat.

A folyamat természetesen nem áll meg, jelenleg 4 további terület készül a cím mielőbbi elnyerésére. A jó példa már gyáron belül is adott, csak követni kell.





Az Electrolux Lehel Kft., társadalmi felelősségvállalás tevékenységének részeként, szó szerint mesés környezetet teremtett a Jósa András Oktatókórház Kisded részlegén. Decembertől plüss állatfigurák és az étkezőbe felfestett mesevilág színesíti meg a kis betegek gyógyulással töltött napjait.



## Mesevilágot vitt az Electrolux a Jósa András Oktatókórház életébe



Az Electrolux Lehel társadalmi felelősségvállalásának részeként évről-évre nyújt támogatást azon intézmények számára, amelyek közvetlen környezetében működnek.

A vállalat, az ünnepek közeledtével, a Jósa András Oktatókórház gyermek betegeinek szerette volna megszépíteni a gyógyulással töltött napjait. A nyíregyházi hűtőszekrénygyár tizenhárom fős menedzsmentje, egy profi festő irányítása mellett, a Micimackó című, népszerű rajzfilm mesehőseit festett fel a kórház Kisded részlegének, és a Sebészeti részleg gyermekek számára fenntartott ebédlőinek falára.

A színes mesevilág nem csupán ebéd közben csal mosolyt a kis betegek arcára. A vállalat plüss rajzfilm figurákkal is megajándékozta az intézményt, hogy a gyerekek játékkal tölthessék a felépülési időszakot.

Az Electrolux Lehel társadalmi felelősségvállalás keretében végzett tevékenységét már több ízben is elismerték. A vállalat 2008 novemberében elnyerte az Üzleti Etikai Díjat, amelyet azok a vállalatok kapnak, akik a társadalom és környezetük iránt magas szintű felelősségtudattal viseltetnek.

A vállalat legutóbb, kiváló társadalmi politikájával, kiérdemelte a hazai CSR Best Practice díjat is.





# Asztali számítógépek és laptopok folyamatos cseréje vállalatunknál

## **FONTOS FIGYELMEZTETÉS!**

Az alatt az idő alatt, amíg a régi gépe a cserét végző Fujitsu munkatársaknál van, kérjük ne lépjen be másik gépen a saját felhasználói nevével. Ez lassíthatja a gép cseréjét, és komplikációkat okozhat a Fujitsu munkatársainak.

## **Kedves Felhasználó!**

Ön bizonyára értesült már arról, hogy az Electrolux és a Fujitsu elindította a „PC Refresh Project”-et, amelynek célja az IBM/Lenovo márkájú „in-scope” asztali számítógépek, illetve laptopok kicserélése Európában.

Ezúton tájékoztatjuk Önt, hogy az összes IBM/Lenovo számítógépet, amely az Ön telephelyén található, új, Dell márkájú számítógépre cseréljük, oly módon, hogy asztali gépet asztalira, laptopot laptopra. A cserét a Fujitsu technikusai fogják elvégezni.

Ellenőrizni fogjuk a jelenlegi számítógépének billentyűzetét, nyelvi beállítását.

Amennyiben Ön jelenleg IBM/Lenovo laptopot használ, a külső monitorját nem fogjuk lecserélni. Ha laptopjához új Dell márkájú monitort szeretne használni, azt külön kell megrendelnie.

## **A csere előtti teendők**

Az Ön számítógépének tervezett cseréje előtt kérjük, távolítsa el gépéről az esetleges felragasztott címkéket, jelvényeket, képeket, hasznos

információkat. Ilyen „bővítményeket” a cserét végző csapat nem tesz át az új gépére.

Ha Ön laptopjához otthon helyi nyomtatót használ, a nyomtató telepítő programját hozza be, hogy a Dell gépre is installálni tudják. Ha laptopjának bármely egységét – hálózati kábel, tápegység, egér stb. – otthon használja, kérjük, hozza be munkahelyére a csere napján.

## **A csere napja**

A helyi koordinátortól kapni fog egy ütemezést a csere várható időpontjáról. Módosítás lehetséges, amennyiben van szabad időpont. Amikor Ön leadja az IBM gépét, kap egy időtartományt, amelyen belül új Dell gépét átadják Önnek.

Megkérjük Önt, hogy a csere elvégzéséhez szükséges információkat adja meg a számítógép cserét végző Fujitsu team tagjának. Ehhez majd egy űrlapot kell - olvashatóan és egyértelműen - kitöltenie. A Fujitsu munkatársa leszállítja Önnek az új Dell számítógépét és perifériáit, minden olyan adattal és alkalmazással, amely az IBM gépen rajta volt. Erről a tényről Önt e-mail-ben fogják megkérdezni, válaszával igazolja, hogy az új Dell gépet installálva megkapta.

# Siker Belgiumban

Belgiumban a Zanussi A+ új kondenzátoros fagyasztóládákkal (mechanikus, elől-kontrollos) mintegy négyszeresére nőtt a piacrészünk.

A Zanussi fagyasztóládák piaci részesedése 2009 első félévében 19,2 százalékos volt, ami 3,8 - szerese a 2008. 1-6. hó piaci részesedéséhez képest. Az Electrolux fagyasztóládák piaci részesedése is növekedett 4,5-szeresére az idei év első hat hónapjában a tavalyi évhez viszonyítva.

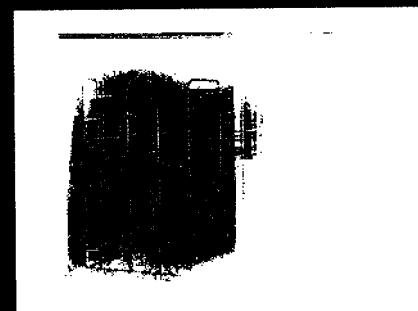
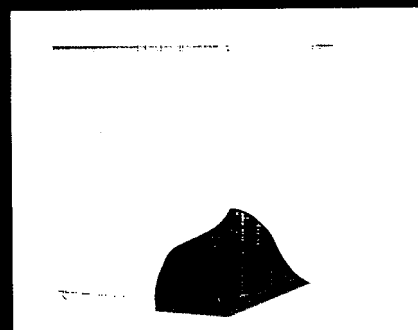

## Háztartási- és szórakoztató elektronikai készülékek kiállításán (IFA-n) az Electrolux

Az egyik legnagyobb háztartási gép gyártóként természetesen az Electrolux is részt vett a berlini expón 2009. szeptember elején.

A nagy alapterületű, 2000 négyzetméteren megtalálható innovatív installáció sok ezer látogatót, kereskedelmi partnert vonzott.

Az Electrolux több, különlegesebbnek számító terméket is felsorakoztatott,

mint amilyen a side by side hűtőbe integrált borhűtőt tartalmazó modell is volt.

A Zanussi márka nemrégiben felfrissített fiatalos arculata üde

színfoltja volt az Electrolux márkái szerint elrendezett standnak. Igazán tetszetős volt a cég design pályázatára, az Electrolux Design Lab-ra érkező pályamunkák bemutatása is.

A kiállításon elsősorban a környezetbarát termékek domináltak, továbbá látható volt a Siemens új termék innovációja; a készülék alá szerelt kompresszor illetve, a led világítás a hűtőkön belül.



Szintén idén ősszel került megrendezésre Németországban a MOW, a beépíthető készülékek kiállítása. Egyidőben több helyszínen rendezték a kiállítást. Több mint 500 kiállító (európai és német piacvezető cégek) 31 országból volt jelen. Több kereskedelmi partner is képviseltette magát a kiállításon.

# Új célok előtt az Electrolux környezetvédelmi programja

Az Electrolux Lehel Kft. Green Spirit programjának keretében tovább csökkenti az energiafogyasztást gyáregységeiben, irodáiban és raktárépületeiben. A vállalat környezetvédelmi célkitűzéseinek értelmében, az elmúlt két évben elért megtakarításokhoz képest, további 15 százalékkal kisebb energiafogyasztást szeretne elérni 2012. év végére.

A magyarországi gyáregységek, a tervek szerinti 12 132 MWh energia-megtakarítást - mely körülbelül 4900 család éves energia-felhasználásával egyenértékű - már 2008 végére elérték. Csak az elmúlt két évben 14 000 MWh energia-megtakarítást realizáltak a hazai gyárakban, ami megegyezik 51 000 darab A+ energiaosztályú hűtőszekrény éves energiafogyasztásával.

A vállalat a 2008-as értékekhez képest további 15 százalékos megtakarítást szeretne elérni 2012. év végéig. Ez a megtakarítás csoportszinten 70 000 tonnával kisebb széndioxid-kibocsátást jelent, ami több mint 30 000 autó éves kibocsátási mennyiségével egyenlő.

Hazai viszonylatban, az Electrolux Jászberényben és Nyíregyházán működő gyárai a tervek szerint 9 400 MWh energia-megtakarítást érnek majd el, ami 8 600 tonna CO2 kibocsátással egyenértékű.

Az összesen 450 millió forint értékű megtakarítást az Electrolux többek között a világítás korszerűsítésével, az épületek jobb szigetelésével és a nyílászárók cseréjével szeretné elérni, amellett, hogy a munkatársakat továbbra is ösztönzi a környezettudatos magatartásra. A következő három évben kivonják a hagyományos izzókat és helyettük új,

költség- és energiatakarékos izzók kerülnek az üzemekbe. Világszerte, az energiafogyasztás 40 százalékát az épületek adják, mely becslések szerint jelentősen növekedni fog a jövőben. A világítási rendszerek korszerűsítése és energiatakarékosabb megoldások alkalmazása ezért minden vállalat számára kiemelten fontos lépés a fenntartható fejlődés útján.

Az Electrolux elkötelezett partner a klímaváltozás problémájának megoldásában. A vállalat, a működésével összefüggő energiahasználat csökkentése mellett, a fenntartható fejlődést teljes körűen kezeli. A vállalatra jellemző „zöld szellem” megjelenik a termékek teljes életciklusában, a tervezéstől egészen az újrafelhasználásig.

A vásárlók energiatudatosságának erősödése megjelenik a vállalat termékfejlesztési stratégiájában is. 2012-re az Electrolux az „A” energiaosztályú készülékek, kifuttatását tűzte ki célul a nyíregyházi hűtőszekrénygyár, valamint a jászberényi hűtő-, és fagyasztóládgyárban is. A következő három évben harmadával csökkenni látszik az „A” energiaosztályú termékek keresettsége.

Az energiatudatos termékfejlesztés már nem csupán a készülékek energiafogyasztásában mutatkozik meg. A jászberényi porszívógyár 2008. óta gyárt olyan környezetbarát porszívókat, amelyek burkolata 55 százalékban újrahasznosított műanyag alkatrészekből készül. A gyár első fejlesztése, az Ultrasilencer Green 1 250 wattos motorja azonos hatékonyság mellett 33 százalékkal kevesebb áramot fogyaszt, mint egy átlagos 2 000 wattos motor. A készüléket élettartama végén a megfelelő gyűjtőpontokra kell szállítani, ahol mint elektromos háztartási készüléket szétszerelik, és az alkatrészeit újrahasznosítják.

A használt készülékek újrafeldolgozásának tekintetében az Európai Unió WEEE (Waste Electronic and Electrical Equipment) szabvány 75 százalékban határozza meg a háztartási készülékek újrafeldolgozásának minimális szintjét. Az Electrolux valamennyi termékénél túlteljesíti a törvény által előírt minimumértéket. Magyarországon, az Electrolux megbízásából, a 2008. januártól szeptemberig terjedő időszakban összesen 1 250 320 kg nagyháztartási készüléket gyűjtöttek össze és dolgoztak fel, melynek egy harmadát a hűtőszekrények teszik ki.

Az Electrolux új kombihűtőiben minden eddiginél tovább maradnak frissek és zamatosak az ételek. A levegő páratartalma megközelítőleg 90 százalékos, ezért a húsok és a zöldségek is hosszabb ideig képesek megőrizni nedvességüket.



## Még több frissesség az Electrolux hűtőkből

Néhány éve jelentek meg a piacon a No Frost rendszerű készülékek, melyek megszabadították az embereket a hűtőleclvasztás macerás és időigényes folyamatától. A technológia egyetlen hátulütője az volt, hogy a fagyasztótérből érkező hideg levegő szárította a hűtőtér levegőjét is, ezért az ételek is hamarabb elveszítették nedvességüket.

Az Electrolux új fejlesztésű FreshFrostFree™ modelljeiben a fagyasztó- és a hűtő két külön keringetőkört kapott, melynek eredményeként a hűtőtérben megközelítőleg 90 százalékos lett a

páratartalom. Ezért az élelmiszerek jobban megőrzik nedvességüket, s jóval hosszabb ideig maradnak frissek. Az 5 új FreshFrostFree™ hűtő közül két modell hűtőterében dinamikus levegő keringetőszer van, így bármelyik polcra be lehet pakolni a friss élelmiszereket. Nem kell azon gondolkodni, milyen hőmérséklet és melyik hely a legjobb a húsok, tejtermékek vagy a zöldségek tárolásához, mert mindenhol állandó a hőmérséklet és egyenletes a páratartalom.

A másik három modellben, frissentartó rekesz található. Ezekben 15 százalékkal alacsonyabb a hőmérséklet, így a benne tárolt hús- és halfélék kétszer tovább megőrzik frissességüket, mintha a normál hűtőtérben tárolnák őket. Így kevesebb lesz a háztartási hulladék, ami a pénztárcára és a környezetre egyaránt jó hatással van.

Az A+ energiaosztályú, FreshFrostFree™ modellek fehér és inox kivitelben kaphatók. Az ezüst színű hűtők ujjlenyomatmentes bevonatot kaptak, így a foltok és ujjlenyomatok nem maradnak meg a készülékeken.

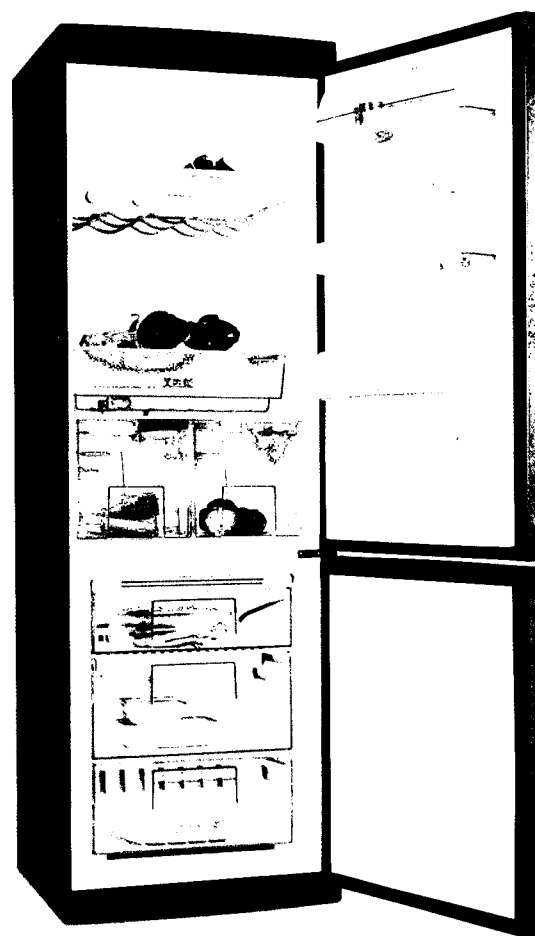

- Az új FreshFrostFree™ hűtőszekrények 114 900 és 181 900 forint közötti ajánlott fogyasztói áron megvásárolhatók az üzletekben.

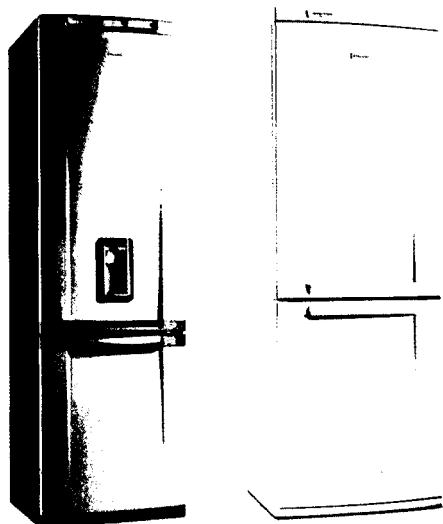

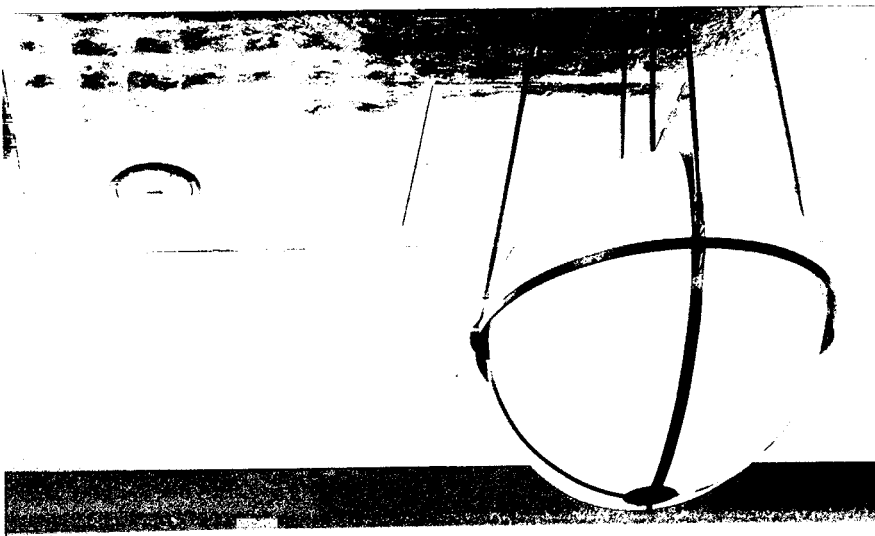

# Ergorapido

– a funkcionális design élő példája

Az Electrolux Ergorapido 2 in 1 kéziporszívó új modelljeinél a világítás került reflektorfénybe. A fénycsík kiemeli a modellek trendi zöld, ezüst és lila színeit, miközben megvilágítja maga előtt a padlót.

Az Electrolux Ergorapido egy könnyű, akkumulátoros, kétfunkciós, újratölthető kéziporszívó beépített morzsaporszívóval, fali- és asztali töltőegységgel. Első modelljei 2004-ben jelentek meg az európai piacokon, s az Ergorapido azóta folyamatosan a design-fórumok figyelmének középpontjában van. 2005-ben Red Dot díjat, 2006-ban Design S' díjat, 2007-ben Good Design díjat, 2008-ban pedig iF design díjat nyert a készülék.

A számos rangos szakmai elismerésért az Electrolux formatervező csapatát illeti a dicséret, akik folyamatosan formálják, alakítják az Ergorapido-t, mindig a legújabb design-trendeknek megfelelően. Munkájuk során mindig szem előtt tartják, hogy az Ergorapido nem csupán egy praktikus porszívó, hanem a lakás egyik designtárgya is egyben.

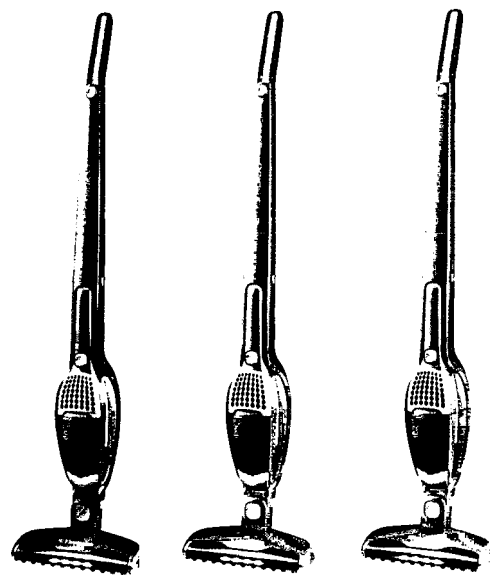

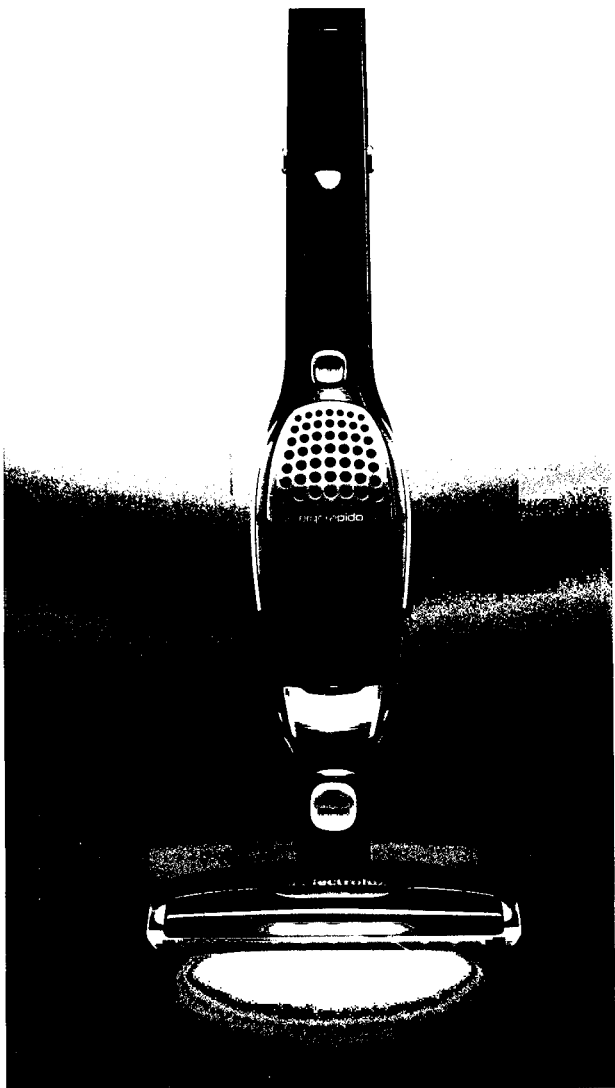

„A design egy háztartási készüléknél sohasem lehet önmagáért való. Az Ergorapido nemzetközi elismertségét, a design és a funkció összhangjának köszönheti, s a legújabb modellek tervezésénél is ezt tartották szem előtt a tervezők. A szívófej előtti terület megvilágító fénycsík kiemeli a modellek trendi színét, ugyanakkor megvilágítja a sötétebb zugokat is, hogy alaposabban lehessen takarítani.” – mondta Belényesi Zsolt, az Electrolux értékesítési igazgatója.

A skandináv design porszívó folyamatosan mozgatja a világ designereinek fantáziáját, hiszen évről évre felruhazzák valamilyen különleges külső jeggyel. 2009 januárjában egy lengyel divattervező, Lukas Jerimol 3730 Swarovski kristállyal díszített egy fekete modellt. 2008-ban pedig egy brazil tervező, Gloria Coelho kapott ihletet a Sao Paolo-i Fashion Week keretében bemutatott Ergorapido láttán, s a kéziporszívó bizonyos motívumait beleszötte ruhaterveibe.

- Az új Ergorapido 2in1 modellek ezüst (ZB 2901), lila (ZB 2902) és zöld (ZB 2903) színekben kaphatók 32.990 forint fogyasztói áron.



# Teljes gőzzel az egészségért

Az Electrolux kompakt gőzsütő otthonodba viszi az egészséget. Az egészség és a gőz kapcsolata nem új keletű, gondolj csak a török gőzfürdőkre, vagy a mai modern gőzkabinokra, ahová tisztulni jártak és járnak ma is az emberek. Nemcsak testedet, hanem ételeidet is egészségesebbé teheted a gőzzel.

Amikor gőzzel sütsz, az ételek megőrzik zamatukat, nedvesség-, és tápanyagtartalmukat. Ízletes húсок, vitamindús zöldségek, ínycsiklandozó falatok várnak rád. Ha kicsi a konyhád, akkor is főzhetsz egészségesen, mert a kompakt készülékek csupán fele akkora helyet foglalnak el, mint a hagyományos méretű sütők.

Eldöntheted, hogy a beépített receptprogramokra bízod a sütést, vagy inkább te állítasz be minden

paramétert. A jól bevált, kedvenc receptjeidet, el is mentheted a saját programok menüpont alatt.

A gőzsütés minden előnyét élvezheted otthon, ezzel a szuper trendi, kompakt készülékkel.

Mielőtt teljesen begőzölnél a stresszes hétköznapoktól, ereszd ki a fáradt gőzt egy forró gőzfürdőben, majd élvezd az egészséges, gőzsütőben készült vacsorád fantasztikus ízeit.

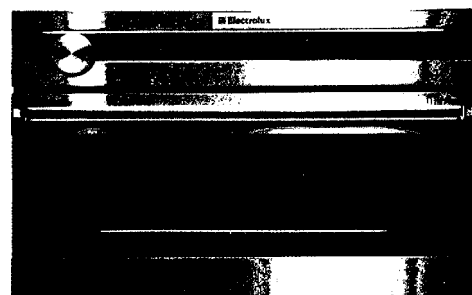



# Programajánló

2009. DECEMBER 27-ÉN

## A JÁTÉKSZÍN ALÁBBI ELŐADÁSÁRA: BERNARD SLADE: JUTALOMJÁTÉK

VÍGJÁTÉK KÉT RÉSZBEN

Program:

- Indulás a Bundáskúttól 2009. december 27-én, vasárnap 14 órakor.
- Vacsora Budapesten a Bohém Étteremben 16 óra 30 perctől.
- Vacsora: 1 pohár édes vagy száraz pezsgő üdvözlő italként,  
Tárkonyos borjúragu leves,  
Csirkemell zsenge spárgával töltve,  
Illatos szász smarni barackkízzel  
1 pohár Olaszrizling vagy Cabernet Sauvignon
- Indulás a Teréz körútra 18 óra 15 perckor.
- A „Jutalomjáték” című vígjáték megtekintése 19 órától a Játékszínen.
- Hazaindulás az előadás után azonnal.

**Részvételi díj:** Electroluxos dolgozó és családtagja:  
4 500,-Ft ; 4 200,- Ft ; 3 700,- Ft  
Kívülálló: 6 500,-Ft ; 6 200,- Ft ; 5 700,- Ft

A részvételi díj tartalmazza a fent részletezett vacsora, a színházjegy árát, és az utazás költségét.

Jelentkezni lehet pénzzel együtt Kun Erzsébetnél a VIII. emelet 83-as szobában (telefon: 416 232).

SZEREPLŐK:

LOU DANIELS  
DR. GLADYS PETRELLI  
SCOTTIE TEMPLETON  
SALLY HAINES  
MAGGIE STRATTON  
JUD TEMPLETON  
HILLARY

BARABÁS KISS ZOLTÁN  
TÓTH ENIKÓ  
GÁLVÖLGYI JÁNOS  
BALAZSOVITS EDIT  
HERNÁDI JUDIT  
NAGY SÁNDOR  
FÁBIÁN ANITA

FORDÍTOTTA: UNGVÁRI TAMÁS  
RENDEZŐ: SZIRTES TAMÁS



A Jutalomjáték az egyik, esztendőnként felújított Broadway vígjáték, a belőle készült film a videotékák bestsellere. Ez annak is köszönhető, hogy parádés főszerepét elsőre, filmen és színpadon Jack Lemon játszotta. Ám az alkalmon túl a Jutalomjáték a létformák drámája. Főhőse a felelőtlenesség játékos. Tehetségét és családját kockáztatta az azonnali öröméért. A környezetében is tapsra vágyott Scott Templeton s így veszítette el a feleségét, s ébresztett haragot, s tán bosszút a fiában. Ez a Jutalomjáték, meglehet az utolsó. Egy halálosan beteg ember vicceit beárnyékolja a szörnyű betegség. A vígjáték azonban a fordulatok műfaja, s az izgalmakban bővelkedő komédia könnyes mosollyal békíti össze a családot.

MINDENKINEK JÓ SZÓRAKOZÁST, KELLEMES UTAZÁST  
KÍVÁN A SZABADIDŐ BIZOTTSÁG!

2009. DECEMBER 29-ÉN

## A MADÁCH SZÍNHÁZ ALÁBBI ELŐADÁSÁRA: MONTY PYTHON:

SPAMALOT (GYALOG GALOPP)  
MUSICAL

Program:

- Indulás a Bundáskúttól 2009. december 29-én, kedden 14 órakor.
- Vacsora Budapesten a Bohém Étteremben 16 óra 30 perctől.
- Vacsora: 1 pohár édes vagy száraz pezsgő üdvözlő italként,  
Erdélyi húsgombóc leves,  
Csülök Pékné módra, vegyes vágott,  
Sajttorta likőrös eperöntettel,  
1 pohár Olaszrizling vagy Cabernet Sauvignon
- Indulás az Erzsébet körútra 18 óra 15 perckor.
- A „Spamalot” című musical megtekintése 19 órától a Madách Színházban.
- Hazaindulás az előadás után azonnal.

**Részvételi díj:** Electroluxos dolgozó és családtagja:  
6 100,-Ft ; 5 300,- Ft ; 4 600,- Ft ; 3 100,- Ft  
Kívülálló:  
8 100,-Ft ; 7 300,- Ft ; 6 600,- Ft ; 5 100,- Ft

A részvételi díj tartalmazza a fent részletezett vacsora, a színházjegy árát, és az utazás költségét.

Jelentkezni lehet pénzzel együtt Kun Erzsébetnél a VIII. emelet 83-as szobában (telefon: 416 232).

SZEREPLŐK:

ARTHUR KIRÁLY

TÓ ÚRNÓJE

SIR GALAHAD  
(Fekete lovag, Concorde)

SIR LANCELOT  
(Franciagúnyolódó, FŐNI lovag,  
Tim, a varázsló)  
SIR ROBIN  
(I. Ór. Maynard testvér)

PATSY (II. Ór)

HERBERT HERCEG  
(Történész, Éiek még Fred, Dalnok)

SIR BEDEVERE  
(Galahad anyja, Herbert herceg apja, Szerzetes)  
Mongol előjáró I.  
(Kevin, Béka I., NI. Lovag, Dalnok II., Sir Gawain)  
Mongol előjáró II.  
(Kevin, Béka II., NI. Lovag, Dalnok III.)  
RENDEZŐ: SZIRTES TAMÁS

BARÁT ATTILA  
SZEREDNYEI BÉLA  
SZERVÉT TIBOR  
BALOGH ANNA  
MOLNÁR SZILVIA  
POLYÁK LILLA  
FEKE PÁL  
NAGY SÁNDOR  
POSTA VICTOR  
HAJDU ISTVÁN  
NAGY BALÁZS

ARANY TAMÁS  
SZENTE VAJK  
WEIL RÓBERT  
ÖMBÖLI PÁL  
SÁNDOR DÁVID  
ÁDOK ZOLTÁN  
HUJBER FERENC  
SERBAN ATTILA  
BARABÁS KISS ZOLTÁN  
GALBENISZ TOMASZ  
HORVÁTH ANDOR  
NÉMETH GÁBOR  
FEKETE LINDA  
RESS HAJNALKA

Monty Python SPAMALOT című musicaljének alapja a GYALOG GALOPP című világsiker aratott film. Extra meglepetés a Monty Python kedvelőknek, hogy a humorcsapat más filmjeiben megismert és megkedvelt részletek is megjelennek a Spamalotban. A musical Arthur király és a Kerekasztal lovagjai abszurd kalandjait meséli el, akik Istentől azt a találatot kapták, hogy keressék meg a Szent Grált. Útjuk során felalázkodnak a jól ismert Monty Python figurákkal, így a Fekete Lovaggal, Timmel, a bolond varázslóval, a Lovagokkal, akik azt mondják: „Nil!”, és egy vérszomjas fehér nyúlal...

MINDENKINEK JÓ SZÓRAKOZÁST, KELLEMES UTAZÁST KÍVÁN  
A SZABADIDŐ BIZOTTSÁG!

# Bayer a férfiak egészségéért

- Jászberényben az Electroluxnál folytatódott a gyógyszer cég országos szűrőkampánya

A Bayer Hungária Kft. Általános Medicina üzletága november 13-án Jászberényben az Electrolux összes férfi munkavállalójára kiterjesztette az országos szűrőkampányát.

„A Bayer a férfiak egészségéért 2009” elnevezésű programban több mint 130-an vettek részt az Electrolux kollégái közül az ingyenes vércukor-, vérnyomás-, koleszterinszint-mérésen, testtömegindex-meghatározáson és urológiai konzultáción. Az első eredmények alapján a vérnyomás- és a testsúlyproblémák a legjellemzőbbek. A Bayer Hungária Kft. a programmal a szív- és érrendszeri betegségek és az egészségtelen életmód közötti összefüggésre, valamint a prevenció fontosságára is szeretné felhívni a figyelmet.

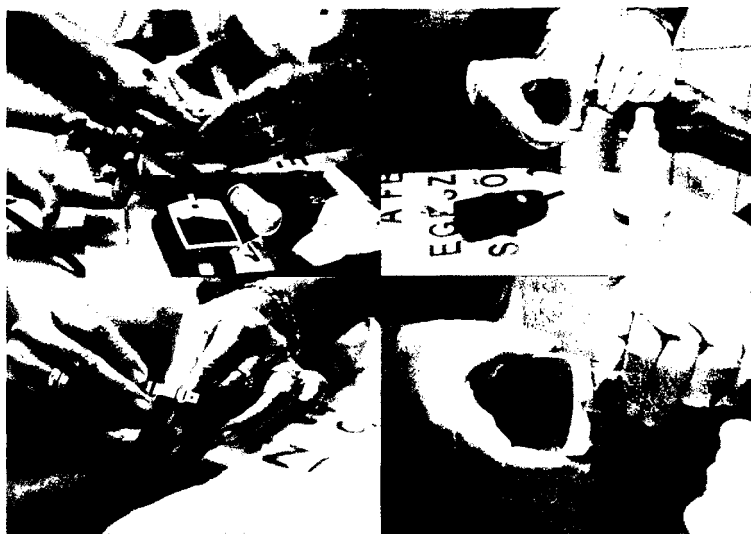

# Legyőztük a Lego csapatát

A májusban elszenvedett tisztes vereség után a nyíregyházi gyár futballcsapata parádés revansot vett a "szomszédvár" (LEGO) csapatán.

A nyár elején még összeszokatlan csapatunk, a rendszeres edzések eredményeképpen, a híres angol-magyar meccs eredményével megegyező, 6-3-as csapást mért ellenfelére. A győztes csapat tagjai voltak: Farkas Tamás, Balogh Imre, Olasz Károly, Harakály Csaba, Mák Roland (1 gól), Papp József, Puskás Lajos, Győri Krisztián, Popovics József (5 gól), Tomasovszky Gergely és Nagy László.

A közeljövőben új ellenfél (COLOPLAST) készül a mieink hálóját rezgetni, de a fiúkat ismerve gőzerővel készülnek a másik "dán" csapat elleni meccsre is.

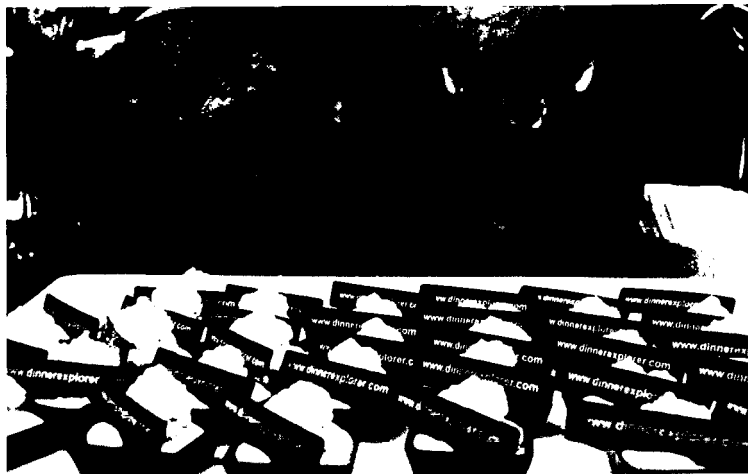

# Ízletes szponzoráció

Kreatív, látványos formában jelent meg az Electrolux Dinner Explorer - [www.dinnerexplorer.com](http://www.dinnerexplorer.com) - oldalával a Cascade étterem Halloween partiján.

A Dinner Explorer egy, a világon egyedülálló internetes ötlettár, melynek használatával az emberek ötleteket kapnak ahhoz, hogyan szervezzenek valódi partikat, izgalmas összejöveteleket otthonukban. A Dinner Explorer jelenleg 52 nemzetközi témában ad tippeket, a parti hangulatát, az öltözködést, a menü-, az ital-, a dekoráció- és a zeneválasztékot illetően. A témaválaszték a tervek szerint folyamatosan bővül.

A Dinner Explorer oldalt azzal a marketing céllal fejlesztette és működteti az Electrolux, hogy megfelelő tematikus háttérrel adjon az Inspiro sütő (a világ első intelligens, automata sütője, több mint 70 európai recepttel programozva) kommunikációjához.

A hagyományos sajtókommunikáció mellett, az Electrolux valódi összejöveteleken, eseményeken keresztül is népszerűsíti online partitárát. A Cascade Halloween napjának megtervezéséhez a [www.dinnerexplorer.com](http://www.dinnerexplorer.com) oldalról is merített ötleteket az étterem kreatív csapata. A programokban, dekorációban, menüválasztékban egyaránt visszaköszöntek az internetes ötlet kalauzban fellelhető ajánlások.

A [www.dinnerexplorer.com](http://www.dinnerexplorer.com) URL megjelent a süteményeken, és a menükártyákon. A bejáratnál a vendégek közelebbről is megismerhették az Inspiro sütőt, melyet az esti tombolán kisorsolt Takács János, az Electrolux Lehel Kft. elnök-vezérigazgatója.



# MÁSODOSZTÁLYÚ HŰTŐSZEKRÉNYEK ÉRTÉKESÍTÉSE

Az Electrolux nyíregyházi hűtőszekrénygyára - dolgozói akció keretében - másodosztályú alulfagyasztós kombinált hűtőszekrények értékesítését hirdeti meg.

A készülékekre a készlet erejéig lehet jelentkezni Molnár Mariannál 10.00 és 18.00 óra között a 30/830 6436-os telefonszámon vagy a mariann.molnar@electrolux.hu e-mail címen.

**Jelentkezési határidő:** 2010. január 20.

## **Készülékek átvétele:**

- Nyíregyházán a banki befizetés után folyamatosan - Jászberényben a Háztartástechnika Kft. telephelyén (amennyiben teljes kamionnyi igény összegyűlt).

## **Megvásárolható termék:**

**PNC**

925033316

**Típus / Szín**

CBFF380 HUSQVARNA-ELECTROLUX / fehér

**Dolgozói ár**

60.000,- Ft (az ár tartalmazza az áfát)

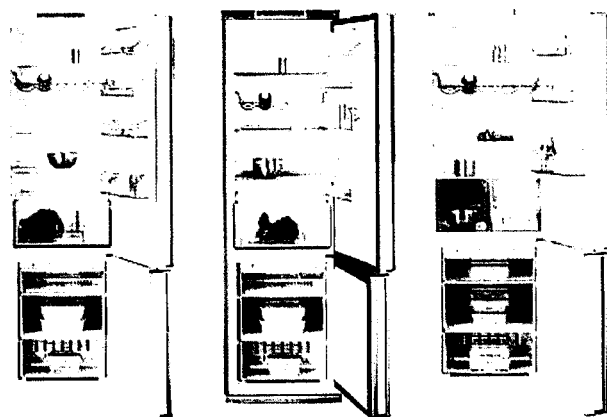

- A fenti ár a készlet erejéig érvényes.
- A vevő feladata és költsége a készülék elszállítása, és (működési probléma esetén) javításra történő visszaszállítása.
- Az értékesítéskor minden készülék gyártási számát és vevőjének nevét adatbázisunkban rögzítjük.

## **További információ:**

Balog Imre (imre.balog@electrolux.hu)

*Thinking of you*

 **Electrolux**

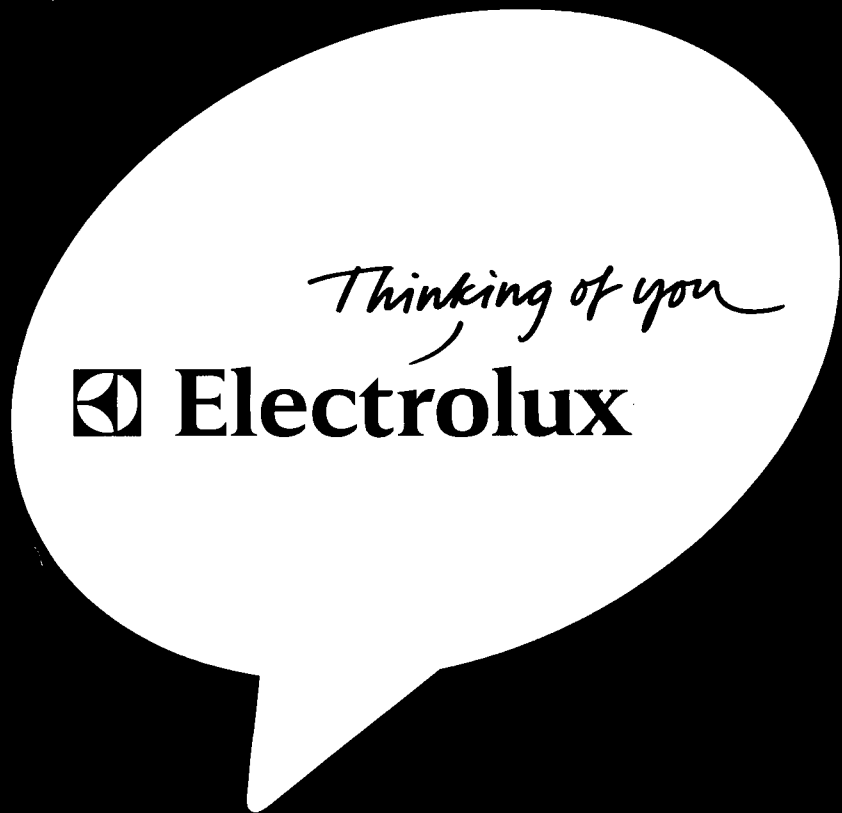

RÓLUNK BESZÉLNEK